

aiwa®

Japan est1951

Portable Air Conditioner



YUKIAIR PAC-10000P | SETSUAIR PAC-10000PH

(EN) Portable Air Conditioner - Instruction Manual
(ES) Aire Acondicionado portátil - Manual de instrucciones
(IT) Condizionatore portatile - Manuale di istruzioni
(FR) Climatiseur portatif - Manuel d'instructions
(DE) Tragbare Klimaanlage - Bedienungsanleitung
(BG) Преносим климатик - Инструкция за експлоатация
(EL) Φορητό Κλιματιστικό - Εγχειρίδιο οδηγιών

(PT) Ar Condicionado Portátil - Manual de Instruções
(RO) Aer condiționat portabil - Manual de instrucțiuni
(HU) Hordozható légkondicionáló - használati útmutató
(RU) Портативный кондиционер - Руководство по эксплуатации
(HE) דיין נגזמ - תוארוה לירדמ



1. BEFORE YOU BEGIN

1.1 PRODUCT DESCRIPTION

Our powerful portable air conditioners are great cooling solutions for single rooms, creating a comfortable atmosphere in your space. It also has ventilation and dehumidifying function for circulating air and removal of moisture. They're self-contained systems that do not require any permanent installation allowing you to move to the space in which it is most needed. They're commonly used in kitchen, temporary-resided, computer rooms, garages, and many other places where installation of Air-conditioner Outdoor Unit is limited. The environmentally friendly R290 is used as the refrigerant. R290 has no damaging influence on the ozone layer (ODP), a negligible greenhouse effect (GWP) and is available worldwide. Because of its efficient energy properties, R290 is highly suitable as a coolant for this application. Special precautions must be taken into consideration due to the coolant's high flammability.

1.2 SYMBOLS FROM THE UNIT AND USER MANUAL



WARNING

This unit uses a flammable refrigerant. If refrigerant leaks and comes in contact with fire or heating part, it will create harmful gas and there is risk of fire.



Read the **USER MANUAL** carefully before operation.



Further information is available in the **USER MANUAL**, **SERVICE MANUAL**, and the like.



Service personnel are required to carefully read the **USER MANUAL** and **SERVICE MANUAL** before operation.

THE FOLLOWING SHOULD ALWAYS BE OBSERVED FOR SAFETY

- This appliance is intended to be used by expert or trained users in shops, in light industry and on farms, or for commercial use by lay persons.
- This appliance can be used by children aged from 8 years and above and persons with reduced physical, sensory or mental capabilities or lack of experience and knowledge if they have been given supervision or instruction concerning use of the appliance in a safe way and understand the hazards involved. Children shall not play with the appliance. Cleaning and user maintenance shall not be made by children without supervision.
- The unit is designed only for use with R-290(propane) gas as the designated refrigerant.
- The refrigerant loop is sealed. Only a qualified technician should attempt to service!
- Do not discharge the refrigerant into the atmosphere.
- R-290 (propane) is flammable and heavier than air.
- It collects first in low areas but can be circulated by the fans.
- If propane gas is present or even suspected, do not allow untrained personnel to attempt to find the cause.
- The propane gas used in the unit has no odor.
- The lack of smell does not indicate a lack of escaped gas.
- If a leak is detected, immediately evacuate all persons from the store, ventilate the room and contact the local fire department to advise them that a propane leak has occurred.
- Do not let any persons back into the room until the qualified service technician has arrived and that technician advises that it is safe to return to the room.
- No open flames, cigarettes or other possible sources of ignition should be used inside or in the vicinity of the units.
- Component parts are designed for propane and non-incentive and non-sparking. Component parts shall only be replaced with identical repair parts.

FAILURE TO ABIDE BY THIS WARNING COULD RESULT IN AN EXPLOSION, DEATH, INJURY AND PROPERTY DAMAGE.

2. FOR YOUR SAFETY

Your safety is the most important thing we concerned!



WARNING

Please read this manual carefully and fully understand before operating your appliance.

2.1 OPERATIONAL PRECAUTIONS

WARNING- to reduce the risk of fire, electric shock or injury to persons or property:

- Please let the portable air conditioner stand upright for at least 24 hours before plugging in.
- If the supply cord is damaged, it must be replaced by the manufacturer, its service agent or similarly qualified persons in order to avoid a hazard.
- The appliance shall be disconnected from its power source during service.
- Always operate the unit from a power source of equal voltage, frequency and rating as indicated on the product identification plate.
- Always use a power outlet that is grounded.
- Unplug the power cord when cleaning or when not in use.
- Do not operate with wet hands. Prevent water from spilling onto the unit.
- Do not immerse or expose the unit to rain, moisture or any other liquid.
- Do not leave the unit running unattended. Do not tilt or turn over the unit.
- Do not unplug while the unit is operating.
- Do not unplug by pulling on the power cord.
- Do not use an extension cord or an adapter plug.
- Do not put objects on the unit.
- Do not climb or sit on the unit.
- Do not insert fingers or other objects into the air outlet.
- Do not touch the air inlet or the aluminum fins of the unit.
- Do not operate the unit if it is dropped, damaged or showing signs of product malfunction.
- Do not clean the appliance

ENGLISH

with any chemicals.

- Ensure the unit is far away from fire, inflammable, or explosive objects.
- The unit shall be installed in accordance with national wiring regulations.
- Do not use means to accelerate the defrosting process or to clean, other than those recommended by the manufacture.
- The appliance shall be stored in a room without continuously operation sources (for example: open flames, an operating gas appliance or an operating electric heater).
- The appliance shall be stored so as to prevent mechanical damage from occurring.
- Do not piece or burn, even after use.
- Be aware that refrigerants may not contain an odour.
- Pipe-work shall be protected from physical damage and shall not be installed in an unventilated space, if that space is smaller than 9 m².
- Compliance with national gas regulations shall be observed.
- Keep any required ventilation openings clear of obstruction.
- The appliance shall be sto-

red in a well-ventilated area where the room size corresponds to the room area as specified for operation.

WARNING

Any person who is involved with working on or breaking into a refrigerant circuit should hold a current valid certificate from an industry-accredited assessment authority, which authorizes their competence to handle refrigerants safely in accordance with an industry, recognized assessment specification.

WARNING

Servicing shall only be performed as recommended by the equipment manufacturer. Maintenance and repair requiring the assistance of other skilled personnel shall be carried out under the supervision of the person competent in the use of flammable refrigerants.

If you don't understand something or need help, please contact the dealer services.

2.2 SAFETY PRECAUTIONS ON SERVICING

Please follow these warnings when to undertake the following when servicing an appliance with R290.

2.2.1 Checks to the area

Prior to beginning work on systems containing flammable refrigerants, safety checks are necessary to ensure that the risk of ignition is minimized. For repair to the refrigerating system, the following precautions shall be complied with prior to conducting work on the system.

2.2.2 Work procedure

Work shall be undertaken under a controlled procedure so as to minimize the risk of a flammable gas or vapor being present while the work is being performed.

2.2.3 General work area

All maintenance staff and others working in the local area shall be instructed on the nature of work being carried out. Work in confined spaces shall be avoided. The area around the work space shall be sectioned off. Ensure that the conditions within the area have been made safe by control of flammable material.

2.2.4 Checking for presence of refrigerant

The area shall be checked with an appropriate refrigerant detector prior to and during work, to ensure the technician is aware of potentially flammable atmospheres. Ensure that the leak detection equipment being used is suitable for use with flammable refrigerants, i.e. no sparking, adequately sealed or intrinsically safe.

2.2.5 Presence of fire extinguisher

If any hot work is to be conducted on the refrigeration equipment or any associated parts, appropriate fire extinguishing equipment shall be available to hand. Have a dry powder or CO₂ fire extinguisher adjacent to the charging area.

2.2.6 No ignition sources

No person carrying out work in relation to a refrigeration system which involves exposing any pipe work that contains or has contained flammable refrigerant shall use any sources of ignition in such a manner that it may lead to the risk of fire or explosion. All possible ignition sources, including cigarette smoking, should be kept

ENGLISH

sufficiently far away from the site of installation, repairing, removing and disposal, during which flammable refrigerant can possibly be released to the surrounding space.

Prior to work taking place, the area around the equipment is to be surveyed to make sure that there are no flammable hazards or ignition risks. "No Smoking" signs shall be displayed.

2.2.7 Ventilated area

Ensure that the area is in the open or that it is adequately ventilated before breaking into the system or conducting any hot work. A degree of ventilation shall continue during the period that the work is carried out. The ventilation should safely disperse any released refrigerant and preferably expel it externally into the atmosphere.

2.2.8 Checks to the refrigeration equipment

Where electrical components are being changed, they shall be fit for the purpose and to the correct specification. At all times the manufacturer's maintenance and service guidelines shall be followed. If in doubt consult the manufacturer's technical department for assistance.

The following checks shall be applied to installations using flammable refrigerants:

- The charge size is in accordance with the room size within which the refrigerant containing parts are installed;
- The ventilation machinery and outlets are operating adequately and are not obstructed;
- If an indirect refrigerating circuit is being used, the secondary circuit shall be checked for the presence of refrigerant;
- Marking to the equipment continues to be visible and legible. Markings and signs that are illegible shall be corrected;
- Refrigeration pipe or components are installed in a position where they are unlikely to be exposed to any substance which may corrode refrigerant containing components, unless the components are constructed of materials which are inherently resistant to being corroded or are suitably protected against being so corroded.

2.2.9 Checks to electrical devices

Repair and maintenance to electrical components shall

include initial safety checks and component inspection procedures. If a fault exists that could compromise safety, then no electrical supply shall be connected to the circuit until it is satisfactorily dealt with. If the fault cannot be corrected immediately but it is necessary to continue operation, an adequate temporary solution shall be used. This shall be reported to the owner of the equipment so all parties are advised. Initial safety checks shall include:

- Those capacitors are discharged: this shall be done in a safe manner to avoid possibility of sparking;
- That there no live electrical components and wiring are exposed while charging, recovering or purging the system;
- That there is continuity of earth bonding.

WARNING

Install the unit in rooms which exceed 9 m². Do not install the unit in a place where inflammable gas may leak.

NOTE

The manufacturer may pro-

vide other suitable example or may provide additional information about the refrigerant odour.

3. PRODUCT OVERVIEW

3.1 PRODUCT DIAGRAM FIGURE N° 1 (AT THE END OF THE BOOK)

- 1 Control panel
- 2 Air outlet with adjustable louver
- 3 Handle
- 4 Air inlet with air filter
- 5 Caster
- 6 Drainage Hole
- 5 Caster
- 7 Air Exhaust

Note: The appearance is only for reference. Please see the real product for detailed information.

3.2 FEATURES

- High Capacity in a compact size with fan, cooling, heating and dehumidifying function.
- Temperature setting and display
- LED Digital display
- Electronic control with built-in timer, sleep mode
- Self-evaporating system for better efficient
- Auto shut off when tank full
- Automatic restart in the event of power outage
- Auto defrosting function at low ambient temperatures
- Remote control
- 2- speed fan
- Casters for easy mobility

4. INSTALLATION

4.1 UNPACKING

- Unpack the carton and take the appliance and accessories out.
- Check the device after unpacking for any damage or scratches on it.
- Accessories:
 1. Exhaust hose
 2. Hose connector
 3. Window kit adapter
 4. Remote control
 5. Water pipe
 6. Window kit
 7. User manual

FIGURE N° 2

4.2 Choose your location

- If tipped more than 45°, allow the unit to set upright for at least 24 hours before start up.
- Place the unit on a firm, level surface in an area with at least 50cm of free space around it to allow for proper air circulation.
- Do not operate in close proximity to walls, curtains, or other objects that may block air inlet and outlet. Keep the air inlet and outlet free of obstacles.
- **Never** install the unit where it could be subject to:
 - Heat sources such as radiators, heat registers, stoves or other products that produce heat.
 - Direct sunlight
 - Mechanical vibration or shock
 - Excessive dust
 - Lack of ventilation, such as cabinet or bookcase
 - Uneven surface

FIGURE N° 3

4.3 ATTACH THE EXHAUST HOSE

The air conditioner requires being vented outside so that the exhaust air can escape the room which coming from the appliance contains waste heat and moisture.

Do not replace or extend exhaust hose which will result in decreased efficiency, even worse shut down the unit due to low backpressure.

Step 1: Connect the hose connector to one end of the exhaust hose.

FIGURE N°4

Step 2: Connect the windows kit adapter to the other end of the exhaust hose.

FIGURE N°5

Step 3: Extend the adjustable window kit the length of your window. Connect the exhaust hose to the window kit.

FIGURE N°6

Step 4: Close your window to secure the kit in place. It needs to hold the windows kit firmly in place, secure the window kit with duct tape if required. It is recommended that the gap between the adapter and the sides of the window should be sealed off for maximum efficiency. **FIGURE N°7**

Step 5: Attach the hose connector to the exhaust air outlet of unit. **FIGURE N°8**

Step 6: Adjusting the length of the flexible exhaust hose, and avoid bends in the hose. Then place AC near an electrical outlet. **FIGURE N°9**

Step 7: Adjust the louver at the air outlet, and then switch on the unit.

5. OPERATION

5.1 CONTROL PANEL AND DISPLAY

FIGURE N°10 (Control Panel)

1. POWER

Press to switch the machine on or off.

2. MODE

Mode button Press to switch the operation mode between fan, cooling, heating and dehumidifier.

3. SPEED

Press to switch the fan speed between HIGH and LOW.

4. DOWN

Decreasing the desired temperature (32°C-16°C) or timer setting(0-24h).

5. UP

Increasing the desired temperature (16°C-32°C) or timer setting(0-24h).

6. TIMER

Sets a time for the unit to automatically start or stop.

7. SLEEP

Press to turn on sleep mode or off.

8. LOCK

Press to turn on or turn off the child lock function.

FIGURE N°11 (Display)

1. High Fan Speed
2. Low Fan Speed
3. Timer
4. Dehumidifier Mode
5. Heating Mode
6. Cooling Mode
7. Fan Mode
8. Sleep
9. Lock
10. WIFI
11. Display Window

5.2 REMOTE CONTROL

FIGURE N°12

5.3 SETTINGS

5.3.1 Start-up and Shutdown

- Press POWER to turn the unit on.
- Press MODE button to select the desired operation mode.
- Press POWER again to turn off the power.

5.3.2 Operation mode

The unit has four operation modes: Cool, heat, dry, fan and sleep.

A. Cooling your room

Select the cool mode to lower the temperature in your room.

- Press MODE button repeatedly until the Cool indicator lights up.
- Press Up/Down button to adjust the temperature which is displayed on the screen. The temperature can be set between 16°C and 32°C.
- Press SPEED button repeatedly until the desired fan speed indicator lights up.

To control the direction of the air flow horizontally, please adjust the inner louver by hand.

Note: The air conditioner stops if the room temperature is lower than selected temperature.

B. Heating your room(Optional for Heating Function Unit only)

- Press MODE button repeatedly until the HEAT indicator lights up.
- Press Up/Down button to set the temperature higher than the room temperature. The fan speed can also be set.

ENGLISH

Note: The drainage hose should be attached to the unit for continuous operating.

C. Ventilating your room

- Press MODE button repeatedly until the FAN indicator lights up. In ventilation mode the room air is circulated, but not cooled.
- Press SPEED button repeatedly to select the fan speed as desired.

D. Drying your room

- Press MODE button on the control panel or remote control, the dry indicator lights up. The fan speed is unable to select. User should connect the hose to the drain outlet at the bottom of the unit.

Note: In this mode, the fan speed switches over to low speed and cannot be selected.

E. Sleep mode

The sleep mode can be activated when in cool mode.

In cool mode: After 1 hour the preset temperature is increased by 1 °C, after another hour the preset temperature will again be increased by 1 °C.

In heat mode (Optional for Heating Function Unit only):

After 1 hour the preset temperature is decreased by 1 °C, after another hour the preset temperature will again be decreased by 1 °C.

Then the temperature is kept constant for 10 hours. And all the indicators dim to dark. The fan speed may switch over to low speed for silent operating and cannot be selected.

5.3.3 TIMER SETTING (1hour-24hours):

The timer has two ways of operation:

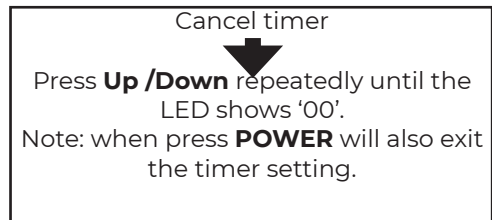
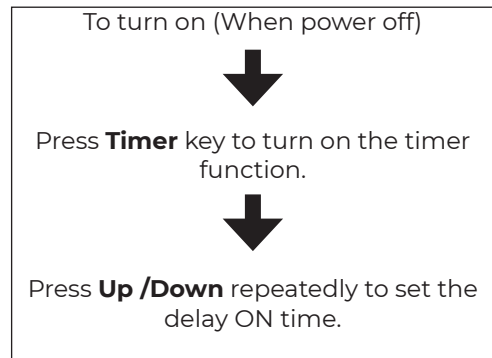
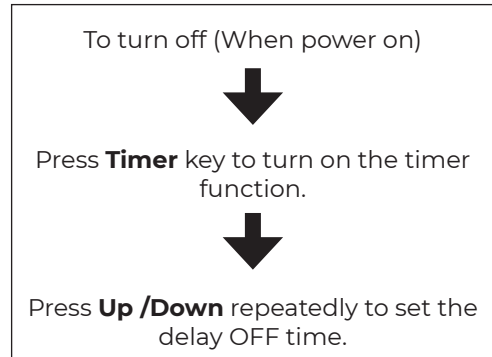

5.3.4 Automatic Defrost

At low room temperatures, frost may buildup at the evaporator during operation. The unit will automatically start defrosting and the POWER LED blinking. The defrost control sequence is as follows:

A.When the unit operates in the cooling operation, drying operation, the ambient temperature sensor senses the evaporator coil temperature is below -1°C , after the compressor will stop operating for 10 minutes or the coil temperature up to 7°C , the unit restart to cool operating mode.

B.When the unit operates in the heating operation, drying operation, once the coil temperature sensor senses the temperature of the evaporator is below 40°C and the differential temperature between coil temperature and room temperature is below 19°C after the compressor operation for 20minutes, the unit start defrosting for 5 minutes and the power indicator blinking.

5.3.5 Overload Protection

In the event of a power loss, to protect the compressor there is a 3-minute delay until the compressor restarting.

5.4 DRAINAGE

Manual drainage:

1)When the machine stops after the water is full, please unplug the power plug.

Notes: Please move the machine carefully, so as not to spill the water in the water pan at the bottom of the unit.

2)Place the water container below the side water outlet behind the unit.

3)Unplug the water plug, the water will automatically flow into the water container.

Notes:

1. Keep the water plug properly.
2. During drainage, the unit can be tilted slightly backwards.
3. If the water container cannot hold all the water, before the water container is full, stuff the water outlet with the water plug as soon as possible to prevent water from flowing to the floor or the carpet.

4)When the water is discharged, stuff the water plug.

Notes: 1. Restart the machine after the water plug and drainage cover are installed, otherwise condensate water of the machine will flow to the floor or the carpet.

FIGURE N°13

Continuous drainage

The self-evaporating system uses the collected water to cool the condenser coils for better efficient performance. It is no need to empty the drainage tank in cooling operation except in drying operation and high humidity conditions. The condensate water evaporates at the condenser and evacuated through the exhaust hose.

For continuous operation or unattended operating in drying operation, please connect the attached drain hose to the unit. Condensate water can be automatically flow into a bucket or drain by gravity.

- Switch off the unit before operating.
- Remove the plug of the water outlet opening, and keep it in safe area.
- Securely and properly connect the drain hose and make sure it is not

ENGLISH

kinked and clear of obstruction.

- Place the outlet of hose over a drain or bucket and ensure that water could freely flow out of the unit.
- Do not submerge the end of hose into water; otherwise it can cause “Air Lock” in the hose.

FIGURE N°14

To avoid water spillage:

- As the negative pressure of condensate drain pan is large, tilt the drain hose downward toward the floor. It is appropriate that the degree of inclination should exceed 20 degrees.
- Straighten the hose to avoid a trap existing in the hose

6. CLEANING AND CARE (every two weeks)

Dust collects on the filter and restricts the airflow. The restricted airflow reduces the efficiency of the system and if it becomes blocked it can cause damage to the unit.

The air filter requires regular cleaning. The air filter is removable for easy cleaning. Do not operate the unit without an air filter, or the evaporator may be contaminated.

1. Press POWER button to switch off the unit and unplug the power cord.
2. Remove the filter mesh from the unit.
3. Use a vacuum cleaner to suck dust from the filter.
4. Turn the filter over and rinse the air filter under running water. Let the water run through the filter in the opposite direction of air flow. Set aside and allow the filter to air dry completely before reinstalling.

Switch off the unit and remove the air filters.

Rinse the air filter under running water.

FIGURE N°15



Warning!!!

Do not touch the evaporator surface with bare-hand, or could cause injury of your fingers.

6.2. CLEANING UP OF REFRIGERANT

General Measures:

1. Gas/vapor heavier than air. May accumulate in confined spaces, particularly at or below ground level.
2. Eliminate every possible source of ignition.
3. Use appropriate personal protection equipment (PPE).
4. Evacuate unnecessary personnel, isolate, and ventilate area.
5. Do not get in eyes, on skin, or on clothing. Do not breathe vapors or gas.
6. Prevent entry to sewers and public waters.
7. Stop the source of the release, if safe to do so. Consider the use of water spray to disperse vapors.
8. Isolate the area until gas has dispersed. Ventilate and gas test area before entering. Contact competent authorities after a spill.

7. TROUBLESHOOTING

Symptom		Inspection	Solution
The unit is not operating.		Check the power connection in securely.	Insert the power cord securely into the wall Outlet.
		Check if the water level indicator lights up?	Empty the drain pan by remove the rubber plug.
		Check the room temperature.	The range of operating temperature is 5-35°C.
The unit works with reduced capacity		Check the air filter for dirt	Clean the air filter as necessary.
		Check if the air duct is blocked.	To clear the obstacle.
		Check if the room door or window is open.	Keep the door and windows closed.
		Check if the desired operating mode is selected and the temperature is properly set.	Set the mode and temperature at proper set-point according the manual. (refer to STEP 4)
		The exhaust hose is detached.	Make sure the exhaust hose is securely attached.
Water Leakage		Overflow while moving the unit.	Empty the water tank before transport.
		Check if the drain hose is kinked or bends.	Straighten the hose to avoid a trap existing.
Excessive Noise		Check if the unit is securely positioned.	Place the unit on horizontal and firm ground.
		Check if any loose, vibrating parts.	Secure and tight the parts.
		Noise sounds like water flowing.	Noise comes from flowing refrigerant. This is normal.
Error Codes	E0	Communication faults between main PCB and display PCB	Check the wire harness of the display PCB for damage.
	E1	Ambient temperature sensor failure	Check connection or replace it. To clean or replace the temperature sensor
	E2	Coil temperature sensor failures.	Check connection or replace it. To clean or replace the temperature sensor.
	FT	Condensate water high level alarm.	Empty the drain pan by removal the rubber plug.

8. DECOMMISSIONING

8.1. STORAGE

Long-Term Storage - If you will not be using the unit for an extended period of time (more than a few weeks) it is best to clean the unit and dry it out completely. Please store the unit per the following steps:

1. Unplug the unit and remove exhaust hose and window kit store with the unit.
2. Drain the remaining water from the unit.
3. Clean the filter and let the filter dry completely in a shaded area.
4. Re-install the filter at its position.
5. The unit must be kept in upright position when in storage.
6. Preserving the machine in ventilating, dry, non-corrosive gas and safe place indoor.

ATTENTION:

The evaporator inside the machine has to be dried out before the unit is packed to avoid component damage and molds. Unplug the unit and place it in a dry open area for days to dry it out. Another way to dry the unit is turn on the machine, adjust it to low-wind ventilation mode, and maintain this state until the drainage pipe becomes dry, so as to keep the inside of the body in a dry state and prevent it from mildewing.

8.2. DISPOSAL



WARNING!!!

Releasing refrigerant into atmosphere is strictly forbidden!



Do not dispose of electrical appliances as unsorted municipal waste, use separate collection facilities. Contact your local government for information regarding the collection systems available. If electrical appliances are disposed of in landfills or dumps, hazardous substances can leak into the groundwater and get into the food chain, damaging your health and well-being.

9. WIFI CONNECTION

Information on the App “Smart Life”

The “**Smart Life**” app is available for android and iOS.

Scan the corresponding QR code to get directly to the download.



Download Smart Life App



Information on How to Use the App

This appliance allows you to operate the appliance via your home network. A prerequisite is a permanent WIFI connection to your router and the free app “**Smart Life**”.

1. Install the “Smart Life” app. Create a user account.
2. Activate the WIFI function in the settings of your appliance.
3. Place the appliance at a distance of about 5 meters to your router.
4. As long as the power is turned on,

the WIFI indicator flashes. After 3 minutes, the status will be canceled if there is no network configuration, and the indicator light is off. If you need to re-connect the WIFI, long press the "timer" button for 5 Second to start the network configuration, the WIFI indicator flashes again.

WIFI Connected

■ Method 1

Connected via Bluetooth

Open the bluetooth of your mobile phone or other device.

When WIFI indicator flashes, open "**Smart Life**" APP, the unit will connect via bluetooth automatically.

■ Method 2

When WIFI indicator flashes, select "**Add Device**"-"**Small Home Appliances**"-"**Dehumidifier**", and follow the instructions on the display.

Check the status of the WIFI indicator and choose the correct status.

If the WIFI indicator flash rapidly, it can connect directly.

If the WIFI indicator flash slowly, press "Go to Connect" to connect the WIFI named "**SmartLife-XXXX**".

Remarks:

Once the appliance has been successfully connected, the WIFI lamp lights up. Now you can operate the appliance using the app.

Press and hold the Timer button for about 5 seconds, the appliance disconnect, the WIFI lamp lights off.

1. ANTES DE COMENZAR

1.1 DESCRIPCIÓN DEL PRODUCTO

Nuestros potentes aires acondicionados portátiles son excelentes soluciones de refrigeración para habitaciones individuales y crean una atmósfera confortable en su espacio. También tiene función de ventilación y deshumidificación para hacer circular el aire y eliminar la humedad. Son sistemas autónomos que no requieren ninguna instalación permanente permitiéndole desplazarse al espacio en el que más se necesita. Se utilizan comúnmente en cocinas, salas de computación, garajes y muchos otros lugares donde la instalación de la unidad exterior de aire acondicionado es limitada.

Como refrigerante se utiliza el R 290, respetuoso con el medio ambiente. El R290 no tiene ningún efecto perjudicial sobre la capa de ozono (ODP), tiene un efecto invernadero (GWP) insignificante y está disponible mundial. Debido a sus propiedades energéticas eficientes, el R 290 es muy adecuado como refrigerante para esta

aplicación. Se deben tomar precauciones especiales debido a la alta temperatura del refrigerante.

1.2 SÍMBOLOS DE LA UNIDAD Y MANUAL DE USUARIO



ADVERTENCIA

Esta unidad utiliza un refrigerante inflamable.

Si el refrigerante tiene una fuga y entra en contacto con el fuego o la pieza calefactora, se generarán gases nocivos y existe riesgo de incendio.



Lea atentamente el MANUAL DEL USUARIO antes de utilizar el aparato.



Encontrará más información en el MANUAL DEL USUARIO, MANUAL DE SERVICIO y similares.



El personal de servicio debe leer atentamente el MANUAL DEL USUARIO y el MANUAL DE MANUAL DE SERVICIO.

POR SEGURIDAD SE DEBE OBSERVAR SIEMPRE LO SIGUIENTE

- Este aparato está diseñado para que lo utilicen usuarios expertos o capacitados en talleres, industrias ligeras y granjas, o para uso comercial por parte de personas no profesionales.
- Este aparato puede ser utilizado por niños a partir de 8 años y personas con capacidades físicas, sensoriales o mentales reducidas o con falta de experiencia y conocimiento si han recibido supervisión o instrucciones sobre el uso del aparato de forma segura y comprenden los peligros involucrados. Los niños no deben jugar con el aparato. La limpieza y el mantenimiento del usuario no deben ser realizados por niños sin supervisión.
- La unidad está diseñada únicamente para usarse con gas R-290 (propano) como refrigerante designado.
- El circuito de refrigerante está sellado. ¡Solo un técnico calificado debe intentar realizar el servicio!
- No descargue el refrigerante a la atmósfera.
- El R-290 (propano) es inflamable y más pesado que el aire.
- Él Se acumula primero en áreas bajas pero puede circular por el aficionados.
- Si hay gas propano presente o incluso si se sospecha, no permita que personal no capacitado intente encontrar la causa.
- El gas propano utilizado en la unidad no tiene olor.
- La falta El olor no indica falta de gas escapado.
- si un Si se detecta una fuga, evacue inmediatamente a todas las personas la tienda, ventile la habitación y comuníquese con el departamento de bomberos local para informarle. Infórmeles que ha ocurrido una fuga de propano.
- No dejes que nadie personas de regreso a la habitación hasta que el servicio calificado ha llegado el técnico y ese técnico avisa que Es seguro regresar a la habitación.
- No hay llamas abiertas ni cigarrillos. u otras posibles fuentes de ignición deben utilizarse dentro o en las proximidades de las unidades.
- Los componentes están diseñados para propano y sin incentivos ni chispas. Los componentes sólo se sustituirán por otros idénticos.

EL NO CUMPLIR CON ESTA ADVERTENCIA PODRÍA RESULTAR EN UNA EXPLOSIÓN, MUERTE, LESIONES Y DAÑO A LA PROPIEDAD.

2. POR TU SEGURIDAD

¡Tu seguridad es lo más importante que nos preocupa!



ADVERTENCIA

Lea este manual detenidamente y comprenda completamente antes de utilizar su electrodoméstico.

2.1 PRECAUCIONES OPERATIVAS

ADVERTENCIA: para reducir el riesgo de incendio, descarga eléctrica o lesiones a personas o propiedades:

- Deje que el aire acondicionado portátil permanezca en posición vertical durante al menos 24 horas antes de enchufarlo.
- Si el cable de alimentación está dañado, debe ser reemplazado por el fabricante, su agente de servicio o personas igualmente calificadas para evitar riesgos.
- El aparato deberá estar desconectado de su fuente de alimentación durante el servicio.
- Siempre opere la unidad desde una fuente de energía de igual voltaje, frecuencia y clasificación como se indica en la placa de identificación del producto.
- Utilice siempre una toma de corriente con conexión a tierra.
- Desenchufe el cable de alimentación cuando lo limpie o cuando no esté en uso.
- No lo opere con las manos mojadas. Evite que el agua se derrame sobre la unidad.
- No sumerja ni exponga la unidad a la lluvia, la humedad o cualquier otro líquido.
- No deje la unidad funcionando desatendida. No incline ni dé la vuelta a la unidad.
- No lo desenchufe mientras la unidad esté en funcionamiento.
- No lo desenchufe tirando del cable de alimentación.
- No utilice un cable de extensión ni un enchufe adaptador.
- No coloque objetos sobre la unidad.
- No se suba ni se siente en la unidad.
- No introduzca los dedos ni otros objetos en la salida de aire.
- No toque la entrada de aire ni las aletas de aluminio de la unidad.

- No opere la unidad si se ha caído, está dañada o muestra signos de mal funcionamiento del producto.
- No limpie el aparato con ningún producto químico.
- Asegúrese de que la unidad esté alejada del fuego y de objetos inflamables o explosivos.
- La unidad se instalará de acuerdo con las normas nacionales de cableado.
- No utilice medios para acelerar el proceso de descongelación o para limpiar, distintos a los recomendados por el fabricante.
- El aparato debe almacenarse en una habitación sin fuentes de funcionamiento continuo (por ejemplo: llamas abiertas, un aparato de gas en funcionamiento o un calentador eléctrico en funcionamiento).
- El aparato se almacenará de manera que se eviten daños mecánicos.
- No desmenuzar ni quemar, incluso después de su uso.
- Tenga en cuenta que es posible que los refrigerantes no contengan olor.
- Las tuberías deberán estar protegidas contra daños físicos y no deberán instalarse en un espacio sin ventilación, si ese espacio es inferior a 9 m².

- Se observará el cumplimiento de las normas nacionales sobre gases.
- Mantenga las aberturas de ventilación necesarias libres de obstrucciones.
- El aparato se almacenará en un área bien ventilada donde el tamaño de la habitación corresponda al área de la habitación especificada para su funcionamiento.



ADVERTENCIA

Cualquier persona que participe en trabajos o acceso a un circuito de refrigerante debe tener un certificado válido y vigente de una autoridad de evaluación acreditada por la industria, que autorice su competencia para manipular refrigerantes de manera segura de acuerdo con una especificación de evaluación reconocida por la industria.



ADVERTENCIA

El servicio sólo se realizará según lo recomendado por el fabricante del equipo. El mantenimiento y las reparaciones que requieran la asistencia de otro personal cualificado se realizarán bajo la supervisión de la persona competente en el uso de refrigerantes inflamables.

SPANISH

Si no comprende algo o necesita ayuda, comuníquese con el servicio del distribuidor.

2.2 PRECAUCIONES DE SEGURIDAD EN EL SERVICIO

Siga estas advertencias cuando realice lo siguiente al realizar el mantenimiento de un electrodoméstico con R290.

2.2.1 Controles al área

Antes de comenzar a trabajar en sistemas que contienen refrigerantes inflamables, se deben realizar controles de seguridad. necesario para garantizar que se minimice el riesgo de ignición. Para reparar el frigorífico. sistema, se deben cumplir las siguientes precauciones antes de realizar trabajos en el sistema.

2.2.2 Procedimiento de trabajo

Los trabajos se realizarán según un procedimiento controlado de manera que minimizar el riesgo de una presencia de gases o vapores inflamables mientras se realiza el trabajo.

2.2.3 Área de trabajo general

Todo el personal de mantenimiento y otras personas que trabajen en el área local deberán recibir instrucciones

sobre la naturaleza de trabajo que se realiza. Se evitará el trabajo en espacios reducidos. El área alrededor del trabajar El espacio será seccionado. Asegúrese de que se hayan hecho las condiciones dentro del área. seguro mediante el control de material inflamable.

2.2.4 Comprobación de la presencia de refrigerante

El área debe ser revisada con un detector de refrigerante apropiado antes y durante el trabajo, para asegurarse de que el técnico esté consciente de las atmósferas potencialmente inflamables. Asegúrese de que la fuga El equipo de detección utilizado es adecuado para su uso con refrigerantes inflamables, es decir, sin chispas. adecuadamente sellado o intrínsecamente seguro.

2.2.5 Presencia de extintor de incendios

Si se va a realizar algún trabajo en caliente en el equipo de refrigeración o en cualquier pieza asociada, Se deberá disponer de equipos de extinción de incendios adecuados. Tener un polvo seco o Extintor de CO2 junto a la zona de carga.

2.2.6 Sin fuentes de ignición

Ninguna persona que realice trabajos relacionados con un sistema de refrigeración que implique exponer cualquier Las tuberías que contienen o han contenido refrigerante inflamable deben utilizar cualquier fuente de ignición de tal manera que pueda generar riesgo de incendio o explosión. Todo posible encendido fuentes, incluido el tabaquismo, deben mantenerse lo suficientemente lejos del lugar de instalación, reparación, extracción y eliminación, durante los cuales el refrigerante inflamable posiblemente ser liberado al espacio circundante. Antes de comenzar el trabajo, el área alrededor del El equipo debe ser inspeccionado para asegurarse de que no existan riesgos de inflamabilidad o ignición. riesgos. Se colocarán carteles de “Prohibido fumar”.

2.2.7 Área ventilada

Asegúrese de que el área esté al aire libre o que esté adecuadamente ventilada antes de irrumpir en el sistema o realizar cualquier trabajo en caliente. Se mantendrá cierto grado de ventilación durante el período que se realice el trabajo. La ventilación debe dispersar de forma segura cualquier refrigerante libe-

rado. y preferiblemente expulsarlo al exterior a la atmósfera.

2.2.8 Verificaciones al equipo de refrigeración

Cuando se cambien componentes eléctricos, estos deberán ser adecuados para el propósito y para las especificación correcta. En todo momento se respetarán las pautas de mantenimiento y servicio del fabricante. ser seguido. En caso de duda consulte al departamento técnico del fabricante para obtener ayuda.

En las instalaciones que utilizan refrigerantes inflamables se aplicarán los siguientes controles:

- El tamaño de la carga está de acuerdo con el tamaño de la habitación dentro de la cual se encuentra el refrigerante que contiene. las piezas están instaladas;
- La maquinaria de ventilación y las salidas funcionan adecuadamente y no están obstruidas;
- Si se utiliza un circuito de refrigeración indirecto, se debe comprobar si el circuito secundario la presencia de refrigerante;
- El marcado del equipo sigue siendo visible y legible. Marcas y señales que son ilegibles serán corregidos;

SPANISH

La tubería o los componentes de refrigeración están instalados en una posición en la que es poco probable que se expuesto a cualquier sustancia que pueda corroer los componentes que contienen refrigerante, a menos que Los componentes están construidos con materiales que son inherentemente resistentes a ser corroídos o estén adecuadamente protegidos contra la corrosión.

2.2.9 Comprobaciones de dispositivos eléctricos.

La reparación y el mantenimiento de los componentes eléctricos incluirán comprobaciones iniciales de seguridad y Procedimientos de inspección de componentes. Si existe una falla que pueda comprometer la seguridad, entonces no El suministro eléctrico se mantendrá conectado al circuito hasta su satisfactoria solución. si la culpa no se puede corregir inmediatamente pero es necesario continuar con la operación, una adecuada Se utilizará una solución temporal. Esto deberá ser informado al propietario del equipo para que todos Se aconseja a las partes.

Los controles de seguridad iniciales incluirán:

- Esos condensadores están descargados; esto se hará de forma segura para evitar la posibilidad de espumoso;
- que no haya componentes eléctricos activos y que el cableado quede expuesto durante la carga y recuperación o purgar el sistema;
- Que haya continuidad de toma a tierra.



ADVERTENCIA

Instale la unidad en habitaciones que superen los 9 m². No instale la unidad en un lugar donde pueda haber fugas de gas inflamable.



¡NOTA!

El fabricante puede proporcionar otro ejemplo adecuado o puede proporcionar información adicional sobre el olor del refrigerante.

3. DESCRIPCIÓN GENERAL DEL PRODUCTO

3.1 DIAGRAMA DEL PRODUCTO

FIGURA N° 1 (AL FINAL DEL LIBRO)

- 1 Panel de control
- 2 Salidas de aire con rejilla ajustable
- 3 Manija
- 4 Entrada de aire con filtro de aire
- 5 Ruedas
- 6 Orificio de Drenaje
- 7 Escape de Aire

Nota la apariencia es solo para referencia. Por favor ver el producto para obtener información detallada.

3.2 CARACTERÍSTICAS

- Alta capacidad en un tamaño compacto con función de ventilador, refrigeración, calefacción y deshumidificación.
- Ajuste y visualización de la temperatura.
- Pantalla digital LED
- Control electrónico con temporizador incorporado, modo de suspensión.
- Sistema de autoevaporación para una mayor eficiencia.
- Apagado automático cuando el tanque está lleno
- Reinicio automático en caso de corte de energía
- Función de descongelación automática en bajo Temperaturas ambiente
- Control remoto
- ventilador de 2 velocidades
- Ruedas para facilitar la movilidad.

y los accesorios. Verifique el dispositivo después de desembalarlo para detectar daños o rayones.

Accesorios:

1. Manguera de escape
2. Conector de manguera
3. Adaptador del kit de ventana
4. Control remoto
5. Tubería de agua
6. Kit de ventana
7. Manual de usuario

FIGURA N° 2

4.2 Elija su ubicación

- Si está inclinada más de 45°, permita que la unidad se asiente en posición vertical durante al menos 24 horas antes de encenderla.
- Coloque la unidad sobre una superficie firme y nivelada en un área con al menos 50 cm de espacio libre alrededor para permitir una circulación de aire adecuada.
- No lo opere cerca de paredes, cortinas u otros objetos que puedan bloquear la entrada y salida de aire. Mantenga la entrada y salida de aire libre de obstáculos.
- Nunca instale la unidad donde pueda estar sujeta a:
 - Fuentes de calor como radiadores, rejillas de calefacción, estufas u otros productos que producen calor.
 - Luz solar directa
 - Vibración mecánica o choque
 - Polvo excesivo
 - Falta de ventilación, como gabinete o estantería.
 - Superficie irregular

FIGURA N° 3

4. INSTALACIÓN

4.1 DESEMBALAJE

Desembale el cartón y saque el aparato

4.3 CONECTE LA MANGUERA DE ESCAPE

El aire acondicionado requiere ventilación al exterior para que el aire de escape pueda escapar de la habitación que proviene del aparato y contiene calor residual y humedad.

No reemplace ni extienda la manguera de escape, lo que resultará en una menor eficiencia o, peor aún, apagará la unidad debido a la baja contrapresión.

Paso 1: conecte el conector de la manguera a un extremo de la manguera descargada. **FIGURA N°4**

Paso 2: Conecte el adaptador del kit de ventanas al otro extremo de la manguera de escape. **FIGURA N°5**

Paso 3: Extienda el kit de ventana ajustable a lo largo de su ventana. Conecte la manguera de escape al kit de ventana. **FIGURA N°6**

Paso 4: cierre la ventana para asegurar el kit en su lugar. Debe mantener el kit de ventana firmemente en su lugar; asegúrelo con cinta adhesiva si es necesario. Se recomienda sellar el espacio entre el adaptador y los lados de la ventana para lograr la máxima eficiencia. **FIGURA N°7**

Paso 5: Conecte el conector de la manguera a la salida de aire de escape de la unidad. **FIGURA N°8**

Paso 6: Ajuste la longitud de la manguera de escape flexible y evite dobleces en la manguera. Luego coloque el aire acondicionado cerca de una toma de corriente. **FIGURA N°9**

Paso 7: Ajuste la rejilla en la salida de aire y luego encienda la unidad.

5. FUNCIONAMIENTO

5.1 PANEL DE CONTROL Y PANTALLA

FIGURA N°10 (Panel de control)

1. POTENCIA

Presione para encender o apagar la máquina.

2. MODO

Botón Mode Presione para cambiar el modo de operación entre ventilador, enfriamiento, calefacción y deshumidificador.

3. VELOCIDAD

Presione para cambiar la velocidad del ventilador entre ALTA y BAJA.

4. ABAJO

Disminuyendo la configuración deseada de temperature (32oC-16oC) o temporizador (0-24x).

5. SUBIR

Aumentando la configuración deseada de temperature (16°C-32°C) o temporizador (0-24x).

6. TEMPORIZADOR

Establece una hora para que la unidad se inicie o detenga automáticamente.

7. DORMIR

Presione para activar o desactivar el modo de suspensión.

8. BLOQUEO

Presione para activar o desactivar la función de bloqueo para niños.

FIGURA N° 11 (Pantalla)

1. Alta Velocidad del Ventilador
2. Baja Velocidad del Ventilador
3. Temporizador

4. Modo Deshumidificador
5. Modo de Calefacción
6. Modo de Enfriamiento
7. Modo de Ventilador
8. Dormir
9. Bloqueo
10. Conexión WIFI
11. Ventana de Visualización

5.2 CONTROL REMOTO

FIGURA N° 12

5.3 AJUSTES

5.3.1 Puesta en marcha y Cerrar

- Presione el botón POWER para encender la unidad.
- Presione el botón MODE para seleccionar el modo de operación deseado.
- Presione el botón POWER nuevamente para apagar la alimentación.

5.3.2 Modo de operación

La unidad tiene cuatro modos de funcionamiento: frío, calor, secado, ventilador y dormir.

A. Enfriando tu habitación

Seleccione el modo frío para bajar la temperatura de su habitación.

- Presione el botón MODE repetidamente hasta que Cool El indicador se encienda.
- Presione el botón Arriba / Abajo para ajustar la temperatura que se muestra en la pantalla. La temperatura se puede ajustar entre 16 °C y 32 °C.
- Presione el botón SPEED repetidamente hasta que se encienda el indicador de velocidad del ventilador deseado.

Para controlar la dirección del flujo de

aire horizontalmente, ajuste la rejilla interior con la mano.

Nota: El aire acondicionado se detiene si la temperatura ambiente es inferior a la temperatura seleccionada.

B. Calentar su habitación (opcional solo para la unidad de función de calefacción)

- Presione el botón MODE repetidamente hasta que el botón HEAT E Indicador se encienda.
- Presione el botón Arriba / Abajo para establezca la temperatura por encima de la temperatura ambiente. También se puede configurar la velocidad del ventilador.

Nota: La manguera de drenaje debe estar conectada a la unidad para un funcionamiento continuo.

C. Ventilando tu habitación

- Presione el botón MODE repetidamente hasta que se encienda el indicador FAN. En el modo de ventilación, el aire de la habitación circula, pero no se enfría.
- Presione el botón SPEED repetidamente para seleccionar la velocidad del ventilador como desee.

D. Secando tu habitación

- Presione el botón MODE en el panel de control o en el control remoto, el indicador de secado se ilumina. No se puede seleccionar la velocidad del ventilador. El usuario debe conectar la manguera a la salida de drenaje en la parte inferior de la unidad.
- Nota: En este modo, la velocidad del ventilador cambia a baja velocidad y no se puede seleccionar.

E. Modo de sueño

El modo de suspensión se puede activar

SPANISH

cuando está en modo frío.

En modo frío: después de 1 hora, la temperatura preestablecida aumentará en 1°C, después de otra hora la temperatura preestablecida volverá a aumentar en 1°C.

En modo de calefacción (opcional solo para la unidad de función de calefacción):

Después de 1 hora, la temperatura preestablecida disminuye en 1°C, después de otra hora, la temperatura preestablecida volverá a disminuir en 1°C.

Luego la temperatura se mantiene constante durante 10 horas. Y todos los indicadores se oscurecen. La velocidad del ventilador puede cambiar a velocidad baja para un funcionamiento silencioso y no se puede seleccionar.

5.3.3 AJUSTE DEL TEMPORIZADOR (1 hora-24 horas):

El temporizador tiene dos modos de funcionamiento:

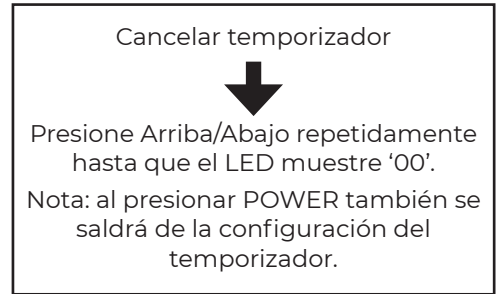
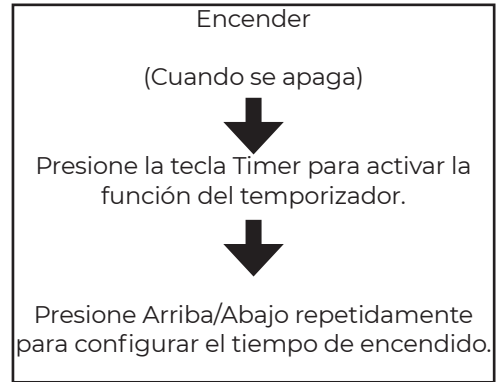
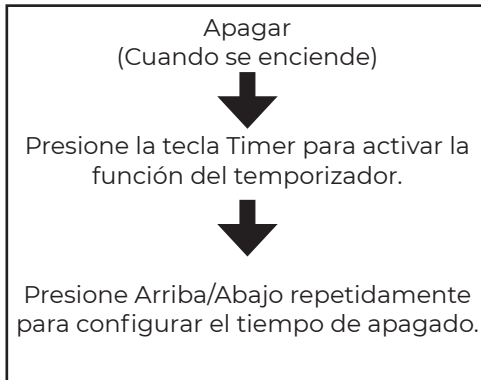

5.3.4 Descongelamiento Automático

A bajas temperaturas ambiente, se puede acumular escarcha en el evaporador durante el funcionamiento. La unidad comenzará a descongelarse automáticamente y el LED de ENCENDIDO parpadeará. La secuencia de control de deshielo es la siguiente:

A.Cuando la unidad funciona en la operación de enfriamiento, operación de secado, el sensor de temperatura ambiente detecta que la temperatura del serpentín del evaporador es inferior a -1 °C, después de que el compresor deja de funcionar durante 10 minutos o la temperatura del serpentín sube a 7 °C, la unidad se reinicia al modo de funcionamiento de refrigeración.

B.Cuando la unidad funciona en la operación de calefacción, operación de secado, una vez que el sensor de temperatura del serpentín detecta que

la temperatura del evaporador está por debajo de 40°C y la temperatura diferencial entre la temperatura del serpentín y la temperatura ambiente es inferior a 19 °C después de la operación del compresor durante 20 minutos, la unidad comienza a descongelarse durante 5 minutos y el indicador de encendido parpadea.

5.3.5 Protección contra sobrecarga

En caso de una pérdida de energía, para proteger el compresor hay un retraso de 3 minutos hasta que el compresor se reinicie.

5.4 DRENAJE

Drenaje manual:

1) Cuando la máquina se detenga después de que el agua esté llena, desenchufe el enchufe.

Notas: Mueva la máquina con cuidado para no derramar el agua en la bandeja de agua en la parte inferior de la unidad.

2) Coloque el recipiente de agua debajo del Salida de agua lateral detrás de la unidad.

3) Desenchufe el tapón de agua, el agua fluirá automáticamente hacia el recipiente de agua.

Notas:

1. Mantenga correctamente el tapón de agua.
2. Durante el drenaje, la unidad se puede inclinar ligeramente hacia atrás.
3. Si el recipiente de agua no puede contener toda el agua, antes de que esté lleno, rellene la salida de agua con el tapón de agua lo antes posible para evitar que el agua fluya hacia el suelo o la alfombra.

4) Cuando se descargue el agua, rellene el tapón de agua.

Notas: 1. Reinicie la máquina después de instalar el tapón de agua y la cubierta de drenaje; de lo contrario, el agua condensada de la máquina fluirá al piso o la alfombra.

FIGURA N°13

Drenaje continuo

El sistema de autoevaporación utiliza el agua recolectada para enfriar los serpentines del condensador para lograr un rendimiento más eficiente. No es necesario vaciar el tanque de drenaje en la operación de enfriamiento, excepto en la operación de secado y en condiciones de alta humedad. El agua condensada se evapora en el condensador y se evacua a través de la manguera de escape.

Para operación continua o operación desatendida en operación de secado, conecte la manguera de drenaje adjunta a la unidad. El agua condensada puede fluir automáticamente a un balde o drenarse por gravedad.

- Apague la unidad antes de operarla.
- Retire el tapón de la abertura de salida de agua y guárdelo en un lugar seguro.
- Conecte de forma segura y adecuada la manguera de drenaje y asegúrese de que no esté doblada y libre de obstrucciones.
- Coloque la salida de la manguera sobre un desagüe o balde y asegúrese de que el agua pueda salir libremente de la unidad.
- No sumerja el extremo de la manguera en agua; de lo contrario puede causar "Bloqueo de aire" en la manguera.

FIGURA N°14

SPANISH

Para evitar derrames de agua:

- Como la presión negativa de la bandeja de drenaje de condensado es grande, incline la manguera de drenaje hacia el piso. Es apropiado que el grado de inclinación supere los 20 grados.
- Enderece la manguera para evitar que quede atrapada en la manguera.

6. LIMPIEZA Y CUIDADO

6.1.LIMPIEZA DEL FILTRO DE AIRE (cada dos semanas)

El polvo se acumula en el filtro y restringe el flujo de aire. El flujo de aire restringido reduce la eficiencia del sistema y si se bloquea puede causar daños a la unidad.

El filtro de aire requiere una limpieza periódica. El filtro de aire es extraíble para facilitar la limpieza. No opere la unidad sin un filtro de aire, o el evaporador podría contaminarse.

1. Presione el botón POWER para apagar la unidad y desenchufe el cable de alimentación.
2. Eliminar el filtrar malla de la unidad.
3. Usar una aspiradora para aspirar el polvo del filtro.
4. Dé la vuelta al filtro y enjuáguelo con agua corriente. Deje que el agua corra a través del filtro en la dirección opuesta al flujo de aire. Déjelo a un lado y permita que el filtro se seque al aire por completo antes de reinstalarlo.

Apague la unidad y retire los filtros de aire. Enjuague el filtro de aire con agua corriente.

FIGURA N°15



!!!Advertencia!!!

No toque la superficie del evaporador con las manos desnudas, ya que podría lesionarse los dedos.

6.2.LIMPIEZA DEL REFRIGERANTE

Medidas Generales:

1. Gas/vapor más pesado que el aire. Puede acumularse en espacios confinados, particularmente al nivel del suelo o debajo de él.
2. Eliminar todas las posibles fuentes de ignición.
3. Utilice equipos de protección personal (EPP) adecuados.
4. Evacúe al personal innecesario, aisle y ventile el área.
5. No entre en contacto con los ojos, la piel o la ropa. No respirar vapores o gases.
6. Impedir el ingreso a alcantarillas y aguas públicas.
7. Detenga la fuente de la liberación, si es seguro hacerlo. Considere el uso de agua pulverizada para dispersar los vapores.
8. Aísle el área hasta que el gas se haya dispersado. Ventile y pruebe el área con gas antes de ingresar. Póngase en contacto con las autoridades competentes después de un derrame.

7. SOLUCIÓN DE PROBLEMAS

Síntoma		Inspección	Solución
La unidad no está funcionando		Verifique la conexión de alimentación de forma segura	Inserte el cable de alimentación de forma segura en el tomacorriente de pared.
		¿Compruebe si se enciende el indicador de nivel de agua?	Vacíe la bandeja de drenaje quitando el tapón de goma.
		Verifique la temperatura ambiente.	El rango de temperatura de funcionamiento es de 5 a 35 °C.
La unidad funciona con capacidad reducida		Revise el filtro de aire en busca de suciedad.	Limpie el filtro de aire según sea necesario
		Compruebe si el conducto de aire está bloqueado.	Para despejar el obstáculo.
		Compruebe si la puerta o ventana de la habitación está abierta.	Mantenga la puerta y las ventanas cerradas
		Compruebe si está seleccionado el modo de funcionamiento deseado y si la temperatura está configurada correctamente.	Configure el modo y la temperatura en el punto de ajuste adecuado según el manual.
		La manguera de escape está desconectada.	Asegúrese de que la manguera de escape esté bien conectada.
Fuga de agua		Desbordamiento al mover la unidad.	Vacíe el tanque de agua antes del transporte.
		Compruebe si la manguera de drenaje está torcida o doblada..	Enderece la manguera para evitar que quede atrapada.
Ruido excesivo		Compruebe si la unidad está colocada de forma segura.	Coloque la unidad en un suelo horizontal y firme.
		Compruebe si hay piezas sueltas o que vibren.	Asegure y apriete las piezas.
		El ruido suena como agua fluyendo.	El ruido proviene del refrigerante que fluye. Esto es normal.
Códigos de error	E0	Fallos de comunicación entre la PCB principal y la PCB de visualización. B	Compruebe si hay daños en el mazo de cables de la PCB de la pantalla.
	E1	Fallo del sensor de temperatura ambiente	Verifique la conexión o reemplácela. Para limpiar o reemplazar el sensor de temperatura.
	E2	Fallas en el sensor de temperatura de la bobina.	Verifique la conexión o reemplácela. Para limpiar o reemplazar el sensor de temperatura.
	FT	Alarma de nivel alto de agua condensada.	Vacíe la bandeja de drenaje quitando el tapón de goma.

8. DESMANTELAMIENTO

8.1. ALMACENAMIENTO

Almacenamiento a largo plazo: si no va a utilizar la unidad durante un período prolongado (más de unas pocas semanas), es mejor limpiar la unidad y secarla por completo. Guarde la unidad siguiendo los siguientes pasos:

1. Desenchufe la unidad y retire la manguera agotada y el kit de ventana almacenados con la unidad.
2. Drene el agua restante de la unidad.
3. Limpie el filtro y déjelo secar completamente en un área sombreada.
4. Vuelva a instalar el filtro en su posición.
5. La unidad debe mantenerse en posición vertical cuando esté almacenada.
6. Preservar la máquina en un lugar interior ventilado, seco, no corrosivo y seguro.

ATENCIÓN:

El evaporador dentro de la máquina debe secarse antes de empacar la unidad para evitar daños a los componentes y moho. Desenchufe la unidad y colóquela en un área abierta y seca durante días para que se seque. Otra forma de secar la unidad es encender la máquina, ajustarla al modo de ventilación con poco viento y mantener este estado hasta que la tubería de drenaje se seque, para mantener el interior del cuerpo seco y evitar que se seque.

8.2. DESECHO



¡¡¡ADVERTENCIA!!!

¡Está estrictamente prohibido liberar refrigerante a la atmósfera!



No deseche los aparatos eléctricos como residuos municipales no clasificados; utilice instalaciones de recolección selectiva. Comuníquese con su gobierno local para obtener información sobre los sistemas de recolección disponibles. Si los aparatos eléctricos se desechan en vertederos o vertederos, pueden filtrarse sustancias peligrosas a las aguas subterráneas y entrar en la cadena alimentaria, dañando su salud y bienestar.

9. CONEXIÓN WIFI

Información sobre la App “Smart Life”

La aplicación “**Smart Life**” está disponible para Android e iOS.



Download Smart Life App



Escanee el código QR correspondiente para acceder directamente a la descarga.

Información sobre cómo utilizar la aplicación

Este electrodoméstico le permite operarlo a través de la red de su hogar. Un requisito previo es una conexión WIFI permanente a su enrutador y la aplicación gratuita “**Smart Life**”.

1. Instale la aplicación “Vida Inteli-

gente". Crea una cuenta de usuario.

2. Activa la función WIFI en los ajustes de tu electrodoméstico.
3. Coloque el aparato a una distancia de unos 5 metros de su enrutador.
4. Mientras la alimentación esté encendida, el indicador WIFI parpadea. Después de 3 minutos, el estado se cancelará si no hay configuración de red y la luz indicadora está apagada. Si necesita volver a conectar el WIFI, mantenga presionado el botón " temporizador " durante 5 Segundo para iniciar la configuración de red, el indicador WIFI vuelve a parpadear.

Wi-Fi conectado

■ Método 1

Conectado a través de Bluetooth

Abre el bluetooth de tu teléfono móvil u otro dispositivo.

Cuando el indicador WIFI parpadee, abra la APLICACIÓN "Smart Life", la unidad se conectará a través de bluetooth automáticamente.

■ Método 2

Cuando el indicador WIFI parpadee, seleccione " **Agregar dispositivo** " - " **Pequeños electrodomésticos** " - " **Des-humidificador** " y siga las instrucciones en la pantalla.

Verifique el estado del indicador WIFI y elija el estado correcto.

Si el indicador WIFI parpadea rápidamente, se puede conectar directamente.

Si el indicador WIFI parpadea lentamente, presione " Ir a conectar " para conectar el WIFI llamado " **SmartLife -XXXX** ".

Observaciones:

Una vez que el aparato se ha conectado correctamente, la lámpara WIFI se enciende. Ahora puede utilizar el aparato mediante la aplicación.

Mantenga presionado el botón Temporizador durante aproximadamente 5 segundos, el aparato se desconecta y la lámpara WIFI se apaga.

1. PRIMA DI INIZIARE

1.1 DESCRIZIONE DEL PRODOTTO

I nostri potenti condizionatori portatili sono ottime soluzioni di raffreddamento per stanze singole, creando un'atmosfera confortevole nel tuo spazio.

Ha anche funzioni di ventilazione e deumidificazione per la circolazione dell'aria e la rimozione dell'umidità. Sono sistemi autonomi che non richiedono alcuna installazione permanente permettendoti di spostarti nello spazio in cui è più necessario. Sono comunemente utilizzati in cucine, residenze temporanee, sale computer, garage e molti altri luoghi in cui l'installazione dell'unità esterna del condizionatore d'aria è limitata.

Come refrigerante viene utilizzato l'R290 ecologico. L'R290 non ha alcun effetto dannoso sullo strato di ozono (ODP), ha un effetto serra (GWP) trascurabile ed è disponibile in tutto il mondo.

Grazie alle sue efficienti proprietà energetiche, l'R290 è particolarmente adatto come refrigerante per questa applicazione.

A causa dell'elevata infiammabilità del liquido refrige-

rante è necessario prendere in considerazione precauzioni speciali.

1.2 SIMBOLI DELL'UNITÀ E MANUALE UTENTE



AVVERTIMENTO

Questa unità utilizza un refrigerante infiammabile.

Se il refrigerante perde ed entra in contatto con il fuoco o con parti riscaldanti, creerà gas nocivo e vi è rischio di incendio.



Leggere attentamente il **MANUALE UTENTE** prima dell'uso.



Ulteriori informazioni sono disponibili nel **MANUALE UTENTE**, nel **MANUALE DI SERVIZIO**



Il personale di assistenza è tenuto a leggere attentamente il **MANUALE DELL'UTENTE** e il **MANUALE DI SERVIZIO** prima dell'uso.

PER LA SICUREZZA È NECESSARIO OSSERVARE SEMPRE QUANTO SEGUE

- Questo apparecchio è destinato all'uso da parte di utenti esperti o formati nei negozi, nell'industria leggera e nelle aziende agricole, o per uso commerciale da parte di non addetti ai lavori.
- Questo apparecchio può essere utilizzato da bambini di età pari o superiore a 8 anni e da persone con ridotte capacità fisiche, sensoriali o mentali o con mancanza di esperienza e conoscenza se hanno ricevuto supervisione o istruzioni relative all'uso dell'apparecchio in modo sicuro e ne comprendono i pericoli coinvolti. I bambini non devono giocare con l'apparecchio. La pulizia e la manutenzione da parte dell'utente non devono essere effettuate da bambini senza supervisione.
- L'unità è progettata esclusivamente per l'uso con gas R-290 (propano) come refrigerante designato.
- Il circuito del refrigerante è sigillato. Solo un tecnico qualificato dovrebbe tentare di eseguire la manutenzione!
- Non scaricare il refrigerante nell'atmosfera.
- L'R-290 (propano) è infiammabile e più pesante dell'aria.
- Esso si raccoglie prima nelle zone basse ma può essere fatto circolare dal tifosi.
- Se è presente o si sospetta la presenza di gas propano, non farlo consentire al personale non addestrato di tentare di individuare la causa.
- Il gas propano utilizzato nell'unità non ha odore.
- La mancanza dell'odore non indica la mancanza di gas fuoriuscito.
- Se un viene rilevata una perdita, evacuare immediatamente tutte le persone il negozio, ventilare la stanza e contattare i vigili del fuoco locali per avvisare informarli che si è verificata una perdita di propano.
- Non permettere a nessuno persone nella stanza fino al servizio qualificato è arrivato il tecnico e quel tecnico lo avvisa è sicuro tornare nella stanza.
- Niente fiamme libere, sigarette o utilizzare altre possibili fonti di ignizione all'interno o in prossimità delle unità.
- I componenti sono progettati per propano e non

incentivanti e antiscintilla. Le parti componenti devono essere sostituite solo con parti identiche parti di riparazione.

IL MANCATO RISPETTO DI QUESTO AVVERTIMENTO POTREBBE RISULTATO IN ESPLOSIONE, MORTE, FERITE E DANNI ALLA PROPRIETÀ.

2. PER LA VOSTRA SICUREZZA

La vostra sicurezza è la cosa più importante a cui teniamo!



AVVERTIMENTO

Si prega di leggere attentamente questo manuale e di comprenderlo appieno prima di utilizzare l'apparecchio.

2.1 PRECAUZIONI OPERATIVE

ATTENZIONE- per ridurre il rischio di incendio, scossa elettrica o lesioni a persone o cose:

- Si prega di lasciare il condizionatore portatile in posizione verticale per almeno 24 ore prima di collegarlo.
- Se il cavo di alimentazione è danneggiato, deve essere sostituito dal produttore, dal suo agente di assistenza o da persone similmente qualificate per evitare pericoli.
- L'apparecchio deve essere scollegato dalla fonte di alimentazione durante il servizio.
- Utilizzare sempre l'unità da una fonte di alimentazione con tensione, frequenza e potenza uguali a quelle indicate sulla targhetta identificativa del prodotto.
- Utilizzare sempre una presa di corrente dotata di messa a terra.
- Scollegare il cavo di alimentazione durante la pulizia o quando non in uso.
- Non operare con le mani bagnate. Evitare che l'acqua si rovesci sull'unità.
- Non immergere o esporre l'unità alla pioggia, all'umidità o a qualsiasi altro liquido.
- Non lasciare l'unità in funzione incustodita. Non inclinare o capovolgere l'unità.
- Non scollegare mentre l'unità è in funzione.
- Non scollegare tirando il cavo di alimentazione.
- Non utilizzare una prolunga o un adattatore.
- Non posizionare oggetti sull'unità.
- Non salire o sedersi sull'unità.

- Non inserire le dita o altri oggetti nell'uscita dell'aria.
- Non toccare la presa d'aria o le alette di alluminio dell'unità.
- Non utilizzare l'unità se è caduta, è danneggiata o mostra segni di malfunzionamento del prodotto.
- Non pulire l'apparecchio con prodotti chimici.
- Assicurarsi che l'unità sia lontana da fuoco, oggetti infiammabili o esplosivi.
- L'unità deve essere installata in conformità con le normative nazionali sul cablaggio.
- Non utilizzare mezzi per accelerare il processo di sbrinamento o per pulire, diversi da quelli consigliati dal produttore.
- L'apparecchio deve essere conservato in una stanza senza fonti operative continue (ad esempio: fiamme libere, un apparecchio a gas funzionante o una stufa elettrica funzionante).
- L'apparecchio deve essere conservato in modo da evitare che si verifichino danni meccanici.
- Non spezzare né bruciare, neanche dopo l'uso.
- Tenere presente che i refrigeranti potrebbero non contenere odori.
- Le tubazioni devono essere

protette da danni fisici e non devono essere installate in uno spazio non ventilato, se tale spazio è inferiore a 9 m².

- È necessario rispettare la normativa nazionale sul gas.
- Mantenere le aperture di ventilazione necessarie libere da ostruzioni.
- L'apparecchio deve essere conservato in un'area ben ventilata in cui la dimensione della stanza corrisponde all'area specificata per il funzionamento.



AVVERTIMENTO

Qualsiasi persona coinvolta nei lavori o nell'apertura di un circuito refrigerante deve essere in possesso di un certificato valido e aggiornato rilasciato da un'autorità di valutazione accreditata dal settore, che autorizza la sua competenza a maneggiare i refrigeranti in modo sicuro in conformità con una specifica di valutazione riconosciuta dal settore.



AVVERTIMENTO

La manutenzione deve essere eseguita solo come raccomandato dal produttore dell'apparecchiatura. La manutenzione e la riparazione

che richiedono l'assistenza di altro personale qualificato devono essere eseguite sotto la supervisione della persona competente nell'uso di refrigeranti infiammabili.

Se non capisci qualcosa o hai bisogno di aiuto, contatta i servizi del rivenditore.

2.2 PRECAUZIONI DI SICUREZZA SULLA MANUTENZIONE

Si prega di seguire queste avvertenze quando si effettuano le seguenti operazioni durante la manutenzione di un apparecchio con R290.

2.2.1 Controlli sul territorio

Prima di iniziare a lavorare su sistemi contenenti refrigeranti infiammabili, vengono effettuati controlli di sicurezza necessario per garantire che il rischio di accensione sia ridotto al minimo. Per la riparazione del sistema di refrigerazione sistema, è necessario rispettare le seguenti precauzioni prima di eseguire lavori sul sistema.

2.2.2 Procedura di lavoro

Il lavoro dovrà essere intrapreso secondo una procedura controllata in modo da minimizzare il rischio di presenza di gas o vapori infiammabili

durante l'esecuzione del lavoro.

2.2.3 Area di lavoro generale

Tutto il personale di manutenzione e gli altri che lavorano nell'area locale devono essere istruiti sulla natura di lavoro in corso. Dovranno essere evitati i lavori in spazi confinati. L'area intorno al lavoro lo spazio dovrà essere sezionato. Assicurarsi che siano state soddisfatte le condizioni all'interno dell'area sicuro controllando il materiale infiammabile.

2.2.4 Controllo della presenza di refrigerante

L'area deve essere controllata con un rilevatore di refrigerante appropriato prima e durante il lavoro assicurarsi che il tecnico sia a conoscenza di atmosfere potenzialmente infiammabili. Assicurarsi che la perdita l'apparecchiatura di rilevamento utilizzata è adatta all'uso con refrigeranti infiammabili, ovvero senza scintille, adeguatamente sigillati o a sicurezza intrinseca.

2.2.5 Presenza di estintore

Se è necessario eseguire lavori a caldo sull'apparecchiatura di refrigerazione o su qualsiasi parte associata, dovranno essere disponibili a portata di mano adeguate attrezzature

antincendio. Avere una polvere secca o Estintore a CO₂ adiacente all'area di ricarica.

2.2.6 Nessuna fonte di ignizione

Nessuna persona esegue lavori in relazione a un sistema di refrigerazione che comportino l'esposizione le tubazioni che contengono o hanno contenuto refrigerante infiammabile devono utilizzare qualsiasi fonte di accensione in modo tale da comportare il rischio di incendio o esplosione. Tutte le accensioni possibili fonti, compreso il fumo di sigaretta, devono essere mantenute sufficientemente lontane dal sito di installazione, riparazione, rimozione e smaltimento, durante i quali il refrigerante infiammabile può eventualmente essere rilasciato nello spazio circostante. Prima dell'inizio dei lavori, l'area intorno all'attrezzatura deve essere ispezionata per assicurarsi che non vi siano pericoli di infiammabilità o accensione rischi. Dovranno essere esposti i cartelli "Vietato fumare".

2.2.7 Area ventilata

Assicurarsi che l'area sia all'aperto o che sia adeguatamente ventilata prima di

entrare sistema o eseguire lavori a caldo. Un certo grado di ventilazione dovrà continuare durante il periodo che il lavoro venga svolto. La ventilazione dovrebbe disperdere in modo sicuro il refrigerante rilasciato e preferibilmente espellerlo all'esterno nell'atmosfera.

2.2.8 Verifiche sulle apparecchiature di refrigerazione

Qualora i componenti elettrici vengano sostituiti, questi dovranno essere idonei allo scopo e al specifica corretta. In ogni caso devono essere rispettate le linee guida di manutenzione e assistenza del produttore essere seguito. In caso di dubbi consultare l'ufficio tecnico del produttore per assistenza.

I seguenti controlli devono essere applicati alle installazioni che utilizzano refrigeranti infiammabili:

- La dimensione della carica dipende dalle dimensioni della stanza in cui è contenuto il refrigerante le parti sono installate;
- I macchinari e le prese di ventilazione funzionino adeguatamente e non siano ostruiti;
- Se viene utilizzato un circuito di refrigerazione indiretto, è necessario controllare il circuito secondario la presenza

ITALIAN

- di refrigerante;
- La marcatura sull'attrezzatura continua ad essere visibile e leggibile. Segni e segni che sono illeggibile dovrà essere corretto;
- i tubi o i componenti di refrigerazione sono installati in una posizione in cui è improbabile che si trovino esposti a qualsiasi sostanza che possa corrodere i componenti contenenti refrigerante, a meno che i componenti sono costruiti con materiali che sono intrinsecamente resistenti all'essere corrosi o siano adeguatamente protetti contro tale corrosione.

2.2.9 Verifiche sui dispositivi elettrici

La riparazione e la manutenzione dei componenti elettrici devono includere controlli di sicurezza iniziali e procedure di ispezione dei componenti. Se esiste un guasto che potrebbe compromettere la sicurezza, allora no l'alimentazione elettrica deve essere collegata al circuito finché non viene gestita in modo soddisfacente. Se la colpa non può essere corretto immediatamente ma è necessario continuare l'operazione, in modo adeguato sarà utilizzata una soluzione temporanea. Tutto ciò dovrà essere

segnalato al proprietario dell'apparecchiatura le parti sono avvisate.

I controlli di sicurezza iniziali devono includere:

- quei condensatori siano scarichi: ciò deve essere fatto in modo sicuro per evitare la possibilità di frizzante;
- che non vi siano componenti elettrici sotto tensione e che i cavi siano esposti durante la ricarica e il ripristino o spurgare il sistema;
- che ci sia continuità di legame con la terra.



AVVERTIMENTO!

Installare l'unità in stanze che superano i 9 m².

Non installare l'unità in un luogo in cui potrebbero verificarsi perdite di gas infiammabili.



NOTA!

Il produttore può fornire altri esempi idonei o informazioni aggiuntive sull'odore del refrigerante

3. PANORAMICA DEL PRODOTTO

3.1 SCHEMA PRODOTTO

FIGURA 1 (ALLA FINE DEL LIBRO)

- 1 Pannello di controllo
- 2 Prese d'aria con griglia regolabile
- 3 Maniglia
- 4 Presa d'aria con filtro dell'aria
- 5 Ruote
- 6 Foro di drenaggio
- 7 Fuga d'aria

Nota l'aspetto è solo di riferimento. Si prega di consultare il prodotto per informazioni dettagliate.

3.2 CARATTERISTICHE

- Alta capacità in dimensioni compatte con funzione di ventola, raffreddamento, riscaldamento e deumidificazione.
- Impostazione e visualizzazione della temperatura
- Display digitale a LED
- Controllo elettronico con timer integrato, modalità sleep
- Sistema autoevaporante per una migliore efficienza
- Spegnimento automatico quando il serbatoio è pieno
- Riavvio automatico in caso di interruzione di corrente
- Funzione di scongelamento automatico al minimo temperature ambientali
- Telecomando
- Ventola a 2 velocità
- Ruote per una facile mobilità

4. INSTALLAZIONE

4.1 DISIMBALLAGGIO

- Disimballare il cartone ed estrarre

l'apparecchio e gli accessori.

- Controllare il dispositivo dopo averlo disimballato per eventuali danni o graffi.

• Accessori:

1. Tubo di scarico
2. Connettore del tubo
3. Adattatore per kit finestra
4. Controllo remoto
5. Tubo dell'acqua
6. Kit finestra
7. Manuale dell'utente

FIGURA 2

4.2 Scegli la tua posizione

- Se inclinata di oltre 45°, lasciare che l'unità sia posizionata in posizione verticale per almeno 24 ore prima dell'avvio.
- Posizionare l'unità su una superficie solida e piana in un'area con almeno 50 cm di spazio libero attorno per consentire una corretta circolazione dell'aria.
- Non utilizzare in prossimità di pareti, tende o altri oggetti che potrebbero bloccare l'ingresso e l'uscita dell'aria. Mantenere l'ingresso e l'uscita dell'aria liberi da ostacoli.
- Non installare mai l'unità dove potrebbe essere soggetta a:
 - Fonti di calore come radiatori, registri di calore, stufe o altri prodotti che producono calore.
 - Luce diretta
 - Vibrazioni o urti meccanici
 - Polvere eccessiva
 - Mancanza di ventilazione, come armadietto o libreria
 - Superficie irregolare

4.3 COLLEGARE IL TUBO DI SCARICO

Il condizionatore d'aria deve essere ventilato all'esterno in modo che l'aria

ITALIAN

di scarico possa fuoriuscire dalla stanza che proveniente dall'apparecchio contiene calore di scarto e umidità. Non sostituire o estendere il tubo di scarico perché ciò comporterebbe una riduzione dell'efficienza o, peggio ancora, lo spegnimento dell'unità a causa della bassa contropressione.

Passaggio 1: collegare il connettore del tubo a un'estremità del tubo di scarico. **FIGURA N°4**

Passaggio 2: collegare l'adattatore del kit Windows all'altra estremità del tubo di scarico. **FIGURA N°5**

Passaggio 3: estendere il kit per finestra regolabile per tutta la lunghezza della finestra. Collegare il tubo di scarico al kit finestra. **FIGURA N°6**

Passaggio 4: chiudi la finestra per fissare il kit in posizione. Deve tenere saldamente in posizione il kit per finestra; se necessario, fissarlo con nastro adesivo. Si consiglia di sigillare lo spazio tra l'adattatore e i lati della finestra per ottenere la massima efficienza. **FIGURA N°7**

Passaggio 5: collegare il connettore del tubo all'uscita dell'aria di scarico dell'unità. **FIGURA N°8**

Passaggio 6: regolare la lunghezza del tubo di scarico flessibile ed evitare pieghe nel tubo. Quindi posizionare la corrente alternata vicino a una presa elettrica. **FIGURA N°9**

Passo 7: Regolare il deflettore dell'uscita dell'aria, quindi accendere l'unità.

5. FUNZIONAMENTO

5.1 PANNELLO DI CONTROLLO E DISPLAY

FIGURA N°10 (Panel de control)

1. POTENZA

Premere per accendere o spegnere la macchina.

2. MODALITÀ

Tasto Mode Premere per commutare la modalità di funzionamento tra ventola, raffreddamento, riscaldamento e deumidificatore.

3. VELOCITÀ

Premere per cambiare la velocità della ventola tra ALTA e BASSA.

4. SCENDI

Diminuire l'impostazione della temperatura desiderata (32oC-16oC) o timer (0-24x).

5. CARICARE

Aumentare l'impostazione della temperatura desiderata (16oC-32oC) o timer (0-24x).

6. TIMER

Imposta un tempo per l'avvio o l'arresto automatico dell'unità.

7. DORMIRE

Premere per attivare o disattivare la modalità di sospensione.

8. BLOCCO

Premere per attivare o disattivare la funzione di blocco bambini.

FIGURA 11 (Schermo)

1. Alta Velocidad del Ventilador
2. Baja Velocidad del Ventilador
3. Temporizador
4. Modo Deshumidificador
5. Modo de Calefacción
6. Modo de Enfriamiento
7. Modo de Ventilador
8. Dormir
9. Bloqueo
10. Conexión WIFI
11. Ventana de Visualización

5.2 TELECOMANDO

FIGURA N° 12

5.3 IMPOSTAZIONI

5.3.1 Avviamento e Fermare

- Premere POWER per accendere l'unità.
- Premere il pulsante MODE per selezionare la modalità operativa desiderata.
- Premere POWER nuovamente per spegnere l'alimentazione.

5.3.2 Modalità operativa

L'unità dispone di quattro modalità di funzionamento: Freddo, caldo, deumidificazione, ventilatore e dormire.

A. Raffreddare la tua stanza

Seleziona la modalità freddo per abbassare la temperatura nella tua stanza.

- Premere ripetutamente il pulsante MODE fino a quando non viene visualizzato il messaggio C ool l'indicatore si accende.
- Premere il pulsante Su / Giù per regolare la temperatura visualizzata sullo schermo. La temperatura può essere impostata tra 16°C e 32°C.
- Premere ripetutamente il pulsante SPEED finché non si accende l'indicatore della velocità della ventola desiderata.
- Per controllare la direzione del flusso d'aria in senso orizzontale, regolare manualmente il deflettore interno.

Nota: il condizionatore si arresta se la temperatura ambiente è inferiore alla temperatura selezionata.

B. Riscaldamento della tua stanza (opzionale solo per l'unità con funzione di riscaldamento)

- Premere ripetutamente il pulsante MODE fino a visualizzare HEAT l'indicatore si accende.
- Premere il pulsante Su / Giù per impostare la temperatura su un valore superiore a quello della stanza. È inoltre possibile impostare la velocità della ventola.

Nota: il tubo di drenaggio deve essere collegato all'unità per il funzionamento continuo.

C. Ventilare la stanza

- Premere ripetutamente il pulsante MODE finché l'indicatore FAN non si accende. Nella modalità di ventilazione l'aria della stanza viene fatta circolare, ma non viene raffreddata.
- Premere ripetutamente il pulsante SPEED per selezionare la velocità della ventola come desiderato.

D. Asciugare la tua stanza

- Premere il pulsante MODE sul pannello di controllo o sul telecomando, l'indicatore di asciugatura si accende. Impossibile selezionare la velocità della ventola. L'utente deve collegare il tubo all'uscita di scarico nella parte inferiore dell'unità.
- Nota: in questa modalità la velocità della ventola passa a bassa velocità e non può essere selezionata.

E. Modalità risparmio

La modalità di sospensione può essere attivata in modalità raffreddamento.

In modalità raffreddamento: dopo 1 ora la temperatura preimpostata viene aumentata di 1°C, dopo un'altra ora la temperatura preimpostata verrà nuovamente aumentata di 1°C.

Modalità riscaldamento (opzionale solo per l'unità con funzione di riscaldamento):

ITALIAN

Dopo 1 ora la temperatura preimpostata viene ridotta di 1 °C, dopo un'altra ora la temperatura preimpostata verrà nuovamente diminuita di 1 °C.

Quindi la temperatura viene mantenuta costante per 10 ore. E tutti gli indicatori si oscurano. La velocità della ventola potrebbe passare a bassa velocità per un funzionamento silenzioso e non può essere selezionata.

5.3.3 IMPOSTAZIONE DEL TIMER (1 ora-24 ore):

Il timer ha due modalità di funzionamento:

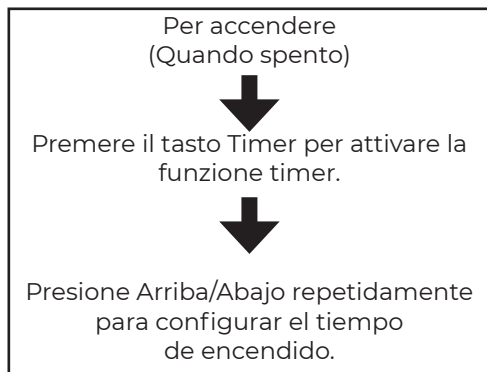
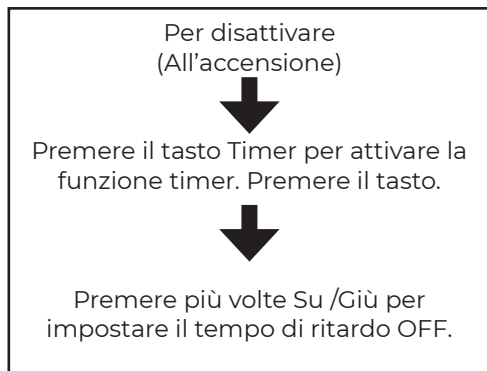

Nulla il timer



Premere ripetutamente Su / Giù fino a quando il LED mostra '00'.

Nota: quando si preme POWER uscirà anche l'impostazione del timer.

5.3.4 Sbrinamento automatico

A temperature ambiente basse, durante il funzionamento può formarsi della brina sull'evaporatore. L'unità inizierà automaticamente lo sbrinamento e il LED POWER lampeggerà. La sequenza di controllo dello sbrinamento è la seguente:

A. Quando l'unità funziona in modalità di raffreddamento o di asciugatura, il sensore della temperatura ambiente rileva che la temperatura della serpentina dell'evaporatore è inferiore a -1 °C, dopo che il compressore smette di funzionare per 10 minuti o la temperatura della serpentina arriva a 7 °C, l'unità si riavvia alla modalità operativa di raffreddamento.

B. Quando l'unità funziona in modalità di riscaldamento o di asciugatura, una volta che il sensore di temperatura della batteria rileva che la temperatura dell'evaporatore è inferiore a 4 °C e la temperatura differenziale tra la temperatura della batteria e la temperatura ambiente è inferiore a 19°C dopo il funzionamento del compressore per 20 minuti, l'unità inizia a scongelarsi per 5 minuti e l'indicatore di alimentazione lampeggia.

5.3.5 Protezione da sovraccarico

In caso di interruzione di corrente, per proteggere il compressore c'è un ritardo di 3 minuti fino al riavvio del compressore.

5.4 DRENAGGIO

Drenaggio manuale:

1) Quando la macchina si ferma dopo che l'acqua è piena, scollegare la spina di alimentazione.

Note: Si prega di spostare la macchina con attenzione, in modo da non versare l'acqua nella vaschetta dell'acqua sul fondo dell'unità.

2) Posizionare il contenitore dell'acqua sotto uscita dell'acqua laterale dietro l'unità.

3) Scollegare la presa dell'acqua, l'acqua scorrerà automaticamente nel contenitore dell'acqua.

Appunti:

1. Conservare correttamente la presa dell'acqua.
2. Durante il drenaggio l'unità può essere leggermente inclinata all'indietro.
3. Se il contenitore dell'acqua non riesce a contenere tutta l'acqua, prima che sia pieno, riempire l'uscita dell'acqua con il tappo dell'acqua il più presto possibile per evitare l'acqua non scorre sul pavimento o sul tappeto.

4) Quando l'acqua viene scaricata, riempire il tappo dell'acqua.

Note: 1. Riavviare la macchina dopo aver installato la presa dell'acqua e il coperchio di drenaggio, altrimenti l'acqua di condensa della macchina scorrerà sul pavimento o sul tappeto.

FIGURA N°13

Drenaggio continuo

Il sistema autoevaporante utilizza l'acqua raccolta per raffreddare le batterie del condensatore per prestazioni più efficienti. Non è necessario svuotare il serbatoio di drenaggio durante il funzionamento di raffreddamento, tranne che durante il funzionamento di asciugatura e in condizioni di elevata umidità. L'acqua di condensa evapora nel condensatore e viene evacuata attraverso il tubo di scarico.

Per il funzionamento continuo o senza sorveglianza durante l'operazione di asciugatura, collegare all'unità il tubo di scarico in dotazione. L'acqua di condensa può scorrere automaticamente in un secchio o drenare per gravità.

- Spegnerne l'unità prima dell'uso.
- Rimuovere il tappo dell'apertura di uscita dell'acqua e conservarlo in un'area sicura.
- Collegare saldamente e correttamente il tubo di scarico e assicurarsi che non sia piegato e privo di ostruzioni.
- Posizionare l'uscita del tubo sopra uno scarico o un secchio e assicurarsi che l'acqua possa fuoriuscire liberamente dall'unità.
- Non immergere l'estremità del tubo nell'acqua; Altrimenti potrebbe causare un "blocco dell'aria" nel tubo.

FIGURE N°14

ITALIAN

Per evitare fuoriuscite d'acqua:

- Poiché la pressione negativa della vaschetta di raccolta della condensa è elevata, inclinare il tubo di scarico verso il basso, verso il pavimento. È opportuno che il grado di inclinazione superi i 20 gradi.
- Raddrizzare il tubo per evitare che si formi una trappola nel tubo.

6. PULIZIA E CURA

6.1. PULIZIA DEL FILTRO DELL'ARIA (ogni due settimane)

La polvere si accumula sul filtro e limita il flusso d'aria. Il flusso d'aria limitato riduce l'efficienza del sistema e se viene bloccato può causare danni all'unità. Il filtro dell'aria richiede una pulizia regolare. Il filtro dell'aria è rimovibile per una facile pulizia. Non utilizzare l'unità senza un filtro dell'aria, altrimenti l'evaporatore potrebbe essere contaminato.

1. Premere il pulsante POWER per spegnere l'unità e scollegare il cavo di alimentazione.
2. Rimuovere IL filtro maglia da IL unità.
3. Utilizzo un aspirapolvere per __ aspirare la polvere dal filtro.
4. Capovolgere il filtro e sciacquare il filtro dell'aria sotto l'acqua corrente. Lasciare che l'acqua scorra attraverso il filtro nella direzione opposta al flusso d'aria. Mettere da parte e lasciare asciugare completamente il filtro all'aria prima di reinstallarlo.

Spegnere l'unità e rimuovere i filtri dell'aria.

Sciacquare il filtro dell'aria sotto l'acqua corrente.

FIGURA N°13



Avvertimento!!!

Non toccare la superficie dell'evaporatore a mani nude per evitare lesioni alle dita.

6.2 PULIZIA DEL REFRIGERANTE

Misure generali:

1. Gas/vapore più pesante dell'aria. Può accumularsi in spazi confinati, in particolare al livello del suolo o al di sotto di esso.
2. Eliminare ogni possibile fonte di ignizione.
3. Utilizzare adeguati dispositivi di protezione individuale (DPI).
4. Evacuare il personale non necessario, isolare e ventilare l'area.
5. Non entrare in contatto con gli occhi, la pelle o gli indumenti. Non respirare vapori o gas.
6. Impedire l'ingresso nelle fogne e nelle acque pubbliche.
7. Arrestare la fonte del rilascio, se è sicuro farlo. Considerare l'uso di acqua nebulizzata per disperdere i vapori.
8. Isolare l'area finché il gas non si è disperso. Ventilare e testare l'area del gas prima di entrare. Contattare le autorità competenti dopo una fuoriuscita.

7. RISOLUZIONE DEI PROBLEMI

Sintomo		Ispezione	Soluzione
L'unità non funziona.		Controllare saldamente il collegamento dell'alimentazione.	Inserire saldamente il cavo di alimentazione nella presa a muro
		Controllare se l'indicatore del livello dell'acqua si accende?	Svuotare la vaschetta di scarico rimuovendo il tappo di gomma.
		Controlla la temperatura della stanza.	L'intervallo di temperatura operativa è 5-35 °C.
L'unità funziona con capacità ridotta.		Controllare se il filtro dell'aria è sporco.	Pulire il filtro dell'aria secondo necessità.
		Controllare se il condotto dell'aria è bloccato.	Per superare l'ostacolo.
		Controlla se la porta o la finestra della stanza è aperta.	Tieni la porta e le finestre chiuse.
		Controllare se è selezionata la modalità operativa desiderata e la temperatura è impostata correttamente.	Impostare la modalità e la temperatura al punto di regolazione corretto secondo il manuale. (fare riferimento a pagina 16)
		Il tubo scarico è staccato.	Assicurarsi che il tubo di scarico sia fissato saldamente.
Perdita d'acqua		Traboccamento durante lo spostamento dell'unità.	Svuotare il serbatoio dell'acqua prima del trasporto.
		Controllare se il tubo di scarico è piegato o piegato.	Raddrizzare il tubo per evitare la presenza di una trappola.
Rumore eccessivo		Controllare se l'unità è posizionata saldamente.	Posizionare l'unità su un terreno orizzontale e solido.
		Controllare se sono presenti parti allentate e vibranti.	Fissare e serrare le parti.
		Il rumore sembra come se l'acqua scorresse.	Il rumore proviene dal refrigerante che scorre. E' normale.
Codici di errore	E0	Errori di comunicazione tra la scheda principale e la scheda display.	Controllare se il cablaggio della scheda PCB del display è danneggiato.
	E1	Guasto del sensore della temperatura ambiente	Controllare il collegamento o sostituirlo. Per pulire o sostituire il sensore di temperatura.
	E2	Guasti del sensore di temperatura della bobina.	Controllare il collegamento o sostituirlo. Per pulire o sostituire il sensore di temperatura.
	FT	Allarme livello alto acqua di condensa.	Svuotare la vaschetta di scarico rimuovendo il tappo di gomma.

8. DISMISSIONE

8.1. MAGAZZINAGGIO

Conservazione a lungo termine - Se non si utilizza l'unità per un lungo periodo di tempo (più di qualche settimana) è meglio pulire l'unità e asciugarla completamente. Conservare l'unità seguendo i seguenti passaggi:

1. Scollegare l'unità e rimuovere il tubo esaurito e riporre il kit per finestra insieme all'unità.
2. Scaricare l'acqua rimanente dall'unità.
3. Pulisci il filtro e lascialo asciugare completamente in una zona ombreggiata.
4. Reinstallare il filtro nella sua posizione.
5. L'unità deve essere mantenuta in posizione verticale durante lo stoccaggio.
6. Conservare la macchina in ambienti chiusi, ventilati, asciutti e non corrosivi e in luoghi sicuri.

ATTENZIONE:

L'evaporatore all'interno della macchina deve essere asciugato prima che l'unità venga imballata per evitare danni ai componenti e muffe. Scollegare l'unità e posizionarla in un'area aperta e asciutta per giorni per farla asciugare. Un altro modo per asciugare l'unità è accendere la macchina, regolarla in modalità di ventilazione a basso vento e mantenere questo stato finché il tubo di drenaggio non si asciuga, in modo da mantenere l'interno del corpo in uno stato asciutto e impedirne l'asciugatura ammuffimento

8.2. DISPOSIZIONE



AVVERTIMENTO!!!

È severamente vietato rilasciare refrigerante nell'atmosfera!



Non smaltire gli apparecchi elettrici come rifiuti urbani indifferenziati, utilizzare strutture di raccolta differenziata. Contatta il tuo governo locale per informazioni riguardanti i sistemi di raccolta disponibili. Se gli apparecchi elettrici vengono smaltiti in -discariche o discariche, le sostanze pericolose possono fuoriuscire nelle falde acquifere ed entrare nella catena alimentare, danneggiando la salute e il benessere.

9. CONNESSIONE WIFI

Informazioni sull'App "Smart Life"

L'app "**Smart Life**" è disponibile per Android e iOS.

Scansiona il codice QR corrispondente per arrivare direttamente al download.



Download Smart Life App



Informazioni su come utilizzare l'app

Questo apparecchio consente di utilizzarlo tramite la rete domestica. Il

prerequisito è una connessione WIFI permanente al router e l'app gratuita "Smart Life".

1. Installa l'app "Smart Life". Crea un account utente.
2. Attiva la funzione WIFI nelle impostazioni del tuo apparecchio.
3. Posiziona l'apparecchio a una distanza di circa 5 metri dal router.
4. Finché l'alimentazione è accesa, l'indicatore WIFI lampeggia. Dopo 3 minuti, lo stato verrà annullato se non è presente alcuna configurazione di rete e la spia è spenta. Se è necessario ricollegare il Wi-Fi, premere a lungo il pulsante "timer" per 5 secondi dopo l'avvio della configurazione di rete, l'indicatore WIFI lampeggia nuovamente.

Wi-Fi connesso

■ Metodo 1

Connesso tramite Bluetooth

Apri il bluetooth del tuo cellulare o altro dispositivo.

Quando l'indicatore WIFI lampeggia, aprire l'APP "Smart Life", l'unità si collegherà tramite Bluetooth automaticamente.

■ Metodo 2

Quando l'indicatore WIFI lampeggia, selezionare " **Aggiungi dispositivo** " - " **Piccoli elettrodomestici** " - " **Deumidificatore** " e seguire le istruzioni sul display.

Controlla lo stato dell'indicatore WIFI e scegli lo stato corretto.

Se l'indicatore WIFI lampeggia rapidamente, è possibile connettersi direttamente.

Se l'indicatore WIFI lampeggia lentamente, premere " **Vai a Connetti** " per connettere il WIFI denominato " **Smart-Life -XXXX** ".

Osservazioni:

Una volta collegato correttamente l'apparecchio, la spia WIFI si accende. Ora puoi utilizzare l'apparecchio tramite l'app.

Tenere premuto il pulsante del timer per circa 5 secondi, l'apparecchio si disconnette e la spia WIFI si spegne.

1. AVANT DE COMMENCER

1.1 DESCRIPTION DU PRODUIT

Nos puissants climatiseurs portables sont d'excellentes solutions de refroidissement pour les pièces individuelles, créant une atmosphère confortable dans votre espace. Il dispose également d'une fonction de ventilation et de déshumidification pour faire circuler l'air et éliminer l'humidité. Ce sont des systèmes autonomes qui ne nécessitent aucune installation permanente, vous permettant de vous déplacer vers l'espace dans lequel vous en avez le plus besoin. Ils sont couramment utilisés dans les cuisines, les résidences temporaires, les salles informatiques, les garages et dans de nombreux autres endroits où l'installation d'une unité extérieure de climatiseur est limitée.

Fluide frigorigène utilisé est le R 290, respectueux de l'environnement. Le R290 n'a aucune influence néfaste sur la couche d'ozone (ODP), un effet de serre (GWP) négligeable et est disponible mondial. En raison de ses propriétés énergétiques efficaces, le R

290 convient parfaitement comme liquide de refroidissement pour cette application. Des précautions particulières doivent être prises en considération en raison de la teneur élevée du liquide de refroidissement. inflammabilité.

1.2 SYMBOLES DE L'APPAREIL ET DU MANUEL D'UTILISATION



AVERTISSEMENT

Cette unité utilise un réfrigérant inflammable.

Si le réfrigérant fuit et entre en contact avec un feu ou une pièce chauffante, cela créera des gaz nocifs et il y aura un risque d'incendie.



Lisez attentivement le MANUEL D'UTILISATION avant utilisation. De plus amples informations sont disponibles dans le MANUEL D'UTILISATION, LE MANUEL DE SERVICE, etc.



Le personnel de service est tenu de lire attentivement le MANUEL D'UTILISATION et le MANUEL DE SERVICE avant toute utilisation.

POUR VOTRE SÉCURITÉ, CE QUI SUIT DOIT TOUJOURS ÊTRE RESPECTÉ

- Cet appareil est destiné à être utilisé par des utilisateurs experts ou formés dans les magasins, dans l'industrie légère et dans les exploitations agricoles, ou à un usage commercial par des profanes.
- Cet appareil peut être utilisé par des enfants âgés de 8 ans et plus et des personnes ayant des capacités physiques, sensorielles ou mentales réduites ou un manque d'expérience et de connaissances s'ils ont reçu une surveillance ou des instructions concernant l'utilisation de l'appareil en toute sécurité et comprennent les dangers. impliqué. Les enfants ne doivent pas jouer avec l'appareil. Le nettoyage et l'entretien par l'utilisateur ne doivent pas être effectués par des enfants sans surveillance.
- L'unité est conçue uniquement pour être utilisée avec du gaz R-290 (propane) comme réfrigérant désigné.
- La boucle réfrigérante est scellée. Seul un technicien qualifié doit tenter de réparer !
- Ne rejetez pas le réfrigérant dans l'atmosphère.
- Le R-290 (propane) est inflammable et plus lourd que l'air.
- Il se rassemble d'abord dans les zones basses mais peut être diffusé par le Ventilateurs.
- Si du gaz propane est présent ou même suspecté, ne permettre à un personnel non formé de tenter d'en trouver la cause.
- Le gaz propane utilisé dans l'appareil n'a aucune odeur.
- Le manque L'odeur n'indique pas un manque de gaz qui s'échappe.
- Si un fuite est détectée, évacuer immédiatement toutes les personnes le magasin, aérer la pièce et contacter le service d'incendie local pour aviser leur dire qu'une fuite de propane s'est produite.
- Ne laisse personne les personnes rentrent dans la salle jusqu'au service qualifié le technicien est arrivé et ce technicien vous informe qu'il peut retourner dans la chambre en toute sécurité.
- Pas de flammes nues, de cigarettes ou d'autres sources possibles d'inflammation doivent être utilisées à l'intérieur ou à proximité des

FRENCH

unités.

- Les composants sont conçus pour le propane et ne sont pas incitatifs et sans étincelles. Les composants ne doivent être remplacés que par des pièces identiques. pièces de rechange.

LE NON-RESPECT DE CET AVERTISSEMENT POURRAIT ENTRAÎNER UNE EXPLOSION, LA MORT, DES BLESSURES ET DOMMAGES À LA PROPRIÉTÉ.

2. POUR VOTRE SÉCURITÉ

Votre sécurité est la chose la plus importante qui nous préoccupe !



AVERTISSEMENT

Veillez lire attentivement ce manuel et bien le comprendre avant d'utiliser votre appareil.

2.1 PRÉCAUTIONS OPÉRATIONNELLES

AVERTISSEMENT - pour réduire le risque d'incendie, de choc électrique ou de blessures aux personnes ou aux biens:

- Veuillez laisser le climatiseur portable debout pendant au moins 24 heures avant de le brancher.
- Si le cordon d'alimentation

est endommagé, il doit être remplacé par le fabricant, son agent de service ou des personnes de qualification similaire afin d'éviter tout danger.

- L'appareil doit être débranché de sa source d'alimentation pendant le service.
- Faites toujours fonctionner l'appareil à partir d'une source d'alimentation de tension, fréquence et puissance nominale égales, comme indiqué sur la plaque d'identification du produit.
- Utilisez toujours une prise de courant mise à la terre.
- Débranchez le cordon d'alimentation lors du nettoyage ou lorsqu'il n'est pas utilisé.
- Ne pas utiliser avec les mains mouillées. Empêchez l'eau de se répandre sur l'appareil.
- Ne pas immerger ou exposer l'appareil à la pluie, à l'humidité ou à tout autre liquide.
- Ne laissez pas l'appareil fonctionner sans surveillance. N'inclinez pas et ne retournez pas l'appareil.
- Ne débranchez pas pendant que l'appareil fonctionne.
- Ne débranchez pas en tirant sur le cordon d'alimentation.
- N'utilisez pas de rallonge ou

de prise adaptateur.

- Ne posez pas d'objets sur l'appareil.
- Ne grimpez pas et ne vous asseyez pas sur l'appareil.
- N'insérez pas les doigts ou d'autres objets dans la sortie d'air.
- Ne touchez pas l'entrée d'air ni les ailettes en aluminium de l'appareil.
- N'utilisez pas l'appareil s'il est tombé, endommagé ou s'il présente des signes de dysfonctionnement du produit.
- Ne nettoyez pas l'appareil avec des produits chimiques.
- Assurez-vous que l'appareil est loin du feu, des objets inflammables ou explosifs.
- L'unité doit être installée conformément aux réglementations nationales en matière de câblage.
- N'utilisez pas de moyens pour accélérer le processus de dégivrage ou pour nettoyer, autres que ceux recommandés par le fabricant.
- L'appareil doit être stocké dans une pièce sans sources fonctionnant en continu (par exemple: flammes nues, appareil à gaz en fonctionnement ou radiateur électrique en fonctionnement).
- L'appareil doit être stocké de

manière à éviter tout dommage mécanique.

- Ne pas fragmenter ni brûler, même après utilisation.
- Sachez que les réfrigérants peuvent ne pas contenir d'odeur.
- La tuyauterie doit être protégée contre les dommages physiques et ne doit pas être installée dans un espace non ventilé si cet espace est inférieur à 9 m².
- Le respect des réglementations nationales sur le gaz doit être respecté.
- Gardez toutes les ouvertures de ventilation requises dégagées de toute obstruction.
- L'appareil doit être stocké dans un endroit bien ventilé où la taille de la pièce correspond à la surface de la pièce spécifiée pour le fonctionnement.



AVERTISSEMENT

Toute personne impliquée dans des travaux ou une intrusion dans un circuit de réfrigérant doit détenir un certificat en cours de validité délivré par une autorité d'évaluation accréditée par l'industrie, qui autorise sa compétence à manipuler des réfrigérants en toute sécurité conformément à une spécifi-

cation d'évaluation reconnue par l'industrie.



AVERTISSEMENT

L'entretien ne doit être effectué que selon les recommandations du fabricant de l'équipement. L'entretien et les réparations nécessitant l'assistance d'un autre personnel qualifié doivent être effectués sous la supervision de la personne compétente dans l'utilisation des réfrigérants inflammables.

Si vous ne comprenez pas quelque chose ou avez besoin d'aide, veuillez contacter les services du revendeur.

2.2 PRÉCAUTIONS DE SÉCURITÉ POUR L'ENTRETIEN

Veuillez suivre ces avertissements lorsque vous devez entreprendre les opérations suivantes lors de l'entretien d'un appareil avec du R290.

2.2.1 Contrôles dans la zone

Avant de commencer à travailler sur des systèmes contenant des réfrigérants inflammables, des contrôles de sécurité sont nécessaire pour garantir que le risque d'inflammation soit minimisé. Pour réparation du système

de réfrigération système, les précautions suivantes doivent être respectées avant d'effectuer des travaux sur le système.

2.2.2 Procédure de travail

Les travaux doivent être entrepris selon une procédure contrôlée afin de minimiser le risque d'un présence de gaz ou de vapeurs inflammables pendant l'exécution des travaux.

2.2.3 Zone de travail générale

Tout le personnel de maintenance et toute autre personne travaillant dans la zone locale doivent être informés de la nature des travaux en cours de réalisation. Les travaux dans des espaces confinés doivent être évités. La zone autour du travail l'espace doit être cloisonné. S'assurer que les conditions dans la zone ont été remplies sûr grâce au contrôle des matériaux inflammables.

2.2.4 Vérification de la présence de réfrigérant

La zone doit être vérifiée avec un détecteur de réfrigérant approprié avant et pendant les travaux, afin de assurez-vous que le te-

chnicien est conscient des atmosphères potentiellement inflammables. Assurez-vous que la fuite l'équipement de détection utilisé est adapté à une utilisation avec des réfrigérants inflammables, c'est-à-dire sans étincelles, adéquatement scellé ou intrinsèquement sûr.

2.2.5 Présence d'extincteur

Si des travaux à chaud doivent être effectués sur l'équipement de réfrigération ou sur toute pièce associée, un équipement d'extinction d'incendie approprié doit être disponible. Ayez une poudre sèche ou Extincteur CO2 à côté de la zone de recharge.

2.2.6 Aucune source d'inflammation

Aucune personne effectuant des travaux en relation avec un système de réfrigération impliquant l'exposition de les canalisations qui contiennent ou ont contenu un réfrigérant inflammable doivent utiliser toute source de inflammation de telle manière qu'elle peut entraîner un risque d'incendie ou d'explosion. Tous les allumages possibles les sources, y compris la consommation de cigarettes, doivent être suffisamment éloignées du site

de l'installation, la réparation, le retrait et l'élimination, au cours desquels un réfrigérant inflammable peut éventuellement être libéré dans l'espace environnant. Avant le début des travaux, la zone autour du l'équipement doit être inspecté pour s'assurer qu'il n'y a pas de risque d'inflammabilité ou d'inflammation des risques. Des panneaux « Interdiction de fumer » doivent être affichés.

2.2.7 Zone ventilée

Assurez-vous que la zone est à l'air libre ou qu'elle est correctement ventilée avant d'y pénétrer. système ou effectuer des travaux à chaud. Un certain degré de ventilation doit continuer pendant la période que les travaux sont exécutés. La ventilation doit disperser en toute sécurité tout réfrigérant libéré et de préférence l'expulser vers l'extérieur dans l'atmosphère.

2.2.8 Contrôles des équipements de réfrigération

Lorsque des composants électriques sont modifiés, ils doivent être adaptés à cet usage et à la spécification correcte. À tout moment, les directives d'entretien et de service du fabricant doivent

FRENCH

être suivi. En cas de doute, consultez le service technique du fabricant pour obtenir de l'aide.

Les contrôles suivants doivent être appliqués aux installations utilisant des réfrigérants inflammables:

- La taille de la charge dépend de la taille de la pièce dans laquelle le réfrigérant contenant les pièces sont installées;
- Les machines et sorties de ventilation fonctionnent correctement et ne sont pas obstruées;
- Si un circuit frigorifique indirect est utilisé, le circuit secondaire doit être vérifié pour la présence de réfrigérant;
- Le marquage de l'équipement reste visible et lisible. Les marquages et panneaux qui sont illisible doit être corrigé;
- Les tuyaux ou composants de réfrigération sont installés dans une position où il est peu probable qu'ils soient exposé à toute substance susceptible de corroder les composants contenant du réfrigérant, à moins que les composants sont fabriqués à partir de matériaux intrinsèquement résistants

aux corrodés ou sont convenablement protégés contre cette corrosion.

2.2.9 Contrôles des appareils électriques

La réparation et l'entretien des composants électriques doivent inclure des contrôles de sécurité initiaux et procédures d'inspection des composants. S'il existe un défaut susceptible de compromettre la sécurité, alors aucun l'alimentation électrique doit être connectée au circuit jusqu'à ce qu'elle soit traitée de manière satisfaisante. Si la faute ne peut pas être corrigé immédiatement mais il est nécessaire de poursuivre l'exploitation, un une solution temporaire doit être utilisée. Ceci doit être signalé au propriétaire de l'équipement afin que tout les parties sont conseillées.

Les contrôles de sécurité initiaux doivent inclure:

- Ces condensateurs sont déchargés: cela doit être fait de manière sûre pour éviter la possibilité de pétillant;
- Qu'il n'y a pas de composants électriques sous tension et que le câblage est exposé pendant la charge, la récupération ou purger le

- système;
- Qu'il y a une continuité de mise à la terre.



AVERTISSEMENT

Installez l'appareil dans des pièces de plus de 9 m². N'installez pas l'appareil dans un endroit où des gaz inflammables peuvent s'échapper.



NOTE!

Le fabricant peut fournir un autre exemple approprié ou peut fournir des informations supplémentaires sur l'odeur du réfrigérant.

3. APERÇU DU PRODUIT

3.1 SCHÉMA DU PRODUIT

FIGURE 1 (À LA FIN DU LIVRE)

- 1 Panneau de contrôle
- 2 bouches d'aération avec grille réglable
- 3 Poignée
- 4 Entrée d'air avec filtre à air
- 5 Roues
- 6 Trous de drainage
- 7 Échappement d'air

Notez que l'apparence est pour référence seulement. Veuillez consulter le produit pour des informations détaillées.

3.2 CARACTÉRISTIQUES

- Haute capacité dans un format compact avec fonction ventilateur, refroidissement, chauffage et déshumidification.
- Réglage et affichage de la température
- Affichage numérique LED
- Contrôle électronique avec minuterie intégrée, mode veille
- Système d'auto-évaporation pour une meilleure efficacité
- Arrêt automatique lorsque le réservoir est plein
- Redémarrage automatique en cas de coupure de courant
- Fonction de dégivrage automatique à faible températures ambiantes
- Télécommande
- Ventilateur à 2 vitesses
- Roulettes pour une mobilité facile.

4. INSTALLATION

4.1 DÉBALLAGE

- Déballiez le carton et sortez l'appareil et les accessoires.
- Vérifiez l'appareil après le déballage pour déceler tout dommage ou toute rayure.
- Accessoires:
 1. Tuyau d'échappement
 2. Raccord de tuyau
 3. Adaptateur de kit de fenêtre
 4. Télécommande
 5. Conduite d'eau
 6. Kit de fenêtre
 7. Manuel d'utilisation

FIGURE N° 2

4.2 Choisissez votre emplacement

- S'il est incliné à plus de 45°, laissez l'appareil se redresser pendant au moins 24 heures avant de le démarrer.
- Placez l'appareil sur une surface ferme et plane dans une zone avec au moins 50 cm d'espace libre autour

FRENCH

pour permettre une bonne circulation de l'air.

- N'utilisez pas l'appareil à proximité de murs, de rideaux ou d'autres objets susceptibles de bloquer l'entrée et la sortie d'air. Gardez l'entrée et la sortie d'air libres de tout obstacle.
- Jamais l'appareil là où il pourrait être soumis à:
 - Sources de chaleur telles que radiateurs, bouches de chaleur, poêles ou autres produits produisant de la chaleur.
 - Lumière directe du soleil
 - Vibration ou choc mécanique
 - Poussière excessive
 - Manque de ventilation, comme une armoire ou une bibliothèque
 - Une surface irrégulière

FIGURA N° 3

4.3 FIXER LE TUYAU D'ÉCHAPPEMENT

Le climatiseur doit être ventilé à l'extérieur afin que l'air évacué puisse s'échapper de la pièce qui provient de l'appareil et contient de la chaleur perdue et de l'humidité.

Ne remplacez pas et ne rallongez pas le tuyau d'échappement, ce qui entraînerait une diminution de l'efficacité, voire pire, un arrêt de l'unité en raison d'une faible contre-pression.

Étape 1: Connectez le connecteur du tuyau à une extrémité du tuyau épuisé. **FIGURE N°4**

Étape 2: Connectez l'adaptateur du kit Windows à l'autre extrémité du tuyau épuisé. **FIGURE N°5**

Étape 3: étendez le kit de fenêtre réglable sur toute la longueur de votre fenêtre. Connectez le tuyau épuisé au kit de fenêtre. **FIGURE N°6**

Étape 4: Fermez votre fenêtre pour maintenir le kit en place. Il doit mainte-

nir le kit de fenêtre fermement en place, fixer le kit de fenêtre avec du ruban adhésif si nécessaire. Il est recommandé de boucher l'espace entre l'adaptateur et les côtés de la fenêtre pour une efficacité maximale. **FIGURE N°7**

Étape 5: Fixez le connecteur du tuyau à la sortie d'air d'échappement de l'unité. **FIGURE N°8**

Étape 6: Ajustez la longueur du tuyau d'échappement flexible et évitez les coudes dans le tuyau. Placez ensuite le courant alternatif à proximité d'une prise électrique. **FIGURE N°9**

Étape 7: Ajustez le volet au niveau de la sortie d'air, puis allumez l'appareil.

5. FONCTIONNEMENT

5.1 PANNEAU DE COMMANDE ET AFFICHAGE

FIGURE N°10 (Panneau de commande)

1. PUISSANCE

Appuyez sur pour allumer ou éteindre la machine.

2. MODE DE FONCTIONNEMENT

Appuyez sur le bouton Mode pour basculer le mode de fonctionnement entre ventilateur, refroidissement, chauffage et déshumidificateur.

3. VITESSE

Appuyez sur pour changer la vitesse du ventilateur entre HAUTE et BASSE.

4. DESCENDRE

Diminuer le réglage de température souhaité (32oC-16oC) ou la minuterie (0-24x).

5. TÉLÉCHARGER

Augmenter le réglage de température souhaité (16oC-32oC) ou la minuterie (0-24x).

6. MINUTEUR

Règle une heure pour que l'appareil démarre ou s'arrête automatiquement.

7. SOMMEIL

Appuyez sur pour activer ou désactiver le mode veille.

8. BLOCAGE

Appuyez sur pour activer ou désactiver la fonction de verrouillage enfant.

FIGURE 11 (Écran)

1. Vitesse du Ventilateur Élevée
2. Faible Vitesse du Ventilateur
3. Minuteur
4. Mode Déshumidificateur
5. Mode de chauffage
6. Mode de refroidissement
7. Mode ventilateur
8. Sommeil
9. Blocage
10. CONNEXION WIFI
11. Fenêtre de Visualisation

5.2 TÉLÉCOMMANDE

FIGURE N° 12

5.3 PARAMÈTRES

5.3.1 Démarrage et Fermer

- Presse POWER pour allumer l'appareil.
- Appuyez sur le bouton MODE pour sélectionner le mode de fonctionnement souhaité.
- Presse POWER à nouveau pour couper l'alimentation.

5.3.2 Mode de fonctionnement

L'unité dispose de quatre modes de fonctionnement: refroidissement, chauffage, séchage, ventilateur et dormir.

A. Rafraîchir votre pièce

Sélectionnez le mode refroidissement pour baisser la température dans votre pièce.

Appuyez plusieurs fois sur le bouton MODE jusqu'à ce que le message C ool le voyant s'allume.

Appuyez sur le bouton Haut / Bas pour régler la température affichée à l'écran. La température peut être réglée entre 16°C et 32°C.

Appuyez plusieurs fois sur le bouton SPEED jusqu'à ce que l'indicateur de vitesse du ventilateur souhaité s'allume.

Pour contrôler la direction du flux d'air horizontalement, veuillez régler la persienne intérieure à la main.

Remarque: Le climatiseur s'arrête si la température ambiante est inférieure à la température sélectionnée.

B. Chauffer votre pièce (en option pour l'unité de fonction de chauffage uniquement)

Appuyez plusieurs fois sur le bouton MODE jusqu'à ce que le message CHALEUR le voyant s'allume.

Appuyez sur le bouton Haut / Bas pour régler la température à un niveau supérieur à la température ambiante. La vitesse du ventilateur peut également être réglée.

Remarque: Le tuyau de drainage doit être fixé à l'unité pour un fonctionnement continu.

C. Aérer votre pièce

- Appuyez plusieurs fois sur le bouton MODE jusqu'à ce que le voyant FAN s'allume.
- En mode ventilation, l'air ambiant circule mais n'est pas refroidi.
- Appuyez plusieurs fois sur le bouton SPEED pour sélectionner la vitesse du ventilateur souhaitée.

FRENCH

D.Sécher votre chambre

• Appuyez sur le bouton MODE du panneau de commande ou de la télécommande, le voyant sec s'allume. La vitesse du ventilateur ne peut pas être sélectionnée. L'utilisateur doit connecter le tuyau à la sortie de vidange au bas de l'appareil.

Remarque: Dans ce mode, la vitesse du ventilateur passe en vitesse basse et ne peut pas être sélectionnée.

E. Mode veille

Le mode veille peut être activé en mode froid.

En mode froid: Après 1 heure, la température prédéfinie est augmentée de 1 °C, après une heure supplémentaire, la température prédéfinie sera à nouveau augmentée de 1 °C.

En mode chauffage (en option pour l'unité de fonction de chauffage uniquement):

Après 1 heure, la température prédéfinie diminue de 1°C, après une heure supplémentaire, la température prédéfinie sera à nouveau diminuée de 1 °C.

Ensuite, la température est maintenue constante pendant 10 heures. Et tous les indicateurs passent au noir. La vitesse du ventilateur peut passer à basse vitesse pour un fonctionnement silencieux et ne peut pas être sélectionnée.

5.3.3 RÉGLAGE DE LA MINUTERIE (1h-24h):

La minuterie a deux modes de fonctionnement:

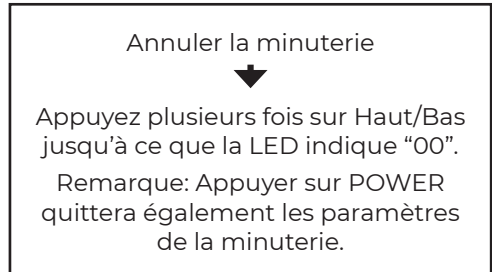
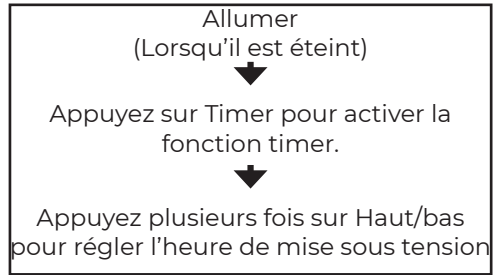
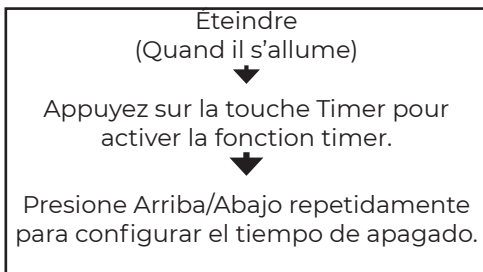

5.3.4 Dégivrage automatique

À basse température ambiante, du givre peut se former au niveau de l'évaporateur pendant le fonctionnement. L'appareil commencera automatiquement le dégivrage et la LED POWER clignotera. La séquence de contrôle du dégivrage est la suivante:

A. Lorsque l'unité fonctionne en opération de refroidissement ou de séchage, le capteur de température ambiante détecte que la température du serpentin de l'évaporateur est inférieure à -1 °C, après que le compresseur s'arrête de fonctionner pendant 10 minutes ou que la température du serpentin atteint 7 °C, l'unité redémarre pour refroidir le mode de fonctionnement.

B. Lorsque l'unité fonctionne en mode chauffage, opération de séchage, une fois que le capteur de température du serpentin détecte que la température de l'évaporateur est inférieure à 40°C et que la température différentielle entre la température du serpentin et la température ambiante est inférieure à 19°C après le fonctionnement du

compresseur pendant 20 minutes, l'appareil commence à dégivrer pendant 5 minutes et le voyant d'alimentation clignote.

5.3.5 Protection contre les surcharges

En cas de panne de courant, pour protéger le compresseur il y a un délai de 3 minutes jusqu'au redémarrage du compresseur.

5.4 DRAINAGE

Vidange manuelle:

1) Lorsque la machine s'arrête une fois l'eau pleine, veuillez débrancher la fiche d'alimentation.

Remarques: Veuillez déplacer la machine avec précaution, afin de ne pas renverser l'eau dans le bac à eau au bas de l'appareil.

2) Placez le réservoir d'eau sous la sortie d'eau latérale derrière l'appareil.

3) Débranchez le bouchon d'eau, l'eau s'écoulera automatiquement dans le réservoir d'eau.

Remarques:

1. Gardez le bouchon d'eau correctement.
2. Pendant la vidange, l'appareil peut être légèrement incliné vers l'arrière.
3. Si le réservoir d'eau ne peut pas contenir toute l'eau, avant que le réservoir d'eau ne soit plein, remplissez la sortie d'eau avec le bouchon d'eau dès que possible pour éviter l'eau ne coule pas vers le sol ou le tapis.

4) Lorsque l'eau est évacuée, remplissez le bouchon d'eau.

Remarques: 1. Redémarrez la machine une fois le bouchon d'eau et le couvercle de drainage installés, sinon l'eau de condensation de la machine s'écoulera vers le sol ou le tapis.

Drainage continu

Le système d'auto-évaporation utilise l'eau collectée pour refroidir les serpentins du condenseur afin d'obtenir de meilleures performances efficaces. Il n'est pas nécessaire de vider le réservoir de drainage en mode refroidissement, sauf en mode séchage et dans des conditions d'humidité élevée. L'eau de condensation s'évapore au niveau du condenseur et est évacuée par le tuyau d'évacuation.

Pour un fonctionnement continu ou un fonctionnement sans surveillance en opération de séchage, veuillez.

FIGURA N°13

Drainage continu

Le système d'auto-évaporation utilise l'eau collectée pour refroidir les serpentins du condenseur afin d'obtenir de meilleures performances efficaces. Il n'est pas nécessaire de vider le réservoir de drainage en mode refroidissement, sauf en mode séchage et dans des conditions d'humidité élevée. L'eau de condensation s'évapore au niveau du condenseur et est évacuée par le tuyau d'évacuation.

Pour un fonctionnement continu ou un fonctionnement sans surveillance en opération de séchage, veuillez connecter le tuyau de vidange fourni à l'unité. L'eau de condensation peut s'écouler automatiquement dans un seau ou s'écouler par gravité.

- Éteignez l'appareil avant de l'utiliser.
- Retirez le bouchon de l'ouverture de sortie d'eau et conservez-le dans un endroit sûr.
- Connectez solidement et correctement le tuyau de vidange et assurez-vous qu'il n'est pas plié et dégagé de toute obstruction.
- Placez la sortie du tuyau sur un drain ou un seau et assurez-vous que l'eau

FRENCH

puisse s'écouler librement hors de l'appareil.

Ne plongez pas l'extrémité du tuyau dans l'eau ; sinon cela peut provoquer un « Air Lock » dans le tuyau.

FIGURE N°14

Pour éviter les déversements d'eau:

- Comme la pression négative du bac de récupération des condensats est importante, inclinez le tuyau de vidange vers le bas, vers le sol. Il convient que le degré d'inclinaison dépasse 20 degrés.
- Redressez le tuyau pour éviter qu'un piège existe dans le tuyau.

6. NETTOYAGE ET ENTRETIEN

6.1. NETTOYER LE FILTRE À AIR (toutes les deux semaines)

La poussière s'accumule sur le filtre et restreint le flux d'air. Le débit d'air restreint réduit l'efficacité du système et s'il est bloqué, cela peut endommager l'unité.

Le filtre à air nécessite un nettoyage régulier. Le filtre à air est amovible pour un nettoyage facile. Ne faites pas fonctionner l'appareil sans filtre à air, sinon l'évaporateur pourrait être contaminé.

1. Appuyez sur le bouton POWER pour éteindre l'appareil et débranchez le cordon d'alimentation.
2. Retirez le filtre en engageant depuis le unité.
3. Utilisez un aspirateur pour aspirer la poussière du filtre.
4. Retournez le filtre et rincez le filtre à air sous l'eau courante. Laissez l'eau s'écouler à travers le filtre dans le sens opposé au flux d'air. Mettez de côté et laissez le filtre sécher complètement à l'air avant de le réinstaller.

Éteignez l'appareil et retirez les filtres à air.

Rincez le filtre à air sous l'eau courante.

6.2. NETTOYAGE DU RÉFRIGÉRANT

Mesures générales:

1. Gaz/vapeur plus lourd que l'air. Peut s'accumuler dans les espaces confinés, en particulier au niveau du sol ou sous celui-ci.
2. Éliminez toutes les sources possibles d'inflammation.
3. Utilisez un équipement de protection individuelle (EPI) approprié.
4. Évacuez le personnel inutile, isolez et aérez la zone.
5. Ne pas mettre en contact avec les yeux, la peau ou les vêtements. Ne respirez pas les vapeurs ou les gaz.
6. Empêcher l'entrée dans les égouts et les eaux publiques.
7. Arrêtez la source du rejet, si vous pouvez le faire en toute sécurité. Envisagez d'utiliser de l'eau pulvérisée pour disperser les vapeurs.
8. Isolez la zone jusqu'à ce que le gaz se soit dispersé. Aérer et tester la zone de gaz avant d'entrer. Contacter les autorités compétentes après un déversement.

7. DÉPANNAGE

Symptôme		Inspection	Solution
L'appareil ne fonctionne pas.		Vérifiez la connexion électrique en toute sécurité.	Insérez solidement le cordon d'alimentation dans la prise murale
		Vérifier si l'indicateur de niveau d'eau s'allume ?	Videz le bac de récupération en retirant le bouchon en caoutchouc.
		Vérifiez la température ambiante.	La plage de température de fonctionnement est de 5 à 35 °C.
L'unité fonctionne avec une capacité réduite.		Vérifiez le filtre à air pour déceler de la saleté.	Nettoyez le filtre à air si nécessaire.
		Vérifiez si le conduit d'air est obstrué.	Pour franchir l'obstacle.
		Vérifiez si la porte ou la fenêtre de la pièce est ouverte.	Gardez la porte et les fenêtres fermées.
		Vérifiez si le mode de fonctionnement souhaité est sélectionné et si la température est correctement réglée.	Réglez le mode et la température au point de consigne approprié conformément au manuel.
		Le tuyau épuisé est détaché.	Assurez-vous que le tuyau épuisé est solidement fixé.
Fuite d'eau		Débordement lors du déplacement de l'unité.	Videz le réservoir d'eau avant le transport.
		Vérifiez si le tuyau de vidange est plié ou plié.	Redressez le tuyau pour éviter qu'un piège ne se forme.
Bruit excessif		Vérifiez si l'appareil est bien positionné.	Placez l'appareil sur un sol horizontal et ferme.
		Vérifiez s'il y a des pièces desserrées et vibrantes.	Fixez et serrez les pièces.
		Le bruit ressemble à de l'eau qui coule.	Le bruit provient du fluide frigorigène qui coule. C'est normal.
Codes d'erreur	E0	Défauts de communication entre le PCB principal et le PCB d'affichage.	Vérifiez le faisceau de câbles de la carte électronique d'affichage pour déceler tout dommage.
	E1	Panne du capteur de température ambiante	Vérifiez la connexion ou remplacez-la. Pour nettoyer ou remplacer le capteur de température.
	E2	Pannes du capteur de température de la bobine.	Vérifiez la connexion ou remplacez-la. Pour nettoyer ou remplacer le capteur de température.
	FT	Alarme de niveau élevé d'eau de condensation.	Videz le bac de récupération en retirant le bouchon en caoutchouc.

8. DÉMANTÈLEMENT

8.1. STOCKAGE

Stockage à long terme - Si vous n'utilisez pas l'appareil pendant une période prolongée (plus de quelques semaines), il est préférable de nettoyer l'appareil et de le sécher complètement. Veuillez stocker l'appareil en suivant les étapes suivantes:

1. Débranchez l'appareil et retirez le tuyau épuisé et le kit de fenêtre rangé avec l'appareil.
2. Vidangez l'eau restante de l'appareil.
3. Nettoyez le filtre et laissez-le sécher complètement dans un endroit ombragé.
4. Réinstallez le filtre à sa position.
5. L'appareil doit être maintenu en position verticale lorsqu'il est stocké.
6. Conserver la machine dans un gaz ventilé, sec et non corrosif et dans un endroit sûr à l'intérieur.

ATTENTION:

L'évaporateur à l'intérieur de la machine doit être séché avant que l'unité ne soit emballée pour éviter d'endommager les composants et la moisissure. Débranchez l'appareil et placez-le dans un endroit sec et ouvert pendant plusieurs jours pour le sécher. Une autre façon de sécher l'appareil est d'allumer la machine, de la régler en mode de ventilation à faible vent et de maintenir cet état jusqu'à ce que le tuyau de drainage devienne sec, afin de garder l'intérieur du corps sec et de l'empêcher de moisissure.

8.2. ÉLIMINATION



AVERTISSEMENT!!!

Le rejet de réfrigérant dans l'atmosphère est strictement interdit !



Ne jetez pas les appareils électriques avec les déchets municipaux non triés, utilisez des installations de collecte sélective. Contactez votre gouvernement local pour obtenir des informations sur les systèmes de collecte disponibles. Si des appareils électriques sont jetés dans des décharges ou des décharges, des substances dangereuses peuvent s'infiltrer dans les eaux souterraines et pénétrer dans la chaîne alimentaire, nuisant ainsi à votre santé et à votre bien-être.

9. CONNEXION WIFI

Informations sur l'application "Smart Life"

L'application "**Smart Life**" est disponible pour Android et iOS.



Download Smart Life App



Scannez le code QR correspondant pour accéder directement au téléchargement.

Informations sur la façon d'utiliser l'application

Cet appareil vous permet de faire fonctionner l'appareil via votre réseau domestique. La condition préalable est une connexion WIFI permanente à votre routeur et l'application gratuite **“Smart Life”**.

1. Installez l'application **« Smart Life »**. Créez un compte utilisateur.
2. Activez la fonction WIFI dans les paramètres de votre appareil.
3. Placez l'appareil à une distance d'environ 5 mètres de votre routeur.
4. Tant que l'appareil est sous tension, l'indicateur WIFI clignote. Après 3 minutes, l'état sera annulé s'il n'y a pas de configuration réseau et le voyant est éteint. Si vous devez reconnecter le WIFI, appuyez longuement sur le bouton « timer » pendant 5 minutes. Deuxièmement, pour démarrer la configuration du réseau, l'indicateur WIFI clignote à nouveau.

Connecté WIFI

■ Méthode 1

Connecté via Bluetooth

Ouvrez le Bluetooth de votre téléphone mobile ou autre appareil.

Lorsque l'indicateur WIFI clignote, ouvrez l'application « Smart Life », l'appareil sera connecté via Bluetooth. automatiquement.

■ Méthode 2

Lorsque l'indicateur WIFI clignote, sélectionnez **« Ajouter un appareil »** - **« Petits appareils électroménagers »** - **« Déshumidificateur »** et suivez les instructions à l'écran.

Vérifiez l'état de l'indicateur WIFI et choisissez l'état correct.

Si l'indicateur WIFI clignote rapidement, il peut se connecter directement.

Si l'indicateur WIFI clignote lentement, appuyez sur **« Go to Connect »** pour connecter le WIFI nommé **« SmartLife -XXXX »**.

Remarques:

Une fois l'appareil connecté avec succès, le voyant WIFI s'allume. Vous pouvez désormais utiliser l'appareil à l'aide de l'application.

Appuyez et maintenez le bouton Minuterie pendant environ 5 secondes, l'appareil se déconnecte, la lampe WIFI s'éteint.

1. BEVOR SIE ANFANGEN

1.1 PRODUKTBESCHREIBUNG

Unsere leistungsstarken tragbaren Klimaanlage sind großartige Kühllösungen für Einzelräume und schaffen eine angenehme Atmosphäre in Ihrem Raum. Es verfügt außerdem über eine Belüftungs- und Entfeuchtungsfunktion zur Luftzirkulation und Entfernung von Feuchtigkeit. Es handelt sich um in sich geschlossene Systeme, die keine dauerhafte Installation erfordern und es Ihnen ermöglichen, sich dorthin zu bewegen, wo es am meisten benötigt wird. Sie werden häufig in Küchen, temporären Wohnräumen, Computerräumen, Garagen und vielen anderen Orten verwendet, an denen die Installation von Klimaanlage-Außengeräten begrenzt ist.

Als Kältemittel kommt das umweltfreundliche R 290 zum Einsatz. R290 hat keinen schädigenden Einfluss auf die Ozonschicht (ODP), einen vernachlässigbaren Treibhauseffekt (GWP) und ist verfügbar weltweit. Aufgrund seiner effizienten Energieeigenschaften eignet sich R 290 hervorragend als Kühl-

mittel für Diese Anwendung. Aufgrund des hohen Kühlmittelgehalts müssen besondere Vorsichtsmaßnahmen getroffen werden Entflammbarkeit.

1.2 SYMBOLE DES GERÄTS UND DER BEDIENUNGSANLEITUNG



WARNUNG

Dieses Gerät verwendet ein brennbares Kältemittel. Wenn Kältemittel austritt und mit Feuer oder Heizteilen in Kontakt kommt, entstehen schädliche Gase und es besteht Brandgefahr.



Lesen Sie die BEDIENUNGSANLEITUNG vor der Inbetriebnahme sorgfältig durch.

Weitere Informationen finden Sie im BENUTZERHANDBUCH, SERVICEHANDBUCH usw.



Das Servicepersonal ist verpflichtet, vor der Inbetriebnahme das BENUTZERHANDBUCH und das SERVICEHANDBUCH sorgfältig zu lesen.

AUS SICHERHEITSHINWEISEN IST FOLGENDES IMMER ZU BEACHTEN

- Dieses Gerät ist für die Verwendung durch erfahrene oder geschulte Benutzer in Geschäften, in der Leichtindustrie und auf landwirtschaftlichen Betrieben oder für den gewerblichen Gebrauch durch Laien bestimmt.
- Dieses Gerät kann von Kindern ab 8 Jahren und darüber sowie von Personen mit eingeschränkten körperlichen, sensorischen oder geistigen Fähigkeiten oder Mangel an Erfahrung und Wissen verwendet werden, wenn sie beaufsichtigt oder in die sichere Verwendung des Geräts eingewiesen wurden und die Gefahren verstehen beteiligt. Kinder dürfen nicht mit dem Gerät spielen. Reinigung und Benutzerwartung dürfen nicht von Kindern ohne Aufsicht durchgeführt werden.
- Das Gerät ist nur für die Verwendung mit R-290-Propangas als vorgesehenem Kältemittel ausgelegt.
- Der Kältemittelkreislauf ist abgedichtet. Nur ein qualifizierter Techniker sollte Wartungsarbeiten durchführen!
- Lassen Sie das Kältemittel nicht in die Atmosphäre ab.
- R-290 (Propan) ist brennbar und schwerer als Luft.
- Es sammelt sich zunächst in tiefer gelegenen Gebieten, kann aber von dort umgewälzt werden Fans.
- Wenn Propangas vorhanden ist oder auch nur vermutet wird, tun Sie dies nicht Lassen Sie ungeschultes Personal versuchen, die Ursache zu finden.
- Das im Gerät verwendete Propangas ist geruchlos.
- Der Mangel Geruch bedeutet nicht, dass kein Gas austritt.
- Wenn ein Wenn ein Leck festgestellt wird, evakuieren Sie sofort alle Personen Verlassen Sie das Geschäft, lüften Sie den Raum und wenden Sie sich zur Beratung an die örtliche Feuerwehr ihnen mit, dass ein Propangasleck aufgetreten ist.
- Lass es niemanden zu Personen zurück in den Raum bis zum qualifizierten Service Der Techniker ist eingetroffen und teilt dies mit ist sicher, in den Raum zurückzukehren.
- Keine offenen Flammen, keine Zigaretten oder andere mögliche Zündquellen verwendet werden innerhalb oder in der Nähe der Geräte.
- Die Komponenten sind für

GERMAN

Propan ausgelegt und weder anregend noch funkenbildend. Einzelteile dürfen nur durch identische ersetzt werden Reperatur-Teile.

DIE NICHTBEACHTUNG DIESER WARNUNG KÖNNTE FÜHREN ZU EINER EXPLOSION, TOD, VERLETZUNG UND SACHBESCHÄDIGUNG.

2. ZU IHRER SICHERHEIT

Ihre Sicherheit ist das Wichtigste, was uns am Herzen liegt!



WARNUNG

Bitte lesen Sie dieses Handbuch sorgfältig durch und verstehen Sie es vollständig, bevor Sie Ihr Gerät in Betrieb nehmen.

2.1 BETRIEBLICHE VORSICHTSMASSNAHMEN

WARNUNG – um das Risiko von Bränden, Stromschlägen oder Verletzungen von Personen oder Eigentum zu verringern:

- Bitte lassen Sie die tragbare Klimaanlage mindestens 24 Stunden lang aufrecht stehen, bevor Sie sie anschließen.
- Wenn das Netzkabel beschädigt ist, muss es vom

Hersteller, seinem Servicevertreter oder ähnlich qualifizierten Personen ersetzt werden, um Gefahren zu vermeiden.

- Das Gerät muss während der Wartung von der Stromquelle getrennt werden.
- Betreiben Sie das Gerät immer an einer Stromquelle mit der gleichen Spannung, Frequenz und Leistung wie auf dem Typenschild des Produkts angegeben.
- Verwenden Sie immer eine geerdete Steckdose.
- Ziehen Sie das Netzkabel ab, wenn Sie es reinigen oder nicht verwenden.
- Nicht mit nassen Händen bedienen. Vermeiden Sie, dass Wasser auf das Gerät gelangt.
- Tauchen Sie das Gerät nicht in Regen, Feuchtigkeit oder andere Flüssigkeiten ein und setzen Sie es weder Regen noch Feuchtigkeit aus.
- Lassen Sie das Gerät nicht unbeaufsichtigt laufen. Kippen oder drehen Sie das Gerät nicht.
- Ziehen Sie nicht den Netzstecker, während das Gerät in Betrieb ist.
- Ziehen Sie nicht am Netzkabel, um den Netzstecker zu ziehen.

- Verwenden Sie kein Verlängerungskabel oder Adapterstecker.
- Stellen Sie keine Gegenstände auf das Gerät.
- Steigen Sie nicht auf das Gerät und setzen Sie sich nicht darauf.
- Stecken Sie keine Finger oder andere Gegenstände in den Luftauslass.
- Berühren Sie nicht den Lufteinlass oder die Aluminiumlamellen des Geräts.
- Betreiben Sie das Gerät nicht, wenn es heruntergefallen ist, beschädigt ist oder Anzeichen einer Fehlfunktion des Produkts aufweist.
- Reinigen Sie das Gerät nicht mit Chemikalien.
- Stellen Sie sicher, dass das Gerät weit von Feuer, brennbaren oder explosiven Gegenständen entfernt ist.
- Das Gerät muss gemäß den nationalen Verkabelungsvorschriften installiert werden.
- Verwenden Sie zur Beschleunigung des Abtauvorgangs oder zur Reinigung keine anderen als die vom Hersteller empfohlenen Mittel.
- Das Gerät muss in einem Raum ohne ständig in Betrieb befindliche Quellen gelagert werden (z. B. offene Flammen, ein in Betrieb befindliches Gasgerät oder eine in Betrieb befindliche Elektroheizung).
- Das Gerät ist so zu lagern, dass mechanische Schäden vermieden werden.
- Auch nach Gebrauch nicht beschädigen oder verbrennen.
- Beachten Sie, dass Kältemittel möglicherweise keinen Geruch enthalten.
- Rohrleitungen müssen vor physischer Beschädigung geschützt werden und dürfen nicht in einem unbelüfteten Raum installiert werden, wenn dieser Raum kleiner als 9 m² ist.
- Die Einhaltung nationaler Gasvorschriften ist zu beachten.
- Halten Sie alle erforderlichen Belüftungsöffnungen frei von Hindernissen.
- Das Gerät muss in einem gut belüfteten Bereich gelagert werden, dessen Raumgröße der für den Betrieb angegebenen Raumfläche entspricht.

WARNUNG

Jede Person, die an Arbeiten an einem Kältemittelkreislauf oder einem Einbruch in einen Kältemittelkreislauf beteiligt ist, sollte über ein aktuell gültiges Zertifikat einer von

GERMAN

der Industrie akkreditierten Bewertungsstelle verfügen, das ihre Kompetenz im sicheren Umgang mit Kältemitteln gemäß einer branchenweit anerkannten Bewertungsspezifikation bescheinigt.



WARNUNG

Wartungsarbeiten dürfen nur gemäß den Empfehlungen des Geräteherstellers durchgeführt werden. Wartungs- und Reparaturarbeiten, die die Hilfe von anderem Fachpersonal erfordern, müssen unter der Aufsicht einer Person durchgeführt werden, die sich mit der Verwendung brennbarer Kältemittel auskennt.

Wenn Sie etwas nicht verstehen oder Hilfe benötigen, wenden Sie sich bitte an den Händlerservice.

2.2 SICHERHEITSHINWEISE BEI DER WARTUNG

Bitte beachten Sie diese Warnhinweise, wenn Sie bei der Wartung eines Geräts mit R290 die folgenden Maßnahmen ergreifen müssen.

2.2.1 Kontrollen des Gebiets

Vor Beginn der Arbeiten an Anlagen, die brennbare

Kältemittel enthalten, sind Sicherheitsprüfungen durchzuführen notwendig, um sicherzustellen, dass die Gefahr einer Entzündung minimiert wird. Für Reparaturen an der Kühlung Vor der Durchführung von Arbeiten am System müssen die folgenden Vorsichtsmaßnahmen beachtet werden System.

2.2.2 Arbeitsablauf

Die Arbeiten müssen nach einem kontrollierten Verfahren durchgeführt werden, um Minimieren Sie das Risiko eines dass während der Arbeiten brennbare Gase oder Dämpfe vorhanden sind.

2.2.3 Allgemeiner Arbeitsbereich

Das gesamte Wartungspersonal und andere Personen, die in der Umgebung tätig sind, müssen über die Art der Arbeiten unterwiesen werden durchgeführte Arbeiten. Arbeiten in geschlossenen Räumen sind zu vermeiden. Die Gegend um arbeiten Der Raum muss abgetrennt werden. Stellen Sie sicher, dass die Bedingungen innerhalb des Bereichs erfüllt sind Sicher durch Kontrolle von brennbarem Material.

2.2.4 Prüfung auf Vorhan-

densein von Kältemittel

Der Bereich muss vor und während der Arbeiten mit einem geeigneten Kältemitteldetektor überprüft werden Stellen Sie sicher, dass der Techniker sich der potenziell entflammbaren Atmosphäre bewusst ist. Stellen Sie sicher, dass das Leck vorhanden ist Die verwendeten Detektionsgeräte sind für den Einsatz mit brennbaren Kältemitteln geeignet, d. h. keine Funkenbildung. ausreichend abgedichtet oder eigensicher sein.

2.2.5 Vorhandensein eines Feuerlöschers

Wenn an der Kühlanlage oder den damit verbundenen Teilen feuergefährliche Arbeiten durchgeführt werden müssen, Es müssen geeignete Feuerlöschgeräte zur Verfügung stehen. Habe ein Trockenpulver bzw CO₂-Feuerlöscher neben dem Ladebereich.

2.2.6 Keine Zündquellen

Keine Person, die Arbeiten an einer Kühlanlage durchführt, bei denen diese freigelegt werden Rohrleitungen, die brennbares Kältemittel enthalten oder enthalten haben, müssen alle Kältemittelquellen verwenden Zünden Sie es so, dass es zu einem Brand

oder einer Explosion kommen kann. Alle mögliche Zündung Quellen, einschließlich Zigarettenrauchen, sollten ausreichend weit vom Standort entfernt gehalten werden Installation, Reparatur, Ausbau und Entsorgung, bei denen möglicherweise brennbares Kältemittel entstehen kann an den umgebenden Raum abgegeben werden. Vor Beginn der Arbeiten muss der Bereich rund um die Anlage überprüft werden Die Ausrüstung muss überprüft werden, um sicherzustellen, dass keine Gefahr durch Entflammung oder Entzündung besteht Risiken. Es sind Schilder mit der Aufschrift „Rauchen verboten“ anzubringen.

2.2.7 Belüfteter Bereich

Stellen Sie sicher, dass sich der Bereich im Freien befindet oder ausreichend belüftet ist, bevor Sie einbrechen Anlage zu beschädigen oder Heißenarbeiten durchzuführen. Während des Zeitraums muss eine gewisse Belüftung gewährleistet sein dass die Arbeiten ausgeführt werden. Die Belüftung sollte das freigesetzte Kältemittel sicher verteilen und vorzugsweise nach außen in die Atmosphäre ausstoßen.

2.2.8 Kontrollen der Kühlgeräte

Wenn elektrische Komponenten ausgetauscht werden, müssen diese für den Zweck und die Anforderungen geeignet sein korrekte Spezifikation. Es gelten stets die Wartungs- und Servicerichtlinien des Herstellers verfolgt werden. Im Zweifelsfall wenden Sie sich bitte an die technische Abteilung des Herstellers.

Bei Anlagen, die brennbare Kältemittel verwenden, sind folgende Prüfungen durchzuführen:

- Die Füllmenge richtet sich nach der Raumgröße, in der sich das Kältemittel befindet Teile sind eingebaut;
- Die Lüftungsanlagen und Auslässe funktionieren einwandfrei und sind nicht verstopft.
- Wenn ein indirekter Kühlkreislauf verwendet wird, muss der Sekundärkreislauf überprüft werden das Vorhandensein von Kältemittel;
- Kennzeichnungen am Gerät bleiben weiterhin sichtbar und lesbar. Markierungen und Schilder, die vorhanden sind unleserlich soll korrigiert werden;
- Kühlrohre oder -kompo-

nenten sind an einer Stelle installiert, an der sie wahrscheinlich nicht sein werden Es darf keinem Stoff ausgesetzt werden, der kältemittelhaltige Komponenten angreifen kann, es sei denn Die Komponenten bestehen aus Materialien, die von Natur aus widerstandsfähig gegen Witterungseinflüsse sind korrodiert sind oder in geeigneter Weise vor Korrosion geschützt sind.

2.2.9 Prüfungen an elektrischen Geräten

Die Reparatur und Wartung elektrischer Komponenten umfasst erste Sicherheitsprüfungen und Komponenteninspektionsverfahren. Wenn ein Fehler vorliegt, der die Sicherheit beeinträchtigen könnte, dann nein Die Stromversorgung muss an den Stromkreis angeschlossen bleiben, bis das Problem zufriedenstellend behoben ist. Wenn der Fehler kann nicht sofort korrigiert werden, es ist jedoch notwendig, den Betrieb fortzusetzen, und zwar ausreichend Es soll eine Übergangslösung verwendet werden. Dies ist dem Besitzer des Gerätes zu melden Parteien werden empfohlen. Zu den ersten Sicherheitskontrollen gehören:

- -Diese Kondensatoren werden entladen: Dies muss auf sichere Weise erfolgen, um die Möglichkeit einer Entladung zu vermeiden funkelnd;
- Dass beim Laden und Wiederherstellen keine stromführenden elektrischen Komponenten und Leitungen freiliegen oder das System reinigen;
- Dass eine Kontinuität der Erdbindung besteht.



WARNUNG!

Installieren Sie das Gerät in Räumen, die größer als 9 m² sind.

Installieren Sie das Gerät nicht an einem Ort, an dem entflammbares Gas austreten kann.



NOTIZ!

Der Hersteller liefert möglicherweise ein anderes geeignetes Beispiel oder liefert zusätzliche Informationen über den Kältemittelgeruch.

3. PRODUKTÜBERSICHT

3.1 PRODUKTDIAGRAMM

ABBILDUNG 1 (AM ENDE DES BUCHES)

1. Bedienfeld
2. Lüftungsschlitze mit verstellbarem Gitter

3. Griff
4. Lufteinlass mit Luftfilter
5. Räder
6. Entwässerungsloch
7. Luftaustritt

Hinweis Das Erscheinungsbild dient nur als Referenz. Bitte beachten Sie das Produkt für detaillierte Informationen.

3.2 MERKMALE

- Hohe Kapazität in kompakter Größe mit Ventilator-, Kühl-, Heiz- und Entfeuchtungsfunktion.
- Temperatureinstellung und -anzeige
- LED-Digitalanzeige
- Elektronische Steuerung mit integriertem Timer, Schlafmodus
- Selbstverdampfendes System für bessere Effizienz
- Automatische Abschaltung bei vollem Tank
- Automatischer Neustart bei Stromausfall
- Automatische Auftaufunktion bei niedrigen Umgebungstemperaturen
- Fernbedienung
- 2-stufiger Lüfter
- Rollen für einfache Mobilität

4.INSTALLATION

4.1 AUSPACKEN

Packen Sie den Karton aus und nehmen Sie das Gerät und das Zubehör heraus.

Überprüfen Sie das Gerät nach dem Auspacken auf etwaige Beschädigungen oder Kratzer.

Zubehör:

1. Abgasschlauch
2. Schlauchanschluss
3. Fenster-Kit-Adapter

GERMAN

4. Fernbedienung
5. Wasserleitung
6. Fenstersatz
7. Benutzerhandbuch

4.2 Wähle deinen Standort

- Der Inbetriebnahme mindestens 24 Stunden lang aufrecht stehen.
- Stellen Sie das Gerät auf einer festen, ebenen Fläche in einem Bereich mit mindestens 50 cm Freiraum um das Gerät herum auf, um eine ordnungsgemäße Luftzirkulation zu gewährleisten.
- Betreiben Sie das Gerät nicht in unmittelbarer Nähe von Wänden, Vorhängen oder anderen Gegenständen, die den Lufteinlass und -auslass blockieren könnten. Halten Sie den Lufteinlass und -auslass frei von Hindernissen.
- Niemals an einem Ort, an dem es folgenden Einflüssen ausgesetzt sein könnte:
 - Wärmequellen wie Heizkörper, Heizregister, Öfen oder andere Produkte, die Wärme erzeugen.
 - Direktes Sonnenlicht
 - Mechanische Vibration oder Schock
 - Übermäßiger Staub
 - Mangelnde Belüftung, z. B. Schrank oder Bücherregal
 - Unebene Oberfläche

ABBILDUNG 3

4.3 Befestigen Sie den Abgasschlauch

Damit die vom Gerät kommende Abluft, die Abwärme und Feuchtigkeit enthält, aus dem Raum entweichen kann, muss die Klimaanlage nach außen entlüftet werden.

Ersetzen oder verlängern Sie den Abluftschlauch nicht, da dies zu einer verringerten Effizienz oder sogar zum Abschalten des Geräts aufgrund von

niedrigem Gegendruck führt.

Schritt 1: Schließen Sie den Schlauchanschluss an ein Ende des Abluftschlauchs an. **ABBILDUNG 4**

Schritt 2: Schließen Sie den Windows-Kit-Adapter an das andere Ende des Abluftschlauchs an. **ABBILDUNG 5**

Schritt 3: Verlängern Sie das verstellbare Fensterset um die Länge Ihres Fensters. Schließen Sie den Abluftschlauch an das Fensterset an. **ABBILDUNG 6**

Schritt 4: Schließen Sie das Fenster, um das Kit zu befestigen. Es muss das Fensterset fest an Ort und Stelle halten. Befestigen Sie das Fensterset bei Bedarf mit Klebeband. Für maximale Effizienz wird empfohlen, den Spalt zwischen dem Adapter und den Seiten des Fensters abzudichten. **ABBILDUNG 7**

Schritt 5: Befestigen Sie den Schlauchanschluss am Abluftauslass des Geräts. **ABBILDUNG 8**

Schritt 6: Passen Sie die Länge des flexiblen Abluftschlauchs an und vermeiden Sie Biegungen im Schlauch. Platzieren Sie dann die Klimaanlage in der Nähe einer Steckdose. **ABBILDUNG 9**

Schritt 7: Stellen Sie die Lamelle am Luftauslass ein und schalten Sie dann das Gerät ein.

5. BETRIEB

5.1 BEDIENFELD UND DISPLAY

ABBILDUNG Nr. 10 (Bedienfeld)

1. **LEISTUNG**
Drücken, um die Maschine ein- oder auszuschalten.
2. **MODUS**
Modustaste Drücken Sie diese Taste, um den Betriebsmodus zwischen Lüfter, Kühlung, Heizung und Luftentfeuchter umzuschalten.
3. **GESCHWINDIGKEIT**

Drücken Sie diese Taste, um die Lüftergeschwindigkeit zwischen HOCH und NIEDRIG umzuschalten

4. RUNTER

Verringern der gewünschten Temperatur (32°C-16°C) oder Timer-Einstellung (0-24h).

5. HOCH

Erhöhen der gewünschten Temperatur (16°C~32°C) oder Timer-Einstellung (0-24h).

6. TIMER

Legt eine Zeit fest, zu der das Gerät automatisch startet oder stoppt.

7. SCHLAFEN

Drücken Sie diese Taste, um den Schlafmodus ein- oder auszuschalten.

8. SPERREN

Drücken Sie diese Taste, um die Kindersicherungsfunktion ein- oder auszuschalten

ABBILDUNG Nr. 11 (Anzeige)

1. Hohe Lüftergeschwindigkeit
2. Niedrige Lüftergeschwindigkeit
3. Timer
4. Luftentfeuchtermodus
5. Heizmodus
6. Kühlmodus
7. Lüftermodus
8. Schlafen
9. Sperren
10. WLAN
11. Anzeigefenster

5.2 FERNBEDIENUNG

ABBILDUNG Nr. 12

5.3 EINSTELLUNGEN

5.3.1 Inbetriebnahme und Abschalten

Drücken Sie POWER, um das Gerät einzuschalten.

Drücken Sie die MODE-Taste, um den gewünschten Betriebsmodus auszuwählen.

Drücken Sie Drücken Sie POWER erneut, um das Gerät auszuschalten.

5.3.2 Betriebsmodus

Das Gerät verfügt über vier Betriebsmodi: Kühlen, Heizen, Trocknen, Ventilator und Schlaf.

A. Kühlen Sie Ihr Zimmer

Wählen Sie den Kühlmodus, um die Temperatur in Ihrem Raum zu senken.

- Drücken Sie wiederholt die MODE-Taste, bis Cool Die Anzeige leuchtet auf.
- Drücken Sie die Auf- / Ab- Taste, um die auf dem Bildschirm angezeigte Temperatur anzupassen. Die Temperatur kann zwischen 16°C und 32°C eingestellt werden.
- Drücken Sie die SPEED-Taste wiederholt, bis die gewünschte Lüftergeschwindigkeitsanzeige aufleuchtet.

Um die Richtung des Luftstroms horizontal zu steuern, stellen Sie bitte die Innenlamelle von Hand ein.

Hinweis: Die Klimaanlage stoppt, wenn die Raumtemperatur unter der ausgewählten Temperatur liegt.

B. Heizen Sie Ihren Raum (optional nur für Heizfunktionseinheit)

- Drücken Sie wiederholt die MODE-Taste, bis die Anzeige HEAT Die Anzeige leuchtet auf.
- Drücken Sie die Auf- / Ab- Taste, um Stellen Sie die Temperatur höher als die Raumtemperatur ein. Auch die Lüftergeschwindigkeit lässt sich einstellen.

Hinweis: Für den Dauerbetrieb sollte der Ablaufschlauch am Gerät angebra-

GERMAN

cht sein.

C. Belüften Sie Ihren Raum

Drücken Sie wiederholt die MODE-Taste, bis die FAN-Anzeige aufleuchtet.

Im Lüftungsbetrieb wird die Raumluft umgewälzt, jedoch nicht gekühlt.

Drücken Sie wiederholt die SPEED-Taste, um die gewünschte Lüftergeschwindigkeit auszuwählen.

D. Trocknen Sie Ihr Zimmer

Drücken Sie die MODE-Taste auf dem Bedienfeld oder der Fernbedienung. Die Trockenanzeige leuchtet auf. Die Lüftergeschwindigkeit kann nicht ausgewählt werden. Der Benutzer sollte den Schlauch an den Abfluss an der Unterseite des Geräts anschließen.

Hinweis: In diesem Modus schaltet die Lüftergeschwindigkeit auf niedrige Geschwindigkeit um und ist nicht wählbar.

E. Schlafmodus

Der Schlafmodus kann im Kühlmodus aktiviert werden.

Im Kühlmodus: Nach 1 Stunde wird die voreingestellte Temperatur um 1 °C erhöht, nach einer weiteren Stunde wird die voreingestellte Temperatur erneut um 1 °C erhöht.

Im Heizmodus (optional nur für Heizfunktionseinheit):

Nach 1 Stunde wird die voreingestellte Temperatur um 1 °C gesenkt,

Nach einer weiteren Stunde wird die voreingestellte Temperatur erneut um 1°C gesenkt.

Anschließend wird die Temperatur

10 Stunden lang konstant gehalten. Und alle Anzeigen werden dunkel. Die Lüftergeschwindigkeit kann für einen geräuschlosen Betrieb auf eine niedrige Geschwindigkeit umgeschaltet werden und kann nicht ausgewählt werden.

5.3.3 TIMER-EINSTELLUNG (1 Stunde-24 Stunden):

Der Timer verfügt über zwei Betriebsarten:

Ausschalten (beim Einschalten)



Drücken Sie die Taste Timer, um die Timerfunktion einzuschalten.



Drücken Sie wiederholt die Tasten Auf/Ab, um die Ausschaltverzögerungszeit einzustellen.

Einschalten (bei ausgeschaltetem Gerät)



Drücken Sie die Taste Timer, um die Timerfunktion einzuschalten.



Drücken Sie wiederholt die Tasten Auf/Ab, um die Einschaltverzögerungszeit einzustellen.

Timer abbrechen



Drücken Sie wiederholt auf Up/Down, bis die LED '00' anzeigt. Hinweis: Wenn Sie POWER drücken, wird auch die Timer-Einstellung beendet.

5.3.4 Automatisches Abtauen

Bei niedrigen Raumtemperaturen kann es während des Betriebs zu Reifbildung am Verdampfer kommen. Das Gerät beginnt automatisch mit dem Abtauen und die POWER- LED blinkt. Die Abtausteuerssequenz ist wie folgt:

A. Wenn das Gerät im Kühl- oder Trocknungsbetrieb arbeitet, erkennt der Umgebungstemperatursensor, dass die Verdampferschlagentemperatur unter -1°C liegt. Nachdem der Kompressor 10 Minuten lang nicht mehr funktioniert oder die Spulentemperatur 7°C erreicht, startet das Gerät neu in den Kühlbetrieb.

B. Wenn das Gerät im Heizbetrieb oder Trocknungsbetrieb arbeitet, sobald der Spulentemperatursensor erkennt, dass die Temperatur des Verdampfers unter $4,0^{\circ}\text{C}$ liegt und die Differenztemperatur zwischen Spulentemperatur und Raumtemperatur nach 20 Minuten Kompressorbetrieb unter 19°C liegt, Das Gerät beginnt 5 Minuten lang mit dem Abtauen und die Betriebsanzeige blinkt.

5.3.5 Überlastschutz

Im Falle eines Stromausfalls zum Schutz der Kompressor kommt es zu einer Verzögerung von 3 Minuten bis der Kompressor neu startet.

5.4 ENTWÄSSERUNG

Manuelle Entwässerung:

1°) Wenn die Maschine stoppt, nachdem das Wasser voll ist, ziehen Sie bitte den Netzstecker.

Hinweise: Bitte bewegen Sie die Maschine vorsichtig, damit kein Wasser in die Wasserwanne unten am Gerät

verschüttet wird.

2) Stellen Sie den Wasserbehälter unter seitlicher Wasserauslass hinter dem Gerät.

3) Ziehen Sie den Wasserstecker ab, das Wasser fließt automatisch in den Wasserbehälter.

Anmerkungen:

1. Bewahren Sie den Wasserstopfen ordnungsgemäß auf.
2. Während des Entleerens kann das Gerät leicht nach hinten geneigt werden.
3. Wenn der Wasserbehälter nicht das gesamte Wasser aufnehmen kann, verstopfen Sie den Wasserauslass schnellstmöglich mit dem Wasserstopfen, bevor der Wasserbehälter voll ist, um dies zu verhindern dass Wasser nicht auf den Boden oder den Teppich fließt.

4) Wenn das Wasser abgelassen ist, verstopfen Sie den Wasserstopfen. Hinweise: 1. Starten Sie die Maschine neu, nachdem der Wasserstopfen und die Ablaufabdeckung installiert sind, da sonst das Kondenswasser der Maschine auf den Boden oder den Teppich fließt.

ABBILDUNG Nr. 13

Kontinuierliche Entwässerung

Das selbstverdampfende System nutzt das gesammelte Wasser, um die Kondensatorschlangen zu kühlen und so eine effizientere Leistung zu erzielen. Im Kühlbetrieb ist es nicht erforderlich, den Abwassertank zu entleeren, außer im Trocknungsbetrieb und bei hoher Luftfeuchtigkeit. Das Kondenswasser verdunstet am Kondensator und wird über den Abluftschlauch abgeführt.

GERMAN

Für den Dauerbetrieb oder den unbeaufsichtigten Betrieb im Troc-knungsbetrieb schließen Sie bitte den beiliegenden Ablaufschlauch an das Gerät an. Kondenswasser kann automa-tisch in einen Eimer fließen oder durch Schwerkraft abfließen.

Schalten Sie das Gerät vor dem Betrieb aus.

Entfernen Sie den Stopfen der Wasse-rauslassöffnung und bewahren Sie ihn an einem sicheren Ort auf.

Schließen Sie den Ablaufschlauch sicher und ordnungsgemäß an und stellen Sie sicher, dass er nicht geknickt ist und keine Hindernisse aufweist.

Platzieren Sie den Schlauchauslass über einem Abfluss oder Eimer und stellen Sie sicher, dass das Wasser ungehindert aus dem Gerät fließen kann.

Tauchen Sie das Schlauchende nicht ins Wasser; ansonsten es kann zu „Luft-einschlüssen“ im Schlauch kommen.

Um das Verschütten von Wasser zu vermeiden:

- Da der Unterdruck in der Kondensatablaufwanne groß ist, neigen Sie den Ablaufschlauch nach unten in Richtung Boden. Es ist angemessen, dass der Neigungsgrad mehr als 20 Grad beträgt.
- Richten Sie den Schlauch gerade aus, um eine Klemme im Schlauch zu vermeiden.

6. REINIGUNG UND PFLEGE

6.1. REINIGEN DES LUFTFIL-TERS (alle zwei Wochen)

Staub sammelt sich auf dem Filter und behindert den Luftstrom. Der eingeschränkte Luftstrom verringert die Effizienz des Systems und wenn er blockiert wird, kann dies zu Schäden am Gerät führen.

Der Luftfilter muss regelmäßig gerei-nigt werden. Der Luftfilter ist zur einfa-chen Reinigung abnehmbar. Betreiben Sie das Gerät nicht ohne Luftfilter, da sonst der Verdampfer verunreinigt werden kann.

1. Drücken Sie die POWER-Taste, um das Gerät auszuschalten und ziehen Sie das Netzkabel ab.
2. Entfernen Die Filter Gittergewebe aus Die Einheit.
3. Verwenden einen Staubsauger dazu Staub aus dem Filter saugen.
4. Drehen Sie den Filter um und spülen Sie den Luftfilter unter fließendem Wasser aus. Lassen Sie das Wasser entgegen der Luftströmungsrichtung durch den Filter laufen. Legen Sie den Filter beiseite und lassen Sie ihn vollständig an der Luft trocknen, bevor Sie ihn wieder einsetzen.

Schalten Sie das Gerät aus und entfer-nen Sie die Luftfilter.

Spülen Sie den Luftfilter unter fließen-dem Wasser ab.



Warnung!!!

Berühren Sie die Verdampferoberfläche nicht mit bloßen Händen, da dies zu Verletzungen Ihrer Finger führen kann.

6.2. REINIGEN DES KÄLTEMI-TTELS

Allgemeine Maßnahmen:z

1. Gas/Dampf schwerer als Luft. Kann sich in geschlossenen Räumen ansammeln, insbesondere auf oder unter der Erdoberfläche.
2. Beseitigen Sie jede mögliche Zündquelle.

- 3.** Verwenden Sie geeignete persönliche Schutzausrüstung (PSA).
- 4.** Evakuieren Sie nicht benötigtes Personal, isolieren und lüften Sie den Bereich.
- 5.** Nicht in die Augen, auf die Haut oder auf die Kleidung gelangen lassen. Dämpfe oder Gas nicht einatmen.
- 6.** Eindringen in die Kanalisation und öffentliche Gewässer verhindern.
- 7.** Stoppen Sie die Quelle der Veröffentlichung, wenn dies gefahrlos möglich ist. Erwägen Sie die Verwendung von Wasserspray, um Dämpfe zu verteilen.
- 8.** Isolieren Sie den Bereich, bis sich das Gas verteilt hat. Vor dem Betreten den Bereich lüften und gasen. Wenden Sie sich nach einer Verschüttung an die zuständigen Behörden.

7. FEHLERBEHEBUNG

Symptom		Inspektion	Lösung
Das Gerät ist nicht in Betrieb.		Überprüfen Sie den Stromanschluss auf festen Sitz .	Stecken Sie das Netzkabel fest in die Steckdose.
		Prüfen Sie, ob die Wasserstandsanzeige aufleuchtet?	Entleeren Sie die Auffangwanne, indem Sie den Gummistopfen entfernen.
		Überprüfen Sie die Raumtemperatur.	Der Betriebstemperaturbereich liegt zwischen 5 und 35 °C .
Das Gerät arbeitet mit reduzierter Leistung.		Überprüfen Sie den Luftfilter auf Verschmutzung.	Reinigen Sie den Luftfilter nach Bedarf.
		Prüfen Sie, ob der Luftkanal verstopft ist.	Um das Hindernis zu beseitigen.
		Überprüfen Sie, ob die Zimmertür oder das Fenster geöffnet ist.	Halten Sie die Tür und die Fenster geschlossen.
		Überprüfen Sie, ob die gewünschte Betriebsart ausgewählt und die Temperatur richtig eingestellt ist.	gemäß der Anleitung auf den richtigen Sollwert ein .
		Der erschöpfte Schlauch ist gelöst.	Stellen Sie sicher, dass der Abluftschlauch sicher befestigt ist.
Wasserleck		Überlauf beim Bewegen des Geräts.	Leeren Sie den Wassertank vor dem Transport.
		Überprüfen Sie, ob der Ablaufschlauch geknickt ist oder sich verbiegt.	Richten Sie den Schlauch gerade aus, um eine Klemme zu vermeiden.
Übermäßiger Lärm		Überprüfen Sie, ob das Gerät sicher positioniert ist.	Stellen Sie das Gerät auf einen waagerechten und festen Untergrund.
		Überprüfen Sie, ob lose, vibrierende Teile vorhanden sind.	Sichern und ziehen Sie die Teile fest.
		Das Geräusch hört sich an, als würde Wasser fließen.	Geräusche entstehen durch strömendes Kältemittel. Das ist normal.
Fehlercodes	E0	Kommunikationsfehler zwischen Hauptplatine und Displayplatine.	Überprüfen Sie den Kabelbaum der Displayplatine auf Beschädigungen.
	E1	Fehler des Umgebungstemperatursensors	Überprüfen Sie die Verbindung oder ersetzen Sie sie. Zum Reinigen oder Austauschen des Temperatursensors.
	E2	Ausfälle des Spulentemperatursensors.	Überprüfen Sie die Verbindung oder ersetzen Sie sie. Zum Reinigen oder Austauschen des Temperatursensors.
	FT	Alarm bei hohem Kondenswasserstand.	Entleeren Sie die Auffangwanne, indem Sie den Gummistopfen entfernen.

8. STILLLEGUNG

8.1. LAGERUNG

Langzeitlagerung – Wenn Sie das Gerät über einen längeren Zeitraum (mehr als ein paar Wochen) nicht verwenden, reinigen Sie es am besten und trocknen Sie es vollständig aus. Bitte lagern Sie das Gerät wie folgt:

1. Trennen Sie das Gerät vom Stromnetz, entfernen Sie den verbrauchten Schlauch und bewahren Sie das Fensterset zusammen mit dem Gerät auf.
2. Lassen Sie das restliche Wasser aus dem Gerät ab.
3. Reinigen Sie den Filter und lassen Sie ihn an einem schattigen Ort vollständig trocknen.
4. Bringen Sie den Filter wieder an seiner Position an.
5. Das Gerät muss bei der Lagerung in aufrechter Position gehalten werden.
6. Bewahren Sie die Maschine an einem belüfteten, trockenen, nicht korrodierenden Ort und an einem sicheren Ort im Innenbereich auf.

AUFMERKSAMKEIT:

Der Verdampfer im Inneren der Maschine muss vor dem Verpacken des Geräts getrocknet werden, um Bauteilschäden und Schimmelbildung zu vermeiden. Trennen Sie das Gerät vom Stromnetz und stellen Sie es zum Trocknen mehrere Tage lang an einen trockenen, offenen Ort. Eine andere Möglichkeit, das Gerät zu trocknen, besteht darin, die Maschine einzuschalten, sie auf den Belüftungsmodus mit geringem Wind einzustellen und diesen Zustand beizubehalten, bis das Abflussrohr trocken ist, um das Innere des Gehäuses in einem trockenen Zustand zu halten und ein

Austrocknen zu verhindern Schimmel.

8.2. ENTSORGUNG



WARNUNG!!!

Das Ablassen von Kältemittel in die Atmosphäre ist strengstens verboten!



Entsorgen Sie Elektrogeräte nicht im unsortierten Siedlungsabfall, sondern nutzen Sie separate Sammelstellen.

Wenden Sie sich für Informationen zu den verfügbaren Sammelsystemen an Ihre lokale Regierung. Wenn Elektrogeräte auf Mülldeponien – oder Deponien entsorgt werden, können gefährliche Stoffe in das Grundwasser gelangen und in die Nahrungskette gelangen und so Ihre Gesundheit und Ihr Wohlbefinden schädigen.

9. WIFI VERBINDUNG

Informationen zur App „**Smart Life**“

Die „**Smart Life**“ -App ist für Android und iOS verfügbar.

Scannen Sie den entsprechenden QR-Code, um direkt zum Download zu gelangen.



Download Smart Life App



Informationen zur Nutzung der App

Heimnetzwerk betreiben. Voraussetzung ist eine dauerhafte WLAN-Verbindung zu Ihrem Router und die kostenlose App „**Smart Life**“.

GERMAN

1. Installieren Sie die „Smart Life“-App. Erstellen Sie ein Benutzerkonto.
2. Aktivieren Sie die WLAN-Funktion in den Einstellungen Ihres Geräts.
3. Platzieren Sie das Gerät in einem Abstand von ca. 5 Metern zu Ihrem Router.
4. Solange das Gerät eingeschaltet ist, blinkt die WLAN-Anzeige. Nach 3 Minuten wird der Status aufgehoben, wenn keine Netzwerkkonfiguration vorliegt und die Anzeigeleuchte aus ist. Wenn Sie die WLAN-Verbindung erneut herstellen müssen, halten Sie die „Timer“-Taste 5 Sekunden lang gedrückt. Nachdem Sie die Netzwerkkonfiguration gestartet haben, blinkt die WLAN-Anzeige erneut.

WIFI-verbunden

■ Methode 1

Verbunden über Bluetooth

Öffnen Sie das Bluetooth Ihres Mobiltelefons oder eines anderen Geräts.

Wenn die WLAN-Anzeige blinkt, öffnen Sie die „Smart Life“-APP. Das Gerät wird über Bluetooth verbunden automatisch.

■ Methode 2

Wenn die WLAN-Anzeige blinkt, wählen Sie **“Gerät hinzufügen”** – **“Kleine Haushaltsgeräte”** – **“Luftentfeuchter”** und befolgen Sie die Anweisungen auf dem Display.

Überprüfen Sie den Status der WIFI-Anzeige und wählen Sie den richtigen Status aus.

Wenn die WLAN-Anzeige schnell blinkt, kann eine direkte Verbindung hergestellt werden.

Wenn die WLAN-Anzeige langsam blinkt, drücken Sie **“Gehe zu Verbinden”**, um eine Verbindung zum WLAN mit dem Namen **“SmartLife -XXXX”** herzustellen.

Bemerkungen:

Sobald das Gerät erfolgreich verbunden wurde, leuchtet die WIFI-Leuchte auf. Nun können Sie das Gerät per App bedienen.

Halten Sie die Timer-Taste etwa 5 Sekunden lang gedrückt, das Gerät wird ausgeschaltet und die WLAN-Lampe erlischt.

1. ПРЕДИ ДА ЗАПОЧНЕТЕ

1.1 ОПИСАНИЕ НА ПРОДУКТА

Нашите мощни преносими климатици са чудесни решения за охлаждане на единични стаи, създавайки комфортна атмосфера във вашето пространство. Освен това има функция за вентилация и изсушаване за циркулация на въздуха и отстраняване на влагата. Те са самостоятелни системи, които не изискват постоянна инсталация, което ви позволява да се преместите в пространството, в което е най-необходимо. Те обикновено се използват в кухни, помещения за временно пребиваване, компютърни стаи, гаражи и много други места, където инсталирането на външното тяло на климатика е ограничено. Като хладилен агент се използва екологичният R 290. R290 няма вредно влияние върху озоновия слой (ODP), незначителен парников ефект (GWP) и е наличен в световен мащаб. Поради своите енергийно ефективни свойства, R 290

е изключително подходящ като охлаждаща течност за това приложение. Трябва да се вземат предвид специални предпазни мерки поради високото ниво на охлаждащата течност запалимост.

1.2 СИМВОЛИ ОТ УРЕДА И РЪКОВОДСТВОТО ЗА ПОТРЕБИТЕЛЯ



внимание

Това устройство използва запалим хладилен агент. Ако хладилен агент изтече и влезе в контакт с огън или нагревателна част, това ще създаде вреден газ и има риск от пожар.

Прочетете внимателно РЪКОВОДСТВОТО ЗА ПОТРЕБИТЕЛЯ преди работа.



Допълнителна информация е налична в РЪКОВОДСТВОТО ЗА ПОТРЕБИТЕЛЯ, РЪКОВОДСТВОТО ЗА ОБСЛУЖВАНЕ и други подобни.



От сервизния персонал се изисква да прочете внимателно

BULGARIAN

РЪКОВОДСТВОТО
ЗА ПОТРЕБИТЕЛЯ И
РЪКОВОДСТВОТО ЗА
ОБСЛУЖВАНЕ преди
работа.

СЛЕДНОТО ВИНАГИ ТРЯБВА ДА СЕ СПАЗВА ЗА БЕЗОПАСНОСТ

- Този уред е предназначен за използване от опитни или обучени потребители в магазини, в леката промишленост и във ферми или за търговска употреба от непрофесионалисти.
- Този уред може да се използва от деца на възраст над 8 години и лица с намалени физически, сетивни или умствени способности или липса на опит и познания, ако са под наблюдение или са инструктирани относно използването на уреда по безопасен начин и разбират опасностите участващи. Децата не трябва да си играят с уреда. Почистването и потребителската поддръжка не трябва да се извършват от деца без надзор.
- Уредът е предназначен само за използване с газ R-290 (пропан) като предназначен хладилен агент.
- Хладилният контур е запечатан. Само квалифициран техник трябва да се опитва да обслужва!
- Не изхвърляйте хладилния агент в атмосферата.
- R-290 (пропан) е запалим и по-тежък от въздуха.
- То се събира първо в ниските зони, но може да се разпространява от фенове.
- Ако има наличие на газ пропан или дори се подозира, не го правете позволете на необучен персонал да се опита да открие причината.
- Газът пропан, използван в уреда, няма миризма.
- Липсата миризмата не означава липса на изпуснат газ.
- Ако бъде открит теч, незабавно евакуирайте всички хора от магазина, проветрете помещението и се свържете с местната противопожарна служба за съвет че е възникнал теч на пропан.
- Не позволявайте на никого лица обратно в стаята до квалифициран

сервиз техникът е пристигнал и този техник го съветва е безопасно да се върне в стаята.

- Без открит огън, цигари или други възможни източници на запалване трябва да се използват вътре или в близост до модулите.
- Компонентите са предназначени за пропан и не предизвикват стимули и искри. Компонентите трябва да се сменят само с идентични части за ремонт.

НЕСПАЗВАНЕТО НА ТОВА ПРЕДУПРЕЖДЕНИЕ МОЖЕ ДОВЕДЕ ДО ЕКСПЛОЗИЯ, СМЪРТ, НАРАНЯВАНЕ И ИМУЩЕСТВЕНА ЩЕТА.

2. ЗА ВАШАТА БЕЗОПАСНОСТ

Вашата безопасност е най-важното нещо, което ни интересува!



ВНИМАНИЕ

Моля, прочетете внимателно това ръководство и го разберете напълно, преди да започнете работа с вашия уред.

2.1 ПРЕДПАЗНИ МЕРКИ ПРИ РАБОТА

ПРЕДУПРЕЖДЕНИЕ - за да намалите риска от пожар, токов удар или нараняване на хора или имущество:

- Моля, оставете преносимия климатик изправен най-малко 24 часа, преди да го включите.
- Ако захранващият кабел е повреден, той трябва да бъде заменен от производителя, негов сервизен агент или лица с подобна квалификация, за да се избегне опасност.
- Уредът трябва да бъде изключен от източника на захранване по време на обслужване.
- Винаги работете с уреда от източник на захранване със същото напрежение, честота и мощност, както е посочено на идентификационната табела на продукта.
- Винаги използвайте заземен електрически контакт.
- Изключвайте захранващия кабел, когато почиствате или когато не го използвате.
- Не работете с мокри

BULGARIAN

- ръце. Предотвратете разливането на вода върху уреда.
- Не потапяйте и не излагайте устройството на дъжд, влага или друга течност.
 - Не оставяйте уреда да работи без надзор. Не накланяйте и не обръщайте уреда.
 - Не изключвайте щепсела, докато устройството работи.
 - Не изключвайте от контакта, като дърпате хранящия кабел.
 - Не използвайте удължителен кабел или адаптерен щепсел.
 - Не поставяйте предмети върху уреда.
 - Не се качвайте и не сядайте върху уреда.
 - Не пъхайте пръсти или други предмети в изхода за въздух.
 - Не докосвайте входа за въздух или алуминиевите ребра на уреда.
 - Не работете с уреда, ако е изпуснат, повреден или показва признаци на неизправност на продукта.
 - Не почиствайте уреда с никакви химикали.
 - Уверете се, че устройството е далече от огън, запалими или експлозивни предмети.
 - Устройството трябва да бъде инсталирано в съответствие с националните разпоредби за окабеляване.
 - Не използвайте средства за ускоряване на процеса на размразяване или за почистване, различни от препоръчаните от производителя.
 - Уредът трябва да се съхранява в помещение без постоянно работещи източници (например: открит пламък, работещ газов уред или работещ електрически нагревател).
 - Уредът трябва да се съхранява така, че да не се допускат механични повреди.
 - Не разкъсвайте и не изгаряйте дори след употреба.
 - Имайте предвид, че хладилните агенти може да не съдържат миризма.
 - Тръбопроводите трябва да бъдат защитени от физически повреди и не трябва да се монтират в непроветриво пространство, ако това пространство е по-малко от 9 m².
 - Трябва да се спазват националните газови

разпоредби.

- Не запушвайте всички необходими вентилационни отвори.
- Уредът трябва да се съхранява в добре проветриво помещение, където размерът на помещението съответства на площта на помещението, както е посочено за работа.



ВНИМАНИЕ

Всяко лице, което участва в работа или взлом на верига на хладилен агент, трябва да притежава актуално валиден сертификат от акредитиран от индустрията орган за оценяване, който упълномощава тяхната компетентност да боравят с хладилни агенти безопасно в съответствие с признатата в индустрията спецификация за оценка.



ВНИМАНИЕ

Обслужването трябва да се извършва само според препоръките на производителя на оборудването. Поддръжката и ремонтът, които изискват помощта на друг квалифициран персонал, трябва да се извършват

под наблюдението на лицето, компетентно в използването на запалими хладилни агенти.

Ако не разбирате нещо или имате нужда от помощ, моля, свържете се с дилърските услуги.

2. ПРЕДПАЗНИ МЕРКИ ЗА БЕЗОПАСНОСТ ПРИ ОБСЛУЖВАНЕ

Моля, следвайте тези предупреждения, когато трябва да предприемете следното, когато обслужвате уред с R290.

2.2.1 Проверки на района

Преди започване на работа със системи, съдържащи запалими хладилни агенти, се извършват проверки за безопасност необходимо, за да се гарантира, че рискът от запалване е сведен до минимум. За ремонт на хлад система, трябва да се спазват следните предпазни мерки преди извършване на работа по система.

2.2.2 Процедура на работа

Работата се извършва по контролирана процедура, така че минимизиране на риска от а наличието на

BULGARIAN

запалим газ или пари по време на извършване на работата.

2.2.3 Обща работна зона

Целият персонал по поддръжката и другите, работещи в района, трябва да бъдат инструктирани относно естеството на извършвана работа. Трябва да се избягва работа в затворени пространства. Районът около работа пространството трябва да бъде отделено. Уверете се, че условията в зоната са създадени безопасно чрез контрол на запалими материали.

2.2.4 Проверка за наличие на хладилен агент

Зоната трябва да бъде проверена с подходящ детектор за хладилен агент преди и по време на работа, за да уверете се, че техникът е запознат с потенциално запалими атмосфери. Уверете се, че течът използваното оборудване за откриване е подходящо за използване със запалими хладилни агенти, т.е. без искри, подходящо запечатани или искробезопасни.

2.2.5 Наличие на пожарогасител

Ако трябва да се извърши гореща работа върху хладилното оборудване или други свързани части, подходящо пожарогасително оборудване трябва да е на разположение. Имате сух прах или CO₂ пожарогасител в близост до зоната за зареждане.

2.2.6 Няма източници на запалване

Никое лице не извършва работа във връзка с хладилна система, която включва излагане на каквото и да било тръбопроводите, които съдържат или са съдържали запалим хладилен агент, трябва да използват всякакви източници на запалване по такъв начин, че може да доведе до риск от пожар или експлозия. Всички възможни запалвания източници, включително пушенето на цигари, трябва да се държат достатъчно далеч от мястото на монтаж, ремонт, демонтаж и изхвърляне, по време на които е възможно запалим хладилен агент бъдат пуснати в околното пространство. Преди започване на работа, районът около

оборудването трябва да бъде прегледано, за да се уверите, че няма запалими опасности или възпламеняване рискове. Трябва да се поставят табели „Пушенето забранено“.

2.2.7 Вентилирана зона

Уверете се, че зоната е на открито или че е достатъчно проветрена, преди да влезете с взлом система или извършване на гореща работа. Степента на вентилация трябва да продължи през периода че работата се извършва. Вентилацията трябва безопасно да разпръсне всеки отделен хладилен агент и за предпочитане го изхвърлят навън в атмосферата.

2.2.8 Проверки на хладилното оборудване

Когато електрическите компоненти се сменят, те трябва да са подходящи за целта и за правилна спецификация. Указанията за поддръжка и сервиз на производителя трябва да бъдат винаги да бъдат следвани. Ако се съмнявате, консултирайте се с техническия отдел на производителя за помощ.

Следните проверки се прилагат за инсталации, използващи запалими хладилни агенти:

- Размерът на зареждането е в съответствие с размера на помещението, в което се намира хладилният агент монтирани са части ;
- Вентилационните съоръжения и изходите работят адекватно и не са запушени;
- Ако се използва индиректна хладилна верига, трябва да се провери вторичната верига наличието на хладилен агент;
- Маркировката на оборудването продължава да бъде видима и четлива. Маркировка и знаци, които са нечетливото се коригира;
- хладилната тръба или компоненти са монтирани на място, където е малко вероятно да бъдат изложени на каквото и да е вещество, което може да корозира компонентите, съдържащи хладилен агент, освен ако компонентите са изработени от материали, които по своята същност са устойчиви на излагане корозирали или са подходящо защитени

срещу корозия.

2.2.9 Проверки на електрически устройства

Ремонтът и поддръжката на електрическите компоненти трябва да включват първоначални проверки за безопасност и процедури за проверка на компоненти. Ако съществува повреда, която може да компрометира безопасността, тогава не електрическото захранване трябва да бъде свързано към веригата, докато не бъде обработено задоволително. Ако повредата не може да се коригира веднага, но е необходимо да продължи операцията, адекватна ще се използва временно решение. Това трябва да бъде докладвано на собственика на оборудването, така че всички страни се съветват. Първоначалните проверки за безопасност включват:

- тези кондензатори са разредени: това трябва да се направи по безопасен начин, за да се избегне възможността от пенливо;
- че няма електрически компоненти под напрежение и кабели са изложени по време на

зареждане, възстановяване или прочистване на системата;

- че има непрекъснатост на земната връзка.



ВНИМАНИЕ!

Инсталирайте уреда в помещения, които надвишават 9 m². Не монтирайте уреда на място, където може да изтече запалим газ.



ЗАБЕЛЕЖКА!

Производителят може да предостави друг подходящ пример или може да предостави допълнителна информация за миризмата на хладилен агент.

3. ПРЕГЛЕД НА ПРОДУКТА

3.1 СХЕМА НА ПРОДУКТА

ФИГУРА № 1 (В КРАЯ НА ГОДИНАТА КНИГА)

- 1 Контролен панел
 - 2 Изход за въздух с регулируема жалюза
 - 3 Дръжка
 - 4 Вход за въздух с въздушен филтър
 - 5 Колелца
 - 6 Дренажен отвор
 - 5 Колелце
 - 7 Изпускане на въздух
- Забележка: Външният вид е само за сравнение. Моля, вижте реалния продукт за подробна информация.

3.2 ХАРАКТЕРИСТИКА

- Голям капацитет в компактен размер с вентилатор, функция за охлаждане, отопление и изсушаване.
- Настройка на температурата и дисплей
- LED цифров дисплей
- Електронно управление с вграден таймер, режим на заспиване
- Самоизпаряваща се система за по-добра ефективност
- Автоматично изключване при пълен резервоар
- Автоматично рестартиране в случай на прекъсване на захранването
- Функция за автоматично размразяване при ниско околна температура
- Дистанционно
- 2-скоростен вентилатор
- Коленца за лесна мобилност
-

4. ИНСТАЛИРАНЕ

4.1 РАЗОПАКОВАНЕ

- Разопакувайте картоната и извадете уреда и аксесоарите.
- Проверете устройството след разопаковане за повреди или дракотини по него.
- Аксесоари:

1. Изпускателен маркуч
2. Конектор за маркуч
3. Адаптер за комплект прозорци
4. Дистанционно управление
5. Водопровод
6. Комплект прозорци
7. Ръководство за потребителя

ФИГУРА № 2

4.2 Изберете вашето местоположение

- Ако е наклонен на повече от 45°,

оставете уреда да се постави изправен най-малко 24 часа преди стартиране.

- Поставете уреда върху твърда, равна повърхност в зона с най-малко 50 см свободно пространство около него, за да осигурите правилна циркулация на въздуха.
- Не работете в непосредствена близост до стени, завеси или други предмети, които могат да блокират входа и изхода на въздуха. Пазете входа и изхода на въздуха без препятствия.
- Никога не инсталирайте уреда там, където може да бъде обект на:
 - Източници на топлина като радиатори, топлинни регистри, печки или други продукти, които произвеждат топлина.
 - Директна слънчева светлина
 - Механична вибрация или удар
 - Прекомерно количество прах
 - Липса на вентилация, като например шкаф или библиотека
 - Неравна повърхност

ВНИМАНИЕ!

Инсталирайте уреда в помещения, които надвишават 9 m².

Не монтирайте уреда на място, където може да изтече запалим газ.

ЗАБЕЛЕЖКА!

Производителят може да предостави друг подходящ пример или може да предостави допълнителна информация за миризмата на хладилен агент.

ФИГУРА № 3

ПРИКАЧЕТЕ ИЗПУСКАТЕЛНИЯ МАРКУЧ

Климатикът трябва да бъде вентилиран навън, за да може отработеният въздух да излезе от помещението, което идва от уреда и съдържа отпадна топлина и влага. Не подменяйте и не удължавайте

BULGARIAN

изпускателния маркуч, което ще доведе до намалена ефективност, дори по-лошо, изключете уреда поради ниско противоналягане.

- **Стъпка 1:** Свържете съединителя на маркуча към единия край на изтощения маркуч. **ФИГУРА № 4**
- **Стъпка 2:** Свържете адаптера на комплекта Windows към другия край на изтощения маркуч. **ФИГУРА № 5**
- **Стъпка 3:** Удължете регулируемия комплект за прозорци по дължината на вашия прозорец. Свържете изтощения маркуч към комплекта за прозорец. **ФИГУРА № 6**
- **Стъпка 4:** Затворете прозореца си, за да закрепите комплекта на място. Той трябва да държи комплекта за прозорци здраво на място, закрепете комплекта за прозорци с тиксо, ако е необходимо. Препоръчва се празнината между адаптера и страните на прозореца да бъде запечатана за максимална ефективност. **ФИГУРА № 7**
- **Стъпка 5:** Прикрепете съединителя на маркуча към изходящия отвор за обработен въздух на модула. **ФИГУРА № 8**
- **Стъпка 6:** Регулиране на дължината на гъвкавия изпускателен маркуч и избягване на огъвания на маркуча. След това поставете АС близо до електрически контакт. **ФИГУРА № 9**
- **Стъпка 7:** Регулирайте жалюзите на изхода за въздух и след това включете уреда.

5. ЕКСПЛОАТАЦИЯ

5.1 КОНТРОЛЕН ПАНЕЛ И ДИСПЛЕЙ

ФИГУРА № 1

1. ЗАХРАНВАНЕ

Натиснете, за да включите или изключите машината.

2. MODE

Бутон Mode (Режим) Натиснете, за да превключите режима на работа между вентилатор, охлаждане, отопление и изсушител.

3. SPEED

Натиснете, за да превключите скоростта на вентилатора между HIGH и LOW.

4. DOWN

Намаляване на желаната температура (32°C-16°C) или настройка на таймера (0-24h).

5. НАГОРЕ

Повишаване на желаната температура (16°C-32°C) или настройка на таймера (0-24 ч.).

6. ТАЙМЕР

Задаване на време за автоматично стартиране или спиране на уреда.

7. SLEEP (СЪН)

Натиснете, за да включите или изключите режима на заспиване.

8. БЛОКИРАНЕ

Натиснете, за да включите или изключите функцията за заключване при деца.

ФИГУРА №11 (Дисплей)

1. Висока скорост на вентилатора
2. Ниска скорост на вентилатора
3. Таймер
4. Режим на изсушител
5. Режим на отопление
6. Режим на охлаждане
7. Режим на вентилатор
8. Режим на заспиване
9. Заключване
10. WIFI
11. Прозорец на дисплея

5.2 ДИСТАНЦИОННО

ФИГУРА № 12

5.3 НАСТРОЙКИ

5.3.1 Стартиране и Изключвам

- Натиснете POWER, за да включите устройството.
- Натиснете бутона MODE, за да изберете желания режим на работа.
- Натиснете POWER отново, за да изключите захранването.

5.3.2 Режим на работа

Устройството има 4 нашите режими на работа: охлаждане, отопление, изсушаване, вентилатор и сън.

A. Охлаждане на стаята ви

Изберете режим на охлаждане, за да намалите температурата в стаята си.

- Натиснете бутона MODE многократно, докато се охлади индикаторът светва.
- Натиснете бутона нагоре / надолу, за да регулирате температурата, която се показва на екрана. Температурата може да се настрои между 16°C и 32°C.
- Натиснете бутона SPEED многократно, докато индикаторът за желаната скорост на вентилатора светне.

За да контролирате посоката на въздушния поток хоризонтално, моля, регулирайте вътрешната жалюза на ръка.

Забележка: Климатикът спира, ако стайната температура е по-ниска от избраната температура.

B. Отопление на вашата стая (по избор само за модул с отоплителна функция)

- Натиснете бутона MODE многократно, докато HEAT индикаторът светва.
- Натиснете бутона нагоре / надолу, за да настроите температурата по-висока от стайната. Скоростта на вентилатора също може да бъде зададена.

Забележка: Дренажният маркуч трябва да бъде прикрепен към уреда за непрекъсната работа.

C.Проветряване на стаята ви

Натиснете бутона MODE многократно, докато индикаторът FAN светне.

В режим вентилация въздухът в помещението циркулира, но не се охлажда.

Натиснете бутона SPEED неколкократно, за да изберете желаната скорост на вентилатора.

D. Подсушете стаята си

Натиснете бутона MODE на контролния панел или дистанционното управление, индикаторът за сухо светва. Скоростта на вентилатора не може да бъде избрана. Потребителят трябва да свърже маркуча към дренажния отвор в долната част на уреда.

Забележка: В този режим скоростта на вентилатора превключва на ниска скорост и не може да бъде избрана.

E. Спящ режим

Режимът на заспиване може да се активира, когато е в режим на охлаждане.

В режим на охлаждане: След 1 час предварително зададената температура се повишава с 1°C, след още един час предварително зададената температура отново ще се увеличи с 1°C.

В режим на отопление (по избор само за модул с функция за отопление):

След 1 час предварително зададената температура се намалява с 1°C, след още един час предварително зададената температура отново ще

BULGARIAN

бъде намалена с 1 °C.

След това температурата се поддържа постоянна за 10 часа. И всички индикатори затъмняват. Скоростта на вентилатора може да превключи на ниска скорост за тиха работа и не може да бъде избрана.

5.3.3 НАСТРОЙКА НА ТАЙМЕР (1 час-24 часа):

Таймерът има два начина на работа:

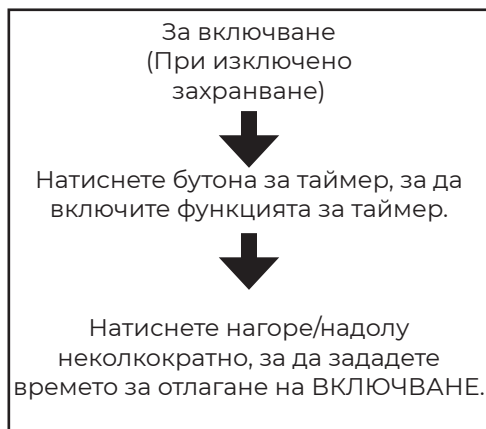
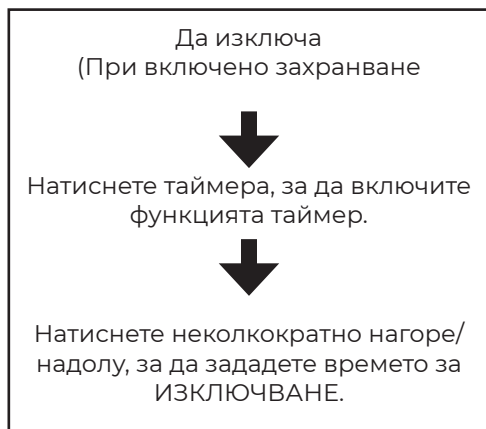

Отмяна на таймера



Натиснете нагоре/надолу многократно, докато светодиодът покаже „00“.

Забележка: когато натиснете POWER, също ще излезете от настройката на таймера.

5.3.4 Автоматично размразяване

При ниски стайни температури може да се натрупа скреж по изпарителя по време на работа. Уредът автоматично ще започне размразяването и светодиодът POWER ще мига. Последователността на управление на размразяването е следната:

A. Когато уредът работи в режим на охлаждане, изсушаване, сензорът за температура на околната среда отчита, че температурата на намотката на изпарителя е под -1 °C, след като компресорът спре да работи за 10 минути или температурата на намотката достигне 7°C, уредът се рестартира в режим на охлаждане.

B. Когато модулът работи в режим на нагряване, изсушаване, след като сензорът за температура на бобината отчете, че температурата на изпарителя е под 40°C и разликата в температурата между температурата на намотката и стайната температура е под 19°C след работа на компресора за 20 минути, устройството започва да се размразява за 5 минути и индикаторът за захранване мига.

5.3.5 Защита от претоварване

В случай на загуба на захранване, за защита на компресор има 3-минутно

забавяне докато компресорът се рестартира.

5.4 ДРЕНАЖ

Ръчен дренаж:

1) Когато машината спре, след като водата е пълна, извадете щепсела от контакта.

Бележки: Моля, движете машината внимателно, за да не разлеее водата в съда за вода в долната част на уред.

2) Поставете съда с вода под страничен изход за вода зад модула.

3) Изключете щепсела за вода, водата автоматично ще потече в контейнера за вода.

Бележки:

1. Пазете щепсела за вода правилно.
2. По време на дренаж уредът може да се наклони леко назад.
3. Ако контейнерът за вода не може да побере цялата вода, преди контейнерът за вода да се напълни, напълнете изхода за вода с водната тапа възможно най-скоро, за да предотвратите водата да не тече към пода или клима.

4) Когато водата се източи, напълнете щепсела за вода.

Бележки: 1. Рестартирайте машината, след като щепселът за вода и дренажният капак са монтирани, в противен случай кондензната вода от машината ще потече към пода или клима.

ФИГУРА № 13

Непрекъснат дренаж

Самоизпаряващата се система използва събраната вода за охлаждане на кондензаторните бобини за по-ефективна работа. Не е необходимо да изпразвате дренажния резервоар в режим на

охлаждане, освен в режим на сушене и условия на висока влажност. Кондензната вода се изпарява в кондензатора и се евакуира през изпускателния маркуч.

За продължителна работа или работа без надзор в режим на сушене, моля, свържете прикрепения дренажен маркуч към уреда. Кондензната вода може автоматично да се излива в кофа или да се оттича чрез гравитация.

- Изключете уреда преди работа.
- Отстранете запушалката на отвора за изтичане на вода и го дръжте на безопасно място.
- Свържете надеждно и правилно дренажния маркуч и се уверете, че не е прегънат и че няма препятствия.
- Поставете изхода на маркуча над дренаж или кофа и се уверете, че водата може свободно да изтича от уреда.
- Не потапяйте края на маркуча във вода; в противен случай това може да причини "въздушно запушване" в маркуча.

ФИГУРА № 14

За да избегнете разливане на вода:

- Тъй като отрицателното налягане на дренажния съд за конденза е голямо, наклонете дренажния маркуч надолу към пода. Подходящо е степента на наклон да надвишава 20 градуса.
- Изправете маркуча, за да избегнете наличието на капан в маркуча.

6. ПОЧИСТВАНЕ И ГРИЖИ

6.1. ПОЧИСТВАНЕ НА ВЪЗДУШНИЯ ФИЛТЪР (на всеки две седмици)

BULGARIAN

Прахът се събира върху филтъра и ограничава въздушния поток. Ограниченият въздушен поток намалява ефективността на системата и ако се блокира, може да причини повреда на уреда.

Въздушният филтър изисква редовно почистване. Въздушният филтър може да се сваля за лесно почистване. Не работете с уреда без въздушен филтър, тъй като изпарителят може да бъде замърсен.

1. Натиснете бутона POWER, за да изключите уреда и извадете захранващия кабел.
2. Премахване на филтър мрежа от мерна единица.
3. Използвайте прахосмукачка за изсмучете праха от филтъра.
4. Обърнете филтъра и го изплакнете под течаща вода. Оставете водата да тече през филтъра в обратна посока на въздушния поток. Оставете настрана и оставете филтъра да изсъхне напълно, преди да го поставите отново.

Изключете уреда и отстранете въздушните филтри.

Изплакнете въздушния филтър под течаща вода.

ФИГУРА № 15



Внимание!!!

Не докосвайте повърхността на изпарителя с голи ръце или може да

причините нараняване на пръстите си.

6.2. ПОЧИСТВАНЕ НА ХЛАДИЛЕН ФЕОН

Общи мерки:

1. Газът/парите са по-тежки от въздуха. Може да се натрупва в затворени пространства, особено на или под нивото на земята.
2. Елиминирайте всеки възможен източник на запалване.
3. Използвайте подходящи лични предпазни средства (ЛПС).
4. Евакуирайте ненужния персонал, изолирайте и проветрете зоната.
5. Да не попада в очите, върху кожата или върху дрехите. Не вдишвайте изпарения или газ.
6. Предотвратете навлизането в канализацията и обществените води.
7. Спрете източника на изпускане, ако е безопасно да го направите. Помислете за използването на воден спрей за разпръскване на парите.
8. Изолирайте района, докато газът се разпръсне. Проветрете и обгазете зоната за тестване преди да влезете. Свържете се с компетентните органи след разлив.

7. ОТСТРАНЯВАНЕ НА НЕИЗПРАВНОСТИ

Симптом		инспекция	Решение
Устройството не работи.		Проверете здраво захранващата връзка.	Поставете здраво захранващия кабел в контакта.
		Проверете дали индикаторът за нивото на водата свети?	Изпразнете дренажния съд, като отстраните гумената тапа.
		Проверете стайната температура.	Диапазонът на работна температура е 5-35 °С.
Уредът работи с намален капацитет.		Проверете въздушния филтър за мръсотия.	Почистете въздушния филтър, ако е необходимо.
		Проверете дали въздуховодът е запушен.	За да премахнете препятствието.
		Проверете дали вратата или прозорецът на стаята са отворени.	Дръжте вратата и прозорците затворени.
		Проверете дали е избран желаният режим на работа и дали температурата е правилно зададена.	Задайте режима и температурата на правилната зададена точка според ръководството.
		Изтощеният маркуч е откачен.	Уверете се, че изтощеният маркуч е здраво закрепен.
Воден теч		Преливане при преместване на уреда.	Изпразнете водния резервоар преди транспортиране.
		Проверете дали дренажният маркуч не е прегънат или огънат.	Изправете маркуча, за да избегнете наличието на капан.
Прекален шум		Проверете дали уредът е здраво позициониран.	Поставете уреда на хоризонтална и твърда основа.
		Проверете за разхлабени, вибриращи части.	Закрепете и затегнете частите.
		Шумът звучи като течаща вода.	Шумът идва от течащ хладилен агент. Това е нормално.
Кодове за грешки	E0	Грешки в комуникацията между основната печатна платка и печатната платка на дисплея.	Проверете кабелния сноп на печатната платка на дисплея за повреди.
	E1	Повреда на сензора за температура на околната среда	Проверете връзката или я сменете. За почистване или подмяна на температурния сензор.
	E2	Повреди на сензора за температура на намотката.	Проверете връзката или я сменете. За почистване или подмяна на температурния сензор.
	FT	Аларма за високо ниво на кондензната вода.	Изпразнете дренажния съд, като отстраните гумената тапа.

8. ИЗВЕЖДАНЕ ОТ ЕКСПЛОАТАЦИЯ

8.1. СЪХРАНЕНИЕ

Дългосрочно съхранение - Ако няма да използвате уреда за продължителен период от време (повече от няколко седмици), най-добре е да почистите уреда и да го изсушите напълно. Моля, съхранявайте уреда, като следвате следните стъпки:

1. Изключете уреда от контакта и извадете изтощения маркуч и комплекта за прозорци, съхранявайте заедно с уреда.
2. Източете останалата вода от уреда.
3. Почистете филтъра и го оставете да изсъхне напълно на сенчесто място.
4. Поставете отново филтъра на мястото му.
5. Устройството трябва да се държи в изправено положение, когато се съхранява.
6. Съхраняване на машината на вентилирано, сухо, некорозивен газ и безопасно място на закрито.

ВНИМАНИЕ:

Изпарителят вътре в машината трябва да се изсуши, преди модулет да бъде опакован, за да се избегнат повреди на компонентите и мухъл. Изключете уреда от контакта и го поставете на сухо открито място за дни, за да изсъхне. Друг начин за изсушаване на уреда е да включите машината, да я настроите на режим на вентилация със слаб вятър и да поддържате това състояние, докато дренажната тръба изсъхне, така че вътрешността на тялото да остане суха и да се предпази от мухъл.

8.2. ИЗХВЪРЛЯНЕ



ВНИМАНИЕ!!!

Изпускането на хладилен агент в атмосферата е строго забранено!

Не изхвърляйте електрическите уреди като несортирани битови отпадъци, използвайте съоръжения за разделно събиране. Свържете се с местното правителство за информацията относно наличните системи за събиране. Ако електрическите уреди се изхвърлят на сметища -или сметища, опасни вещества могат да изтекат в подпочвените води и да попаднат в хранителната верига, увреждайки вашето здраве и благополучие.

9. WIFI ВРЪЗКА

Информация за приложението "Smart Life"

Приложението "Smart Life" е достъпно за android и iOS.



Download Smart Life App



Сканирайте съответния QR код, за да стигнете директно до изтеглянето.

Информация за това как да използвате приложението

Този уред ви позволява да управлявате уреда през вашата домашна мрежа. Предпоставка е постоянна WIFI връзка с вашия рутер и безплатното приложение "Smart Life".

1. Инсталирайте приложението „Smart Life“. Създайте потребителски акаунт.
2. Активирайте функцията WIFI в настройките на вашия уред.
3. Поставете уреда на разстояние около 5 метра от вашия рутер.
4. Докато захранването е включено, индикаторът WIFI мига. След 3 минути състоянието ще бъде отменено, ако няма мрежова конфигурация и светлинният индикатор е изключен. Ако трябва да свържете отново WIFI, натиснете продължително бутона „таймер“ за 5 Секунда за стартиране на мрежовата конфигурация, индикаторът WIFI мига отново.

WIFI свързан

■ Метод 1

Свързан чрез Bluetooth

Отворете bluetooth на вашия мобилен телефон или друго устройство.

Когато WIFI индикаторът мига, отворете **“Smart Life“** APP, устройството ще се свърже чрез

bluetooth автоматично.

■ Метод 2

Когато индикаторът WIFI мига, изберете **“Добавяне на устройство” - “Малки домашни уреди” - “Изсушител”** и следвайте инструкциите на дисплея.

Проверете състоянието на WIFI индикатора и изберете правилното състояние.

Ако WIFI индикаторът мига бързо, той може да се свърже директно.

Ако WIFI индикаторът мига бавно, натиснете **“Go to Connect”**, за да свържете WIFI с име **“SmartLife -XXXX”**.

Забележки:

След като уредът е свързан успешно, WIFI лампата светва. Сега можете да управлявате уреда с помощта на приложението.

Натиснете и задръжте бутона за таймер за около 5 секунди, уредът се изключва, WIFI лампата изгасва.

1. ΠΡΙΝ ΞΕΚΙΝΗΣΕΙΣ

1.1 ΠΕΡΙΓΡΑΦΗ ΠΡΟΪΟΝΤΟΣ

Τα ισχυρά φορητά κλιματιστικά μας είναι εξαιρετικές λύσεις ψύξης για μονόκλινα δωμάτια, δημιουργώντας μια άνετη ατμόσφαιρα στο χώρο σας. Διαθέτει επίσης λειτουργία αερισμού και αφύγρανσης για την κυκλοφορία του αέρα και την απομάκρυνση της υγρασίας. Είναι αυτόνομα συστήματα που δεν απαιτούν μόνιμη εγκατάσταση, επιτρέποντάς σας να μετακινηθείτε στον χώρο στον οποίο είναι περισσότερο απαραίτητο. Χρησιμοποιούνται συνήθως σε κουζίνα, προσωρινή κατοικία, δωμάτια υπολογιστών, γκαράζ και πολλά άλλα μέρη όπου η εγκατάσταση της εξωτερικής μονάδας κλιματιστικού είναι περιορισμένη.

Το φιλικό προς το περιβάλλον R 290 χρησιμοποιείται ως ψυκτικό μέσο. Το R290 δεν έχει καμία επιβλαβή επίδραση στη στιβάδα του όζοντος (ODP), ένα αμελητέα φαινόμενο του θερμοκηπίου (GWP) και είναι διαθέσιμο Παγκόσμιος. Λόγω των αποδοτικών ενεργειακών ιδιοτήτων του, το R 290 είναι ιδιαίτερα κατάλληλο ως ψυκτικό για αυτή η αίτηση. Ιδιαίτερες προφυλάξεις πρέπει να λαμβάνονται υπόψη λόγω του υψηλού ψυκτικού υγρού ευφλεκτότητα.

1.2 ΣΥΜΒΟΛΑ ΑΠΟ ΤΗ ΜΟΝΑΔΑ ΚΑΙ ΕΓΧΕΙΡΙΔΙΟ ΧΡΗΣΤΗ



ΠΡΟΕΙΔΟΠΟΙΗΣΗ

Αυτή η μονάδα χρησιμοποιεί ένα εύφλεκτο ψυκτικό μέσο. Εάν διαρρεύσει ψυκτικό και έρθει σε επαφή με φωτιά ή θερμαντικό μέρος, θα δημιουργήσει επιβλαβές αέριο και υπάρχει κίνδυνος πυρκαγιάς.



Διαβάστε προσεκτικά το ΕΓΧΕΙΡΙΔΙΟ ΧΡΗΣΤΗ πριν τη λειτουργία.



Περισσότερες πληροφορίες είναι διαθέσιμες στο ΕΓΧΕΙΡΙΔΙΟ ΧΡΗΣΤΗ, στο ΕΓΧΕΙΡΙΔΙΟ ΣΕΡΒΙΣ και σε παρόμοια.



Το προσωπικό σέρβις πρέπει να διαβάσει προσεκτικά το ΕΓΧΕΙΡΙΔΙΟ ΧΡΗΣΤΗ και το ΕΓΧΕΙΡΙΔΙΟ ΣΕΡΒΙΣ πριν από τη λειτουργία.

ΤΑ ΠΑΡΑΚΑΤΩ ΠΡΕΠΕΙ ΝΑ ΤΗΡΟΥΝΤΑΙ ΠΑΝΤΑ ΓΙΑ ΑΣΦΑΛΕΙΑ

- Αυτή η συσκευή προορίζεται για χρήση από ειδικούς ή εκπαιδευμένους χρήστες σε καταστήματα, στην ελαφριά βιομηχανία και σε αγροκτήματα ή για εμπορική χρήση από λαϊκά άτομα.
- Αυτή η συσκευή μπορεί να χρησιμοποιηθεί από παιδιά ηλικίας από 8 ετών και άνω και άτομα με μειωμένες σωματικές, αισθητηριακές ή διανοητικές ικανότητες ή έλλειψη εμπειρίας και γνώσης, εάν τους έχουν δοθεί επίβλεψη ή οδηγίες σχετικά με τη χρήση της συσκευής με ασφαλή τρόπο και κατανοούν τους κινδύνους εμπλεγμένους. Τα παιδιά δεν πρέπει να παίζουν με τη συσκευή. Ο καθαρισμός και η συντήρηση από τον χρήστη δεν πρέπει να γίνονται από παιδιά χωρίς επίβλεψη.
- Η μονάδα έχει σχεδιαστεί μόνο για χρήση με αέριο R-290 (προπάνιο) ως καθορισμένο ψυκτικό μέσο.
- Ο βρόχος ψυκτικού είναι σφραγισμένος. Μόνο ένας καταρτισμένος τεχνικός πρέπει να επιχειρήσει να κάνει σέρβις!
- Μην απορρίπτετε το ψυκτικό στην ατμόσφαιρα.
- Το R-290 (προπάνιο) είναι εύφλεκτο και βαρύτερο από τον αέρα.
- Το συλλέγεται πρώτα σε χαμηλές περιοχές αλλά μπορεί να κυκλοφορήσει από το θαυμαστές.
- Εάν υπάρχει αέριο προπάνιο ή ακόμη και υπάρχει υπόνοια, μην το κάνετε επιτρέψτε σε μη εκπαιδευμένο προσωπικό να προσπαθήσει να βρει την αιτία.
- Το αέριο προπάνιο που χρησιμοποιείται στη μονάδα δεν έχει οσμή.
- Η έλλειψη η μυρωδιά δεν υποδηλώνει έλλειψη αερίου που διαφεύγει.
- Αν ένα ανιχνεύεται διαρροή, εκκενώστε αμέσως όλα τα άτομα από το κατάστημα, αερίστε το δωμάτιο και επικοινωνήστε με την τοπική πυροσβεστική υπηρεσία για συμβουλές ότι έχει σημειωθεί διαρροή προπανίου.
- Μην αφήνετε κανένα επιστρέφουν τα άτομα στο δωμάτιο μέχρι το εξειδικευμένο σέρβις έχει έρθει τεχνικός και αυτός ο τεχνικός το συμβουλεύει είναι ασφαλές να επιστρέψετε στο δωμάτιο.
- Όχι ανοιχτές φλόγες, τσιγάρα ή άλλες πιθανές πηγές ανάφλεξης πρέπει να χρησιμοποιούνται εντός ή κοντά στις μονάδες.
- Τα εξαρτήματα είναι σχεδιασμένα για προπάνιο και δεν προκαλούν κίνητρο και δεν προκαλούν σπινθήρες. Τα εξαρτήματα πρέπει να αντικαθίστανται μόνο με πανομοιότυπα ανταλλακτικά επισκευής.

**ΜΠΟΡΕΙ ΝΑ ΣΥΜΜΟΡΦΩΣΕΤΕ
ΑΥΤΗ ΤΗΝ ΠΡΟΕΙΔΟΠΟΙΗΣΗ
ΑΠΟΤΕΛΕΣΜΑ ΕΚΡΗΣΗΣ, ΘΑΝΑΤΟΣ,
ΤΡΑΥΜΑΤΙΣΜΟΥ ΚΑΙ ΚΑΤΑΣΤΡΟΦΗ**

2. ΓΙΑ ΤΗΝ ΑΣΦΑΛΕΙΑ ΣΑΣ

Η ασφάλειά σας είναι το πιο σημαντικό πράγμα που μας απασχολεί!



ΠΡΟΕΙΔΟΠΟΙΗΣΗ

Διαβάστε προσεκτικά αυτό το εγχειρίδιο και κατανοήστε πλήρως πριν θέσετε σε λειτουργία τη συσκευή σας.

2.1 ΛΕΙΤΟΥΡΓΙΚΕΣ ΠΡΟΦΥΛΑΞΕΙΣ ΠΡΟΕΙΔΟΠΟΙΗΣΗ- για να μειώσετε τον κίνδυνο πυρκαγιάς, ηλεκτροπληξίας ή τραυματισμού ατόμων ή περιουσιακών στοιχείων:

- Αφήστε το φορητό κλιματιστικό να σταθεί όρθιο για τουλάχιστον 24 ώρες πριν το συνδέσετε.
- Εάν το καλώδιο τροφοδοσίας είναι κατεστραμμένο, πρέπει να αντικατασταθεί από τον κατασκευαστή, τον αντιπρόσωπο σέρβις του ή από παρόμοια ειδικευμένα άτομα, προκειμένου να αποφευχθεί ένας κίνδυνος.
- Η συσκευή θα πρέπει να αποσυνδεθεί από την πηγή ρεύματος κατά τη διάρκεια της συντήρησης.
- Λειτουργείτε πάντα τη μονάδα από πηγή ρεύματος ίσης τάσης, συχνότητας και ονομαστικής τιμής όπως υποδεικνύεται στην πινακίδα αναγνώρισης του προϊόντος.
- Χρησιμοποιείτε πάντα μια πρίζα

που είναι γειωμένη.

- Αποσυνδέετε το καλώδιο ρεύματος όταν καθαρίζετε ή όταν δεν το χρησιμοποιείτε.
- Μη λειτουργείτε με βρεγμένα χέρια. Αποτρέψτε τη διαρροή νερού στη μονάδα.
- Μην βυθίζετε και μην εκθέτετε τη μονάδα σε βροχή, υγρασία ή οποιοδήποτε άλλο υγρό.
- Μην αφήνετε τη μονάδα να λειτουργεί χωρίς επίβλεψη. Μην γέρνετε ή αναποδογουρίζετε τη μονάδα.
- Μην αποσυνδέετε την πρίζα ενώ λειτουργεί η μονάδα.
- Μην αποσυνδέετε την πρίζα τραβώντας το καλώδιο ρεύματος.
- Μη χρησιμοποιείτε καλώδιο επέκτασης ή βύσμα προσαρμογέα.
- Μην τοποθετείτε αντικείμενα στη μονάδα.
- Μην ανεβαίνετε και μην κάθεστε στη μονάδα.
- Μην εισάγετε δάχτυλα ή άλλα αντικείμενα στην έξοδο αέρα.
- Μην αγγίζετε την είσοδο αέρα ή τα πτερύγια αλουμινίου της μονάδας.
- Μη λειτουργείτε τη μονάδα εάν πέσει, έχει καταστραφεί ή παρουσιάζει σημάδια δυσλειτουργίας του προϊόντος.
- Μην καθαρίζετε τη συσκευή με χημικά.
- Βεβαιωθείτε ότι η μονάδα βρίσκεται μακριά από φωτιά, εύφλεκτα ή εκρηκτικά αντικείμενα.
- Η μονάδα πρέπει να εγκατασταθεί σύμφωνα με τους εθνικούς

κανονισμούς καλωδίωσης.

- Μη χρησιμοποιείτε μέσα για την επιτάχυνση της διαδικασίας απόψυξης ή για τον καθαρισμό, εκτός από αυτά που προτείνει ο κατασκευαστής.
- Η συσκευή πρέπει να αποθηκεύεται σε δωμάτιο χωρίς πηγές συνεχούς λειτουργίας (για παράδειγμα: ανοιχτές φλόγες, συσκευή αερίου σε λειτουργία ή ηλεκτρική θερμάστρα σε λειτουργία).
- Η συσκευή πρέπει να φυλάσσεται έτσι ώστε να αποφεύγεται η πρόκληση μηχανικής βλάβης.
- Μην κόβετε ή καίτε, ακόμη και μετά τη χρήση.
- Λάβετε υπόψη ότι τα ψυκτικά μπορεί να μην περιέχουν οσμή.
- Οι σωληνώσεις πρέπει να προστατεύονται από φυσικές βλάβες και δεν πρέπει να εγκαθίστανται σε μη αεριζόμενο χώρο, εάν ο χώρος αυτός είναι μικρότερος από 9 m².
- Πρέπει να τηρείται η συμμόρφωση με τους εθνικούς κανονισμούς αερίου.
- Κρατήστε τυχόν απαιτούμενα ανοίγματα εξαερισμού μακριά από εμπόδια.
- Η συσκευή πρέπει να φυλάσσεται σε καλά αεριζόμενο χώρο όπου το μέγεθος του δωματίου αντιστοιχεί στην περιοχή του δωματίου όπως έχει καθοριστεί για λειτουργία.



ΠΡΟΕΙΔΟΠΟΙΗΣΗ

Οποιοδήποτε άτομο εμπλέκεται στην εργασία ή τη διάρρηξη ενός κυκλώματος ψυκτικού μέσου θα πρέπει να είναι κάτοχος έγκυρου πιστοποιητικού από μια διαπιστευμένη από τον κλάδο αρχή αξιολόγησης, το οποίο εξουσιοδοτεί την ικανότητά του να χειρίζεται ψυκτικά με ασφάλεια σύμφωνα με μια αναγνωρισμένη από τον κλάδο προδιαγραφή αξιολόγησης.



ΠΡΟΕΙΔΟΠΟΙΗΣΗ

Το σέρβις πρέπει να εκτελείται μόνο όπως συνιστάται από τον κατασκευαστή του εξοπλισμού. Η συντήρηση και η επισκευή που απαιτεί τη βοήθεια άλλου ειδικευμένου προσωπικού θα εκτελούνται υπό την επίβλεψη του αρμόδιου για τη χρήση εύφλεκτων ψυκτικών ουσιών.

Εάν δεν καταλαβαίνετε κάτι ή χρειάζεστε βοήθεια, επικοινωνήστε με τις υπηρεσίες αντιπροσώπου.

2.2 ΠΡΟΦΥΛΑΞΕΙΣ ΑΣΦΑΛΕΙΑΣ ΣΤΟ ΣΕΡΒΙΣ

Ακολουθήστε αυτές τις προειδοποιήσεις όταν πρέπει να κάνετε τα ακόλουθα κατά το σέρβις μιας συσκευής με R290.

2.2.1 Έλεγχος στην περιοχή

Πριν από την έναρξη εργασιών σε συστήματα που περιέχουν εύφλεκτα ψυκτικά μέσα, πραγματοποιούνται έλεγχοι ασφαλείας απαραίτητο για να διασφαλιστεί ότι ελαχιστοποιείται ο κίνδυνος ανάφλεξης. Για επισκευή στο ψυγείο σύστημα, θα πρέπει να τηρούνται οι ακόλουθες προφυλάξεις πριν από τη διεξαγωγή εργασιών στο Σύστημα.

2.2.2 Διαδικασία εργασίας

Οι εργασίες θα εκτελούνται υπό ελεγχόμενη διαδικασία ώστε να ελαχιστοποιήσετε τον κίνδυνο α παρουσία εύφλεκτου αερίου ή ατμού κατά την εκτέλεση της εργασίας.

2.2.3 Γενικός χώρος εργασίας

Όλο το προσωπικό συντήρησης και άλλα άτομα που εργάζονται στην περιοχή θα λαμβάνουν οδηγίες σχετικά με τη φύση του εργασιών που εκτελούνται. Οι εργασίες σε περιορισμένους χώρους πρέπει να αποφεύγονται. Η περιοχή γύρω από το δουλειά ο χώρος θα αποκοπεί. Βεβαιωθείτε ότι έχουν δημιουργηθεί οι συνθήκες εντός της περιοχής ασφαλές με έλεγχο εύφλεκτου υλικού.

2.2.4 Έλεγχος για παρουσία

ψυκτικού μέσου

Η περιοχή πρέπει να ελέγχεται με κατάλληλο ανιχνευτή ψυκτικού πριν και κατά τη διάρκεια της εργασίας βεβαιωθείτε ότι ο τεχνικός γνωρίζει πιθανώς εύφλεκτης ατμόσφαιρες. Βεβαιωθείτε ότι υπάρχει διαρροή Ο εξοπλισμός ανίχνευσης που χρησιμοποιείται είναι κατάλληλος για χρήση με εύφλεκτα ψυκτικά μέσα, δηλαδή χωρίς σπινθήρες, επαρκώς σφραγισμένο ή εγγενώς ασφαλές.

2.2.5 Παρουσία πυροσβεστήρα

Εάν πρόκειται να διεξαχθεί οποιαδήποτε θερμή εργασία στον ψυκτικό εξοπλισμό ή σε οποιοδήποτε σχετικό μέρος, πρέπει να είναι διαθέσιμος ο κατάλληλος πυροσβεστικός εξοπλισμός. Έχετε μια ξηρή σκόνη ή Πυροσβεστήρας CO2 δίπλα στον χώρο φόρτισης.

2.2.6 Δεν υπάρχουν πηγές

ανάφλεξης

Κανένα άτομο που εκτελεί εργασίες σε σχέση με ένα σύστημα ψύξης που συνεπάγεται έκθεση οι εργασίες σωληνώσεων που περιέχουν ή περιέχουν εύφλεκτο ψυκτικό μέσο πρέπει να χρησιμοποιούν οποιοσδήποτε πηγές ανάφλεξη με τέτοιο τρόπο ώστε να μπορεί να οδηγήσει σε κίνδυνο πυρκαγιάς ή έκρηξης. Όλη η πιθανή ανάφλεξη πηγές, συμπεριλαμβανομένου του καπνίσματος, θα πρέπει να φυλάσσονται αρκετά μακριά από την

τοποθεσία εγκατάσταση, επισκευή, αφαίρεση και απόρριψη, κατά την οποία ενδέχεται να προκληθεί εύφλεκτο ψυκτικό απελευθερωθεί στον περιβάλλοντα χώρο. Πριν από την εκτέλεση εργασιών, η περιοχή γύρω από το ο εξοπλισμός πρέπει να επιθεωρηθεί για να βεβαιωθείτε ότι δεν υπάρχουν εύφλεκτοι κίνδυνοι ή ανάφλεξη κινδύνους. Οι πινακίδες «απαγορεύεται το κάπνισμα» θα εμφανίζονται.

2.2.7 Αεριζόμενος χώρος

Βεβαιωθείτε ότι η περιοχή είναι ανοιχτή ή ότι αερίζεται επαρκώς πριν εισχωρήσετε σύστημα ή διεξαγωγή οποιασδήποτε θερμής εργασίας. Ενας βαθμός αερισμού θα συνεχιστεί κατά τη διάρκεια της περιόδου ότι η εργασία εκτελείται. Ο εξαερισμός πρέπει να διασκορπίζει με ασφάλεια κάθε απελευθερωμένο ψυκτικό μέσο και κατά προτίμηση το διώχνουμε εξωτερικά στην ατμόσφαιρα.

2.2.8 Ελεγχος στον ψυκτικό

εξοπλισμό

Σε περίπτωση αλλαγής ηλεκτρικών εξαρτημάτων, πρέπει να είναι κατάλληλα για το σκοπό και για τον σκοπό σωστή προδιαγραφή. Ανά πάσα στιγμή οι οδηγίες συντήρησης και σέρβις του κατασκευαστή να ακολουθηθεί. Εάν έχετε αμφιβολίες, συμβουλευτείτε το τεχνικό τμήμα του κατασκευαστή για βοήθεια. Οι ακόλουθοι έλεγχοι εφαρμόζονται σε εγκαταστάσεις που χρησιμοποιούν εύφλεκτα ψυκτικά

μέσα:

- Το μέγεθος φόρτισης είναι σύμφωνο με το μέγεθος του δωματίου μέσα στο οποίο περιέχει το ψυκτικό εξαρτήματα είναι εγκατεστημένα.
- Τα μηχανήματα εξαερισμού και οι έξοδοι λειτουργούν επαρκώς και δεν εμποδίζονται.
- Εάν χρησιμοποιείται έμμεσο κύκλωμα ψύξης, θα ελεγχθεί το δευτερεύον κύκλωμα η παρουσία ψυκτικού μέσου ·
- Η σήμανση στον εξοπλισμό εξακολουθεί να είναι ορατή και ευανάγνωστη. Σημάδια και σημάδια που είναι το δυσανάγνωστο διορθώνεται.
- Ο σωλήνας ή τα εξαρτήματα ψύξης τοποθετούνται σε θέση όπου είναι απίθανο να είναι εκτεθειμένα σε οποιαδήποτε ουσία που μπορεί να διαβρώσει συστατικά που περιέχουν ψυκτικό, εκτός εάν τα εξαρτήματα είναι κατασκευασμένα από υλικά που είναι εγγενώς ανθεκτικά στην ύπαρξη έχουν διαβρωθεί ή είναι κατάλληλα προστατευμένα από τέτοια διάβρωση.

2.2.9 Ελεγχος ηλεκτρικών συσκευών

Η επισκευή και η συντήρηση ηλεκτρικών εξαρτημάτων περιλαμβάνει αρχικούς ελέγχους ασφαλείας και διαδικασίες επιθεώρησης εξαρτημάτων. Εάν υπάρχει ένα σφάλμα που θα μπορούσε να θέσει σε κίνδυνο την ασφάλεια, τότε όχι Η ηλεκτρική

GREEK

παροχή πρέπει να συνδέεται στο κύκλωμα μέχρι να αντιμετωπιστεί ικανοποιητικά. Αν το σφάλμα δεν μπορεί να διορθωθεί αμέσως, αλλά είναι απαραίτητο να συνεχιστεί η λειτουργία, επαρκώς χρησιμοποιείται προσωρινό διάλυμα. Αυτό θα πρέπει να αναφέρεται στον κάτοχο του εξοπλισμού έτσι ώστε όλοι συμβουλεύονται τα μέρη. Οι αρχικοί έλεγχοι ασφαλείας περιλαμβάνουν:

- αυτοί οι πυκνωτές είναι αποφορτισμένοι: αυτό πρέπει να γίνει με ασφαλή τρόπο για να αποφευχθεί η πιθανότητα σπινθήρας?
- ότι δεν υπάρχουν ηλεκτροφόρα εξαρτήματα και καλωδιώσεις εκτεθειμένα κατά τη φόρτιση, την ανάκτηση ή εκκαθάριση του συστήματος?
- ότι υπάρχει συνέχεια του δεσμού της γης.



ΠΡΟΕΙΔΟΠΟΙΗΣΗ!

Εγκαταστήστε τη μονάδα σε δωμάτια που υπερβαίνουν τα 9 m². Μην εγκαθιστάτε τη μονάδα σε μέρος όπου μπορεί να διαρρεύσει εύφλεκτο αέριο.



ΣΗΜΕΙΩΣΗ!

Ο κατασκευαστής μπορεί να παρέχει άλλο κατάλληλο παράδειγμα ή μπορεί να παρέχει πρόσθετες πληροφορίες σχετικά με τη μυρωδιά του ψυκτικού μέσου

3. ΕΠΙΣΚΟΠΗΣΗ ΠΡΟΪΟΝΤΟΣ

3.1 ΔΙΑΓΡΑΜΜΑ ΠΡΟΪΟΝΤΟΣ

ΣΧΗΜΑ 1 (ΣΤΟ ΤΕΛΟΣ ΤΟΥ ΒΙΒΛΙΟΥ)

1. Πίνακας ελέγχου
2. Εξοδοι αέρα με ρυθμιζόμενη σχάρα
3. Λαβή
4. Είσοδος αέρα με φίλτρο αέρα
5. Τροχοί
6. Στόμιο αποστράγγισης
7. Εξαγωγή αέρα

Σημειώστε ότι η εμφάνιση είναι μόνο για λόγους αναφοράς. Παρακαλούμε δείτε το προϊόν για λεπτομερείς πληροφορίες.

3.2 ΧΑΡΑΚΤΗΡΙΣΤΙΚΑ

- Υψηλής χωρητικότητας σε συμπαγές μέγεθος με λειτουργία ανεμιστήρα, ψύξης, θέρμανσης και αφύγρανσης.
- Ρύθμιση και ένδειξη θερμοκρασίας
- Ψηφιακή οθόνη LED
- Ηλεκτρονικός έλεγχος με ενσωματωμένο χρονόμετρο, λειτουργία ύπνου
- Αυτοατμιζόμενο σύστημα για καλύτερη απόδοση
- Αυτόματη απενεργοποίηση όταν γεμίσει το ρεζερβουάρ
- Αυτόματη επανεκκίνηση σε περίπτωση διακοπής ρεύματος
- Λειτουργία αυτόματης απόψυξης σε χαμηλά θερμοκρασίες περιβάλλοντος
- Τηλεχειριστήριο
- Ανεμιστήρας 2 ταχυτήτων
- Ροδάκι για εύκολη μετακίνηση

4. ΕΓΚΑΤΑΣΤΑΣΗ

4.1 ΑΠΟΣΥΣΚΕΥΑΣΙΑ

ΑΠΟΣΥσκευάστε το κουτί και βγάλτε τη συσκευή και τα αξεσουάρ. Ελέγξτε τη συσκευή μετά την αποσυσκευασία για τυχόν ζημιές ή γρατσουνιές πάνω της.

Αξεσουάρ:

1. Σωλήνας εξάτμισης
2. Σύνδεσμος σωλήνα
3. Προσαρμογέας κιτ παραθύρου
4. Τηλεχειριστήριο
5. Σωλήνας νερού
6. Κιτ παραθύρου
7. Εγχειρίδιο χρήσης

ΣΧΗΜΑ 2

4.2 Επιλέξτε την τοποθεσία σας

- Αν ανατραπεί περισσότερο από 45°, αφήστε τη μονάδα να σταθεροποιηθεί σε όρθια θέση για τουλάχιστον 24 ώρες πριν την εκκίνηση.
- Τοποθετήστε τη μονάδα σε μια σταθερή, επίπεδη επιφάνεια σε μια περιοχή με τουλάχιστον 50 cm ελεύθερου χώρου γύρω της για να επιτρέπεται η σωστή κυκλοφορία του αέρα.
- Μην λειτουργείτε σε κοντινή απόσταση από τοίχους, κουρτίνες ή άλλα αντικείμενα που μπορεί να εμποδίσουν την είσοδο και την έξοδο αέρα. Διατηρήστε την είσοδο και την έξοδο αέρα χωρίς εμπόδια.
- Ποτέ μην εγκαθιστάτε τη μονάδα σε σημείο που μπορεί να υπόκειται:
 - Πηγές θερμότητας όπως καλοριφέρ, καταγραφείς θερμότητας, σόμπες ή άλλα προϊόντα που παράγουν θερμότητα.
 - Αμεσο ηλιακό φως
 - Μηχανική δόνηση ή κραδασμός
 - Υπερβολική σκόνη
 - Ελλιψή αερισμού, όπως ντουλάπι ή βιβλιοθήκη
 - Ανώμαλη επιφάνεια

ΣΧΗΜΑ 3

4.3 ΣΥΝΔΕΣΤΕ ΤΟΝ ΣΩΛΗΝΑ ΕΞΑΤΜΙΣΗΣ

Το κλιματιστικό πρέπει να εξαερίζεται έξω, έτσι ώστε ο αέρας εξαγωγής να μπορεί να διαφεύγει από το δωμάτιο που προέρχεται από τη συσκευή περιέχει άχρηστη θερμότητα και υγρασία.

Μην αντικαθιστάτε ή επεκτείνετε τον εύκαμπτο σωλήνα εξάτμισης που θα έχει ως αποτέλεσμα μειωμένη απόδοση, ακόμη χειρότερα κλείστε τη μονάδα λόγω χαμηλής αντίθλιψης.

Βήμα 1: Συνδέστε το σύνδεσμο του εύκαμπτου σωλήνα στο ένα άκρο του σωλήνα εξάτμισης.

ΣΧΗΜΑ 4

Βήμα 2: Συνδέστε τον προσαρμογέα κιτ παραθύρων στο άλλο άκρο του σωλήνα εξάτμισης. ΣΧΗΜΑ 5

Βήμα 3: Επεκτείνετε το ρυθμιζόμενο κιτ παραθύρου στο μήκος του παραθύρου σας. Συνδέστε τον εύκαμπτο σωλήνα εξάτμισης στο κιτ παραθύρου. ΣΧΗΜΑ 6

Βήμα 4: Κλείστε το παράθυρό σας για να ασφαλίσετε το κιτ στη θέση του. Πρέπει να κρατά σταθερά το κιτ παραθύρων στη θέση του, να ασφαλίσει το κιτ παραθύρων με κολλητική ταινία, εάν χρειάζεται. Συνιστάται το κενό μεταξύ του προσαρμογέα και των πλευρών του παραθύρου να σφραγίζεται για μέγιστη απόδοση. ΣΧΗΜΑ 7

Βήμα 5: Συνδέστε το σύνδεσμο του εύκαμπτου σωλήνα στην έξοδο αέρα εξαγωγής της μονάδας. ΣΧΗΜΑ 8

Βήμα 6: Ρύθμιση του μήκους του εύκαμπτου σωλήνα εξάτμισης και αποφυγή κάμψεων στον εύκαμπτο σωλήνα. Στη συνέχεια, τοποθετήστε το AC κοντά σε μια πρίζα. ΣΧΗΜΑ 9

Βήμα 7: Ρυθμίστε την περσίδα στην έξοδο αέρα και, στη συνέχεια, ενεργοποιήστε τη μονάδα.

5. ΛΕΙΤΟΥΡΓΙΑ

5.1 ΠΙΝΑΚΑΣ ΕΛΕΓΧΟΥ ΚΑΙ ΟΘΟΝΗ

ΣΧΗΜΑ 10 (Πίνακας ελέγχου)

1. ΊΣΧΥΣ

Πατήστε το για να ενεργοποιήσετε ή να απενεργοποιήσετε το μηχάνημα.

2. MODE

Πλήκτρο λειτουργίας Πιέστε για να αλλάξετε τον τρόπο λειτουργίας μεταξύ ανεμιστήρα, ψύξης, θέρμανσης και αφυγραντήρα.

GREEK

3. ΤΑΧΥΤΗΤΑ

Πιέστε για να αλλάξετε την ταχύτητα του ανεμιστήρα μεταξύ HIGH (υψηλή) και LOW (χαμηλή).

4. DOWN

Μειώστε στην επιθυμητή ρύθμιση της θερμοκρασίας (32oC-16oC) ή του χρονοδιακόπτη (0-24χ).

5. UP

Αύξηση στην επιθυμητή ρύθμιση του temperature (16oC-32oC) ή του χρονοδιακόπτη (0-24χ).

6. ΧΡΟΝΟΔΙΑΚΟΠΤΗΣ

Ρυθμίζει μια ώρα για την αυτόματη έναρξη ή διακοπή λειτουργίας της μονάδας.

7. SLEEP

Πατήστε το για να ενεργοποιήσετε ή να απενεργοποιήσετε τη λειτουργία αναστολής λειτουργίας.

8. LOCK

Πιέστε για να ενεργοποιήσετε ή να απενεργοποιήσετε τη λειτουργία κλειδώματος για παιδιά.

ΣΧΗΜΑ 11 (Οθόνη)

1. Υψηλή ταχύτητα ανεμιστήρα
2. Χαμηλή ταχύτητα ανεμιστήρα
3. Χρονοδιακόπτης
4. Λειτουργία αφυγραντήρα
5. Λειτουργία θέρμανσης
6. Λειτουργία ψύξης
7. Λειτουργία ανεμιστήρα
8. Sleep
9. Κλείδωμα
10. Σύνδεση WIFI
11. Παράθυρο οθόνης

5.2 ΤΗΛΕΧΕΙΡΙΣΤΗΡΙΟ

ΣΧΗΜΑ 12

5.3 ΡΥΘΜΙΣΕΙΣ

5.3.1 Εκκίνηση και ΤΕΡΜΑΤΙΣΜΟΣ ΛΕΙΤΟΥΡΓΙΑΣ

Τύπος POWER για να ενεργοποιήσετε τη μονάδα.

Πατήστε το κουμπί MODE για να επιλέξετε τον επιθυμητό τρόπο λειτουργίας.

Τύπος POWER ξανά για να απενεργοποιήσετε την τροφοδοσία.

5.3.2 Τρόπος λειτουργίας

Η μονάδα έχει τους τρόπους λειτουργίας μας: Ψύξη, θέρμανση, στεγνό, ανεμιστήρας και ύπνος.

A. Δροσιά του δωματίου σας

- Επιλέξτε τη λειτουργία ψύξης για να μειώσετε τη θερμοκρασία στο δωμάτιό σας.
- Πατήστε επανειλημμένα το κουμπί MODE μέχρι να κρουώσει ανάβει η ένδειξη.
- Πατήστε το κουμπί Πάνω / Κάτω για να ρυθμίσετε τη θερμοκρασία που εμφανίζεται στην οθόνη. Η θερμοκρασία μπορεί να ρυθμιστεί μεταξύ 16°C και 32°C.
- Πατήστε επανειλημμένα το κουμπί SPEED μέχρι να ανάψει η επιθυμητή ένδειξη ταχύτητας ανεμιστήρα.
- Για να ελέγξετε την κατεύθυνση της ροής του αέρα οριζόντια, ρυθμίστε την εσωτερική περσίδα με το χέρι.
- Σημείωση: Το κλιματιστικό σταματάει εάν η θερμοκρασία δωματίου είναι χαμηλότερη από την επιλεγμένη θερμοκρασία.

B. Θέρμανση του δωματίου σας (προαιρετικό μόνο για μονάδα λειτουργίας θέρμανσης)

- Πατήστε επανειλημμένα το κουμπί MODE έως ότου γίνει θέρμανση ανάβει η ένδειξη.
- Πατήστε το κουμπί Πάνω / Κάτω για να ρυθμίσετε τη θερμοκρασία υψηλότερη από τη θερμοκρασία δωματίου. Μπορεί επίσης να ρυθμιστεί η ταχύτητα του ανεμιστήρα.
- Σημείωση: Ο εύκαμπτος σωλήνας αποστράγγισης πρέπει να είναι στερεωμένος στη μονάδα για συνεχή

λειτουργία.

C. Αερισμός του δωματίου σας

- Πατήστε επανειλημμένα το κουμπί MODE μέχρι να ανάψει η ένδειξη FAN.
- Στη λειτουργία αερισμού, ο αέρας του δωματίου κυκλοφορεί, αλλά δεν ψύχεται.
- Πατήστε επανειλημμένα το κουμπί SPEED για να επιλέξετε την ταχύτητα του ανεμιστήρα όπως επιθυμείτε.

D. Στέγνωμα του δωματίου σας

Πατήστε το κουμπί MODE στον πίνακα ελέγχου ή στο τηλεχειριστήριο, η ένδειξη στεγνώματος ανάβει. Δεν είναι δυνατή η επιλογή της ταχύτητας του ανεμιστήρα. Ο χρήστης πρέπει να συνδέσει τον εύκαμπτο σωλήνα στην έξοδο αποστράγγισης στο κάτω μέρος της μονάδας.

Σημείωση: Σε αυτή τη λειτουργία, η ταχύτητα του ανεμιστήρα αλλάζει σε χαμηλή ταχύτητα και δεν μπορεί να επιλεγεί.

E. Κατάσταση ύπνου

Η λειτουργία αδράνειας μπορεί να ενεργοποιηθεί όταν βρίσκεται σε λειτουργία ψύξης.

Σε λειτουργία ψύξης: Μετά από 1 ώρα η προκαθορισμένη θερμοκρασία αυξάνεται κατά 1 °C, μετά από άλλη μία ώρα η προκαθορισμένη θερμοκρασία θα αυξηθεί ξανά κατά 1 °C.

Σε λειτουργία θέρμανσης (Προαιρετικό μόνο για μονάδα λειτουργίας θέρμανσης):

Μετά από 1 ώρα, η προκαθορισμένη θερμοκρασία μειώνεται κατά 1°C,

μετά από άλλη μια ώρα η προκαθορισμένη θερμοκρασία θα μειωθεί ξανά κατά 1°C.

Στη συνέχεια η θερμοκρασία διατηρείται

σταθερή για 10 ώρες. Και όλες οι ενδείξεις θαμπώνουν στο σκοτάδι. Η ταχύτητα του ανεμιστήρα μπορεί να αλλάξει σε χαμηλή ταχύτητα για αθόρυβη λειτουργία και δεν μπορεί να επιλεγεί.

5.3.3 ΡΥΘΜΙΣΗ ΧΡΟΝΟΔΙΑΚΟΠΤΗ (1 ώρα-24 ώρες):

Το χρονόμετρο έχει δύο τρόπους λειτουργίας:

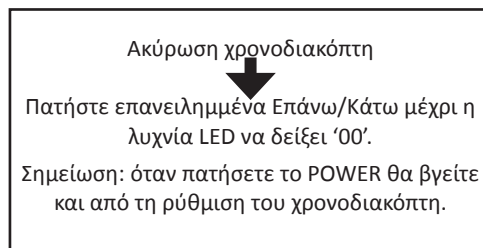
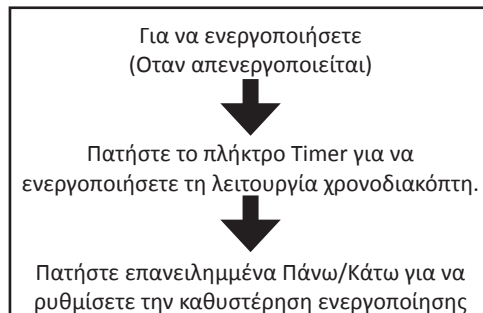
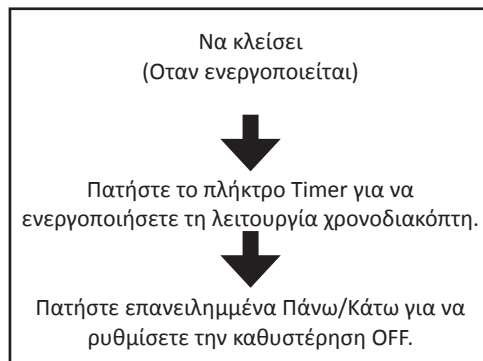

GREEK

5.3.4 Αυτόματη απόψυξη

Σε χαμηλές θερμοκρασίες δωματίου, μπορεί να συσσωρευτεί παγετός στον εξατμιστή κατά τη λειτουργία. Η μονάδα θα ξεκινήσει αυτόματα την απόψυξη και το LED POWER θα αναβοσβήνει. Η ακολουθία ελέγχου απόψυξης είναι η εξής:

A. Όταν η μονάδα λειτουργεί στη λειτουργία ψύξης, στεγνώματος, ο αισθητήρας θερμοκρασίας περιβάλλοντος ανιχνεύει ότι η θερμοκρασία του πηνίου του εξατμιστή είναι κάτω από -1°C , αφού ο συμπιεστής σταματήσει να λειτουργεί για 10 λεπτά ή η θερμοκρασία του πηνίου έως τους 7°C , η μονάδα επανεκκινεί τη ψύξη λειτουργίας.

B. Όταν η μονάδα λειτουργεί στη λειτουργία θέρμανσης, στεγνώματος, μόλις ο αισθητήρας θερμοκρασίας πηνίου ανιχνεύσει ότι η θερμοκρασία του εξατμιστή είναι κάτω από 40°C και η διαφορά θερμοκρασίας μεταξύ θερμοκρασίας πηνίου και θερμοκρασίας δωματίου είναι κάτω από 19°C μετά τη λειτουργία του συμπιεστή για 20 λεπτά, η μονάδα ξεκινά την απόψυξη για 5 λεπτά και η ένδειξη τροφοδοσίας αναβοσβήνει.

5.3.5 Προστασία από υπερφόρτωση

Σε περίπτωση απώλειας ρεύματος, για την προστασία του συμπιεστή υπάρχει 3 λεπτά καθυστέρηση μέχρι την επανεκκίνηση του συμπιεστή.

5.4 ΑΠΟΧΕΤΕΥΣΗ

Χειροκίνητη αποστράγγιση:

1) Όταν το μηχάνημα σταματήσει αφού γεμίσει το νερό, αποσυνδέστε το φιν από την πρίζα.

Σημειώσεις: Μετακινήστε το μηχάνημα προσεκτικά, ώστε να μην χυθεί το νερό στο δοχείο νερού στο κάτω μέρος της μονάδας.

2) Τοποθετήστε το δοχείο νερού κάτω από το παλιάνη έξοδος νερού πίσω από τη μονάδα.

3) Αν βγάλετε το βύσμα νερού, το νερό θα ρέει αυτόματα στο δοχείο νερού.

Σημειώσεις:

1. Κρατήστε σωστά το βύσμα νερού.

2. Κατά τη διάρκεια της αποστράγγισης, η μονάδα μπορεί να γέρνει ελαφρά προς τα πίσω.

3. Εάν το δοχείο νερού δεν μπορεί να συγκρατήσει όλο το νερό, πριν γεμίσει το δοχείο νερού, γεμίστε την έξοδο νερού με το βύσμα νερού το συντομότερο δυνατό για να αποτρέψετε νερό από τη ροή στο πάτωμα ή στο χαλί.

4) Όταν αποφορτιστεί το νερό, γεμίστε την τάπα νερού.

Σημειώσεις: 1. Επανεκκινήστε το μηχάνημα αφού τοποθετηθεί η τάπα νερού και το κάλυμμα αποστράγγισης, διαφορετικά το συμπυκνωμένο νερό της μηχανής θα ρέει στο πάτωμα ή στο χαλί.

ΣΧΗΜΑ 13

Συνεχής αποστράγγιση

Το σύστημα αυτοεξατμίσεως χρησιμοποιεί το συλλεγόμενο νερό για την ψύξη των πηνίων του συμπυκνωτή για καλύτερη απόδοση. Δεν χρειάζεται να αδειάσετε τη δεξαμενή αποστράγγισης κατά τη λειτουργία ψύξης εκτός από τη λειτουργία στεγνώματος και τις συνθήκες υψηλής υγρασίας. Το νερό της συμπύκνωσης εξατμίζεται στον συμπυκνωτή και εκκενώνεται μέσω του σωλήνα εξαγωγής.

Για συνεχή λειτουργία ή λειτουργία χωρίς επίβλεψη κατά τη λειτουργία στεγνώματος, συνδέστε τον προσαρτημένο σωλήνα αποστράγγισης στη μονάδα. Το νερό συμπύκνωσης μπορεί να ρέει αυτόματα σε έναν κάδο ή να αποστραγγιστεί με τη βαρύτητα.

- Απενεργοποιήστε τη μονάδα πριν τη λειτουργία.
- Αφαιρέστε το βύσμα του ανοίγματος εξόδου νερού και κρατήστε το σε ασφαλή περιοχή.
- Συνδέστε με ασφάλεια και σωστά τον εύκαμπτο σωλήνα αποστράγγισης και βεβαιωθείτε ότι δεν είναι τοκακισμένος και απαλλαγμένος από εμπόδια.
- Τοποθετήστε την έξοδο του σωλήνα πάνω από μια αποχέτευση ή κουβά και βεβαιωθείτε ότι το νερό μπορεί να ρέει ελεύθερα έξω από τη μονάδα.
- Μην βυθίζετε το άκρο του εύκαμπτου σωλήνα

στο νερό. σε διαφορετική περίπτωση μπορεί να προκαλέσει “κλείδωμα αέρα” στον εύκαμπτο σωλήνα.

ΣΧΗΜΑ 14

Για να αποφύγετε τη διαρροή νερού:

- Καθώς η αρνητική πίεση της λεκάνης αποστράγγισης συμπτωνμάτων είναι μεγάλη, γείρετε τον εύκαμπτο σωλήνα αποστράγγισης προς τα κάτω προς το δάπεδο. Είναι σκόπιμο ο βαθμός κλίσης να υπερβαίνει τις 20 μοίρες.
- Ισιώστε τον εύκαμπτο σωλήνα για να αποφύγετε την ύπαρξη παγίδας στον εύκαμπτο σωλήνα.

6. ΚΑΘΑΡΙΣΜΟΣ ΚΑΙ ΦΡΟΝΤΙΔΑ

6.1. ΚΑΘΑΡΙΣΜΟΣ ΤΟΥ ΦΙΛΤΡΟΥ ΑΕΡΑ (κάθε δυο εβδομάδες)

Η σκόνη μαζεύεται στο φίλτρο και περιορίζει τη ροή του αέρα. Η περιορισμένη ροή αέρα μειώνει την απόδοση του συστήματος και εάν μπλοκάρει μπορεί να προκαλέσει βλάβη στη μονάδα. Το φίλτρο αέρα απαιτεί τακτικό καθαρισμό. Το φίλτρο αέρα είναι αφαιρούμενο για εύκολο καθαρισμό. Μη λειτουργείτε τη μονάδα χωρίς φίλτρο αέρα, γιατί ο εξατμιστής μπορεί να έχει μολυνθεί.

1. Πατήστε το κουμπί POWER για να απενεργοποιήσετε τη μονάδα και να αποσυνδέσετε το καλώδιο ρεύματος.
2. Αφαιρώ ο φίλτρο πλέγμα από ο μονάδα.
3. Χρήση μια ηλεκτρική σκούπα ει να ρουφήξετε τη σκόνη από το φίλτρο.
4. Αναποδογυρίστε το φίλτρο και ξεπλύνετε το φίλτρο αέρα κάτω από τρεχούμενο νερό. Αφήστε το νερό να τρέξει μέσα από το φίλτρο προς την αντίθετη κατεύθυνση της ροής του αέρα. Αφήστε το στην άκρη και αφήστε το φίλτρο να στεγνώσει τελείως πριν το εγκαταστήσετε ξανά.

Απενεργοποιήστε τη μονάδα και αφαιρέστε τα φίλτρα αέρα.

Ξεπλύνετε το φίλτρο αέρα κάτω από τρεχούμενο νερό.

ΣΧΗΜΑ 14



Προειδοποίηση!!!

Μην αγγίζετε την επιφάνεια του εξατμιστή με γυμνό χέρι, διαφορετικά μπορεί να προκληθεί τραυματισμός των δακτύλων σας.

6.2. ΚΑΘΑΡΙΣΜΟΣ ΑΠΟ ΨΥΚΤΙΚΟ

Γενικά Μέτρα:

1. Αέριο/ατμός βαρύτερο από τον αέρα. Μπορεί να συσσωρευτεί σε περιορισμένους χώρους, ιδιαίτερα στο επίπεδο του εδάφους ή κάτω από αυτό.
2. Εξαλείψτε κάθε πιθανή πηγή ανάφλεξης.
3. Χρησιμοποιήστε κατάλληλο εξοπλισμό ατομικής προστασίας (ΜΑΠ).
4. Εκκενώστε το περιττό προσωπικό, απομονώστε και αερίστε την περιοχή.
5. Μην μπαίνετε στα μάτια, στο δέρμα ή στα ρούχα. Μην αναπνέετε ατμούς ή αέρια.
6. Αποτρέψτε την είσοδο σε υπονόμους και δημόσια ύδατα.
7. Σταματήστε την πηγή απελευθέρωσης, εάν είναι ασφαλές να το κάνετε. Εξετάστε τη χρήση ψεκασμού νερού για τη διασπορά των ατμών.
8. Απομονώστε την περιοχή μέχρι να διασκορπιστεί το αέριο. Αερίστε την περιοχή δοκιμής αερίου πριν εισέλθετε. Επικοινωνήστε με τις αρμόδιες αρχές μετά από διαρροή.

7. ΑΝΤΙΜΕΤΩΠΙΣΗ ΠΡΟΒΛΗΜΑΤΩΝ

Σύντομα		Inspección	Solución
Η μονάδα δεν λειτουργεί.		Ελέγξτε τη σύνδεση ρεύματος με ασφάλεια.	Εισαγάγετε καλά το καλώδιο τροφοδοσίας στην πρίζα τοίχου.
		Ελέγξτε αν ανάβει η ένδειξη στάθμης νερού;	Αδειάστε το δοχείο αποστράγγισης αφαιρώντας το ελαστικό πώμα.
		Ελέγξτε τη θερμοκρασία δωματίου.	Το εύρος της θερμοκρασίας λειτουργίας είναι 5-35 ™.
Η μονάδα λειτουργεί με μειωμένη χωρητικότητα.		Ελέγξτε το φίλτρο αέρα για βρωμιά.	Καθαρίστε το φίλτρο αέρα όπως χρειάζεται.
		Ελέγξτε εάν ο αεραγωγός είναι φραγμένος.	Για να καθαρίσετε το εμπόδιο.
		Ελέγξτε αν η πόρτα ή το παράθυρο του δωματίου είναι ανοιχτό.	Κρατήστε την πόρτα και τα παράθυρα κλειστά.
		Ελέγξτε εάν έχει επιλεγεί ο επιθυμητός τρόπος λειτουργίας και εάν η θερμοκρασία έχει ρυθμιστεί σωστά.	Ρυθμίστε τη λειτουργία και τη θερμοκρασία στο σωστό σημείο ρύθμισης σύμφωνα με το εγχειρίδιο.
		Ο εύκαμπτος σωλήνας εξάτμισης είναι αποσπασμένος.	Βεβαιωθείτε ότι ο εύκαμπτος σωλήνας εξάτμισης είναι στερεωμένος καλά.
Διαρροή νερού		Υπερχείλιση κατά τη μετακίνηση της μονάδας.	Αδειάστε τη δεξαμενή νερού πριν τη μεταφορά.
		Ελέγξτε εάν ο σωλήνας αποστράγγισης είναι τσακισμένος ή λυγισμένος.	Ισιώστε τον εύκαμπτο σωλήνα για να αποφύγετε την ύπαρξη παγίδας.
Υπερβολικός θόρυβος		Ελέγξτε εάν η μονάδα είναι τοποθετημένη με ασφάλεια.	Τοποθετήστε τη μονάδα σε οριζόντιο και σταθερό έδαφος.
		Ελέγξτε εάν υπάρχουν χαλαρά, δονούμενα μέρη.	Στερεώστε και σφίξτε τα εξαρτήματα.
		Ο θόρυβος ακούγεται σαν να ρέει νερό.	Ο θόρυβος προέρχεται από το ψυκτικό που ρέει. Αυτό είναι φυσιολογικό.
Κωδικόι σφαλμάτων	E0	Σφάλματα επικοινωνίας μεταξύ του κύριου PCB και του PCB οθόνης.	Ελέγξτε την πλεξούδα καλωδίων του PCB της οθόνης για ζημιά.
	E1	Βλάβη αισθητήρα θερμοκρασίας περιβάλλοντος	Ελέγξτε τη σύνδεση ή αντικαταστήστε την. Για να καθαρίσετε ή να αντικαταστήσετε τον αισθητήρα θερμοκρασίας.
	E2	Βλάβες αισθητήρα θερμοκρασίας πηνίου.	Ελέγξτε τη σύνδεση ή αντικαταστήστε την. Για να καθαρίσετε ή να αντικαταστήσετε τον αισθητήρα θερμοκρασίας.
	FT	Συναγερμός υψηλής στάθμης νερού συμπυκνώματος.	Αδειάστε το δοχείο αποστράγγισης αφαιρώντας το ελαστικό πώμα.

8. ΚΑΘΑΡΙΣΜΟΣ

8.1. ΑΠΟΘΗΚΕΥΣΗ

Μακροχρόνια αποθήκευση - Εάν δεν πρόκειται να χρησιμοποιήσετε τη μονάδα για μεγάλο χρονικό διάστημα (περισσότερο από μερικές εβδομάδες), είναι καλύτερο να καθαρίσετε τη μονάδα και να την στεγνώσετε εντελώς. Αποθηκεύστε τη μονάδα σύμφωνα με τα ακόλουθα βήματα:

1. Αποσυνδέστε τη μονάδα και αφαιρέστε τον εύκαμπτο σωλήνα εξάτμισης και το κιτ παραθύρου με τη μονάδα.
2. Αδειάστε το υπόλοιπο νερό από τη μονάδα.
3. Καθαρίστε το φίλτρο και αφήστε το φίλτρο να στεγνώσει εντελώς σε σκιερό μέρος.
4. Τοποθετήστε ξανά το φίλτρο στη θέση του.
5. Η μονάδα πρέπει να διατηρείται σε όρθια θέση κατά την αποθήκευση.
6. Διατήρηση του μηχανήματος σε αερισμό, στεγνό, μη διαβρωτικό αέριο και ασφαλές εσωτερικό χώρο.

ΠΡΟΣΟΧΗ:

Ο εξατμιστής μέσα στο μηχάνημα πρέπει να στεγνώσει πριν συσκευαστεί η μονάδα για να αποφευχθεί η ζημιά των εξαρτημάτων και η μούχλα. Αποσυνδέστε τη μονάδα και τοποθετήστε τη σε ξηρό ανοιχτό χώρο για μέρες για να στεγνώσει. Ένας άλλος τρόπος στεγνώματος της μονάδας είναι να βάλετε το μηχάνημα στο μηχάνημα, να το ρυθμίσετε σε λειτουργία αερισμού με χαμηλό άνεμο και να διατηρήσετε αυτή την κατάσταση μέχρι να στεγνώσει ο σωλήνας αποστράγγισης, ώστε να διατηρείται το εσωτερικό του σώματος σε στεγνή κατάσταση και να μην μούχλα.

8.2. ΔΙΑΘΕΣΗ



ΠΡΟΕΙΔΟΠΟΙΗΣΗ!!!

Απαγορεύεται αυστηρά η απελευθέρωση ψυκτικού στην ατμόσφαιρα!



Μην πετάτε τις ηλεκτρικές συσκευές ως μη διαλογής αστικά απορρίμματα, χρησιμοποιήστε χωριστές εγκαταστάσεις συλλογής.

Επικοινωνήστε με την τοπική κυβέρνηση για πληροφορίες σχετικά με τα διαθέσιμα συστήματα συλλογής. Εάν οι ηλεκτρικές συσκευές απορριφθούν σε χωματερές -ή χωματερές, επικίνδυνες ουσίες μπορεί να διαρρεύσουν στα υπόγεια ύδατα και να εισχωρήσουν στην τροφική αλυσίδα, βλάπτοντας την υγεία και την ευημερία σας.

9. ΣΥΝΔΕΣΗ WIFI

Πληροφορίες για την εφαρμογή "Smart Life"

Η εφαρμογή «Smart Life» είναι διαθέσιμη για Android και iOS.



Download Smart Life App



Σαρώστε τον αντίστοιχο κωδικό QR για να μεταβείτε απευθείας στη λήψη.

Πληροφορίες σχετικά με τον τρόπο χρήσης της εφαρμογής

Αυτή η συσκευή σας επιτρέπει να χειρίζεστε τη συσκευή μέσω του οικιακού δικτύου σας. Απαραίτητη προϋπόθεση είναι η μόνιμη σύνδεση WIFI στο δρομολογητή σας και η δωρεάν εφαρμογή «Smart Life».

1. Εγκαταστήστε την εφαρμογή «Smart Life». Δημιουργήστε έναν λογαριασμό χρήστη.
2. Ενεργοποιήστε τη λειτουργία WIFI στις ρυθμίσεις της συσκευής σας.
3. Τοποθετήστε τη συσκευή σε απόσταση περίπου 5 μέτρων από το δρομολογητή σας.
4. Όσο η τροφοδοσία είναι ενεργοποιημένη, η ένδειξη WIFI αναβοσβήνει. Μετά από 3 λεπτά, η κατάσταση θα ακυρωθεί

GREEK

εάν δεν υπάρχει διαμόρφωση δικτύου και η ενδεικτική λυχνία είναι σβηστή. Εάν πρέπει να συνδέσετε ξανά το WIFI, πατήστε το κουμπί « χρονόμετρο » για 5 Μετά το δευτερόλεπτο για να ξεκινήσει η διαμόρφωση δικτύου, η ένδειξη WIFI αναβοσβήνει ξανά.

Συνδέθηκε το WIFI

■ Μέθοδος 1

Συνδέθηκε μέσω Bluetooth

Ανοίξτε το bluetooth του κινητού σας τηλεφώνου ή άλλης συσκευής.

Όταν η ένδειξη WIFI αναβοσβήνει, ανοίξτε την εφαρμογή «Smart Life», η μονάδα θα συνδεθεί μέσω bluetooth αυτόματα.

■ Μέθοδος 2

Όταν η ένδειξη WIFI αναβοσβήνει, επιλέξτε “ Προσθήκη συσκευής “ -” Μικρές οικιακές συσκευές “-” Αφυγραντήρας “ και ακολουθήστε τις οδηγίες στην οθόνη.

Ελέγξτε την κατάσταση της ένδειξης WIFI και επιλέξτε τη σωστή κατάσταση.

Εάν η ένδειξη WIFI αναβοσβήνει γρήγορα, μπορεί να συνδεθεί απευθείας.

Εάν η ένδειξη WIFI αναβοσβήνει αργά, πατήστε το « Μετάβαση στη Σύδεση » για να συνδέσετε το WIFI με το όνομα « SmartLife -XXXX ».

Παρατηρήσεις:

Μόλις συνδεθεί επιτυχώς η συσκευή, ανάβει η λυχνία WIFI. Τώρα μπορείτε να χειρίζεστε τη συσκευή χρησιμοποιώντας την εφαρμογή.

Πατήστε και κρατήστε πατημένο το κουμπί χρονοδιακόπτη για περίπου 5 δευτερόλεπτα, αποσυνδέστε τη συσκευή, η λυχνία WIFI ανάβει.

1. ANTES DE COMEÇAR

1.1 DESCRIÇÃO DO PRODUTO

Nossos potentes condicionadores de ar portáteis são ótimas soluções de resfriamento para ambientes individuais, criando uma atmosfera confortável em seu espaço. Possui também função de ventilação e desumidificação para circulação de ar e remoção de umidade. São sistemas autônomos que não requerem qualquer instalação permanente, permitindo-lhe deslocar-se para o espaço onde é mais necessário. Eles são comumente usados em cozinhas, residências temporárias, salas de informática, garagens e muitos outros locais onde a instalação da unidade externa de ar condicionado é limitada. R 290 ecológico é usado como refrigerante. O R290 não tem influência prejudicial na camada de ozono (ODP), tem um efeito de estufa negligenciável (GWP) e está disponível mundialmente. Devido às suas propriedades energéticas eficientes, o R 290 é altamente adequado como refrigerante para esta aplicação. Precauções especiais devem ser tomadas em

consideração devido à alta inflamabilidade.

1.2 SÍMBOLOS DA UNIDADE E MANUAL DO USUÁRIO



AVISO

Esta unidade utiliza um refrigerante inflamável.

Se o refrigerante vazar e entrar em contato com fogo ou peça de aquecimento, criará gases nocivos e haverá risco de incêndio.



Leia atentamente o MANUAL DO USUÁRIO antes da operação.



Mais informações estão disponíveis no MANUAL DO USUÁRIO, MANUAL DE SERVIÇO e similares.



O pessoal de serviço deve ler atentamente o MANUAL DO USUÁRIO e o MANUAL DE SERVIÇO antes da operação.

O SEGUINTE DEVE SEMPRE SER OBSERVADO PARA SEGURANÇA

- Este aparelho destina-se a ser utilizado por utilizadores

PORTUGUESE

experientes ou formados em lojas, na indústria ligeira e em explorações agrícolas, ou para utilização comercial por leigos.

- Este aparelho pode ser usado por crianças com idade igual ou superior a 8 anos e pessoas com capacidades físicas, sensoriais ou mentais reduzidas ou com falta de experiência e conhecimento, desde que tenham recebido supervisão ou instruções sobre o uso do aparelho de forma segura e compreendam os perigos envolvido. As crianças não devem brincar com o aparelho. A limpeza e manutenção do usuário não devem ser feitas por crianças sem supervisão.
- A unidade foi projetada para uso apenas com gás R-290 (propano) como refrigerante designado.
- O circuito de refrigerante está selado. Somente um técnico qualificado deve tentar fazer a manutenção!
- Não descarregue o refrigerante na atmosfera.
- O R-290 (propano) é inflamável e mais pesado que o ar.
- Isto coleta primeiro em áreas baixas, mas pode ser circulado pelo fã.
- Se houver presença ou

mesmo suspeita de gás propano, não permitir que pessoal não treinado tente encontrar a causa.

- O gás propano utilizado na unidade não possui odor.
- A falta do cheiro não indica falta de gás escapado.
- Se um vazamento for detectado, evacue imediatamente todas as pessoas loja, ventile o ambiente e entre em contato com o corpo de bombeiros local para avisar informando que ocorreu um vazamento de propano.
- Não deixe nenhuma pessoa de volta à sala até que o serviço qualificado técnico chegou e esse técnico avisa que é seguro retornar ao quarto.
- Sem chamas abertas, cigarros ou outras possíveis fontes de ignição devem ser usadas dentro ou nas proximidades das unidades.
- As peças componentes são projetadas para propano e sem incentivo e sem faísca. As peças componentes só devem ser substituídas por peças idênticas peças de reparo.

O NÃO CUMPRIMENTO DESTE AVISO PODE RESULTAR EM EXPLOSÃO, MORTE, LESÕES E DANOS MATERIAIS.

2. PARA SUA SEGURANÇA

Sua segurança é a coisa mais importante que nos preocupa!



AVISO

Leia este manual com atenção e compreenda-o completamente antes de operar o seu aparelho.

2.1 PRECAUÇÕES OPERACIONAIS

AVISO - para reduzir o risco de incêndio, choque elétrico ou ferimentos em pessoas ou bens:

- Deixe o ar condicionado portátil em pé por pelo menos 24 horas antes de conectá-lo.
- Se o cabo de alimentação estiver danificado, ele deverá ser substituído pelo fabricante, seu agente de serviço ou pessoa qualificada para evitar perigos.
- O aparelho deve ser desconectado da fonte de alimentação durante o serviço.
- Sempre opere a unidade com uma fonte de alimentação de tensão, frequência e classificação iguais conforme indicado na placa de identificação do produto.
- Sempre use uma tomada elétrica aterrada.
- Desconecte o cabo de alimentação ao limpar ou quando não estiver em uso.
- Não opere com as mãos molhadas. Evite que água derrame na unidade.
- Não mergulhe nem exponha a unidade à chuva, umidade ou qualquer outro líquido.
- Não deixe a unidade funcionando sem supervisão. Não incline ou vire a unidade.
- Não desconecte enquanto a unidade estiver funcionando.
- Não desconecte puxando pelo cabo de alimentação.
- Não use um cabo de extensão ou um plugue adaptador.
- Não coloque objetos sobre a unidade.
- Não suba ou sente na unidade.
- Não insira os dedos ou outros objetos na saída de ar.
- Não toque na entrada de ar ou nas aletas de alumínio da unidade.
- Não opere a unidade se ela cair, estiver danificada ou apresentar sinais de mau funcionamento do produto.
- Não limpe o aparelho com produtos químicos.

PORTUGUESE

- Certifique-se de que a unidade esteja longe de fogo, objetos inflamáveis ou explosivos.
- A unidade deve ser instalada de acordo com os regulamentos nacionais de fiação.
- Não utilize meios para acelerar o processo de descongelamento ou para limpeza, além dos recomendados pelo fabricante.
- O aparelho deve ser armazenado em uma sala sem fontes de funcionamento contínuo (por exemplo: chamas abertas, um aparelho a gás em funcionamento ou um aquecedor elétrico em funcionamento).
- O aparelho deve ser armazenado de forma a evitar a ocorrência de danos mecânicos.
- Não fragmente nem queime, mesmo após o uso.
- Esteja ciente de que os refrigerantes podem não conter odor.
- As tubagens devem ser protegidas contra danos físicos e não devem ser instaladas num espaço não ventilado, se esse espaço for inferior a 9 m².
- A conformidade com os regulamentos nacionais de gás deve ser observada.
- Mantenha todas as abertu-

ras de ventilação necessárias desobstruídas.

- O aparelho deve ser armazenado em uma área bem ventilada onde o tamanho da sala corresponda à área especificada para operação.



AVISO

Qualquer pessoa envolvida em trabalhos ou arrombamento de um circuito de refrigerante deve possuir um certificado válido e atualizado de uma autoridade de avaliação credenciada pela indústria, que autoriza sua competência para manusear refrigerantes com segurança, de acordo com uma especificação de avaliação reconhecida pela indústria.



AVISO

A manutenção só deve ser realizada conforme recomendado pelo fabricante do equipamento. A manutenção e os reparos que requerem a assistência de outro pessoal qualificado deverão ser realizados sob a supervisão da pessoa competente no uso de refrigerantes inflamáveis.

Se você não entender alguma coisa ou precisar de ajuda, entre em contato com os serviços do revendedor

2.2 PRECAUÇÕES DE SEGURANÇA NA MANUTENÇÃO

Siga estes avisos ao realizar o seguinte ao fazer a manutenção de um aparelho com R290.

2.2.1 Verificações na área

Antes de iniciar o trabalho em sistemas que contenham refrigerantes inflamáveis, verificações de segurança são necessário para garantir que o risco de ignição seja minimizado. Para reparos na refrigeração sistema, as seguintes precauções devem ser observadas antes de realizar trabalhos no sistema.

2.2.2 Procedimento de trabalho

O trabalho será realizado sob um procedimento controlado, de modo a minimizar o risco de uma presença de gás ou vapor inflamável durante a execução do trabalho.

2.2.3 Área de trabalho geral

Todo o pessoal de manutenção e outros que trabalhem na área local devem ser instruídos sobre a natureza do trabalho que está sendo realizado. O trabalho em espaços confinados deve ser evitado. A área ao redor trabalhar o espaço deverá ser seccionado. Certifique-se de que as con-

dições dentro da área foram feitas seguro pelo controle de material inflamável.

2.2.4 Verificação da presença de refrigerante

A área deverá ser verificada com um detector de refrigerante apropriado antes e durante o trabalho, para certifique-se de que o técnico esteja ciente de atmosferas potencialmente inflamáveis. Certifique-se de que o vazamento O equipamento de detecção utilizado é adequado para uso com refrigerantes inflamáveis, ou seja, sem faíscas, adequadamente selado ou intrinsecamente seguro.

2.2.5 Presença de extintor de incêndio

Se algum trabalho a quente for realizado no equipamento de refrigeração ou em qualquer peça associada, equipamento adequado de extinção de incêndio deve estar disponível. Tenha um pó seco ou Extintor de CO2 adjacente à área de carregamento.

2.2.6 Sem fontes de ignição
Nenhuma pessoa que realize trabalhos relacionados a um sistema de refrigeração que envolva a exposição de qualquer tubulações que contenham ou tenham con-

PORTUGUESE

tido refrigerante inflamável devem usar quaisquer fontes de ignição de tal maneira que possa causar risco de incêndio ou explosão. Toda ignição possível fontes, incluindo o fumo de cigarros, devem ser mantidas suficientemente longe do local de instalação, reparo, remoção e descarte, durante os quais o refrigerante inflamável pode ser liberado para o espaço circundante. Antes do início dos trabalhos, a área ao redor do equipamento deve ser inspecionado para garantir que não haja riscos inflamáveis ou de ignição riscos. Deverão ser afixadas placas de “Proibido Fumar”.

2.2.7 Área ventilada

Certifique-se de que a área esteja aberta ou adequadamente ventilada antes de invadir o sistema ou realizar qualquer trabalho a quente. Um certo grau de ventilação deve continuar durante o período que o trabalho seja realizado. A ventilação deve dispersar com segurança qualquer refrigerante liberado e de preferência expulsá-lo externamente para a atmosfera.

2.2.8 Verificações nos equipamentos de refrigeração

Quando os componentes elétricos estiverem sendo trocados, eles devem ser adequados para a finalidade e para a especificação correta. Em todos os momentos, as diretrizes de manutenção e serviço do fabricante devem ser seguido. Em caso de dúvida consulte o departamento técnico do fabricante para assistência.

As seguintes verificações devem ser aplicadas a instalações que utilizam refrigerantes inflamáveis:

- O tamanho da carga está de acordo com o tamanho da sala dentro da qual o refrigerante contendo as peças estão instaladas;
- Os equipamentos e saídas de ventilação funcionam adequadamente e não estão obstruídos;
- Se estiver sendo utilizado um circuito de refrigeração indireto, o circuito secundário deverá ser verificado quanto a a presença de refrigerante;
- A marcação do equipamento continua visível e legível. Marcações e sinais que são ilegível deverá ser corrigido;
- o tubo ou componentes de refrigeração estão instalados em uma posição onde é improvável que sejam exposto a qualquer substância que

possa corroer componentes contendo refrigerante, a menos que os componentes são construídos com materiais que são inerentemente resistentes a serem corroídos ou estão adequadamente protegidos contra corrosão.

2.2.9 Verificações em dispositivos elétricos

O reparo e a manutenção de componentes elétricos devem incluir verificações iniciais de segurança e procedimentos de inspeção de componentes. Se existir uma falha que possa comprometer a segurança, então não a alimentação elétrica deve ser conectada ao circuito até que seja tratada satisfatoriamente. Se a culpa não pode ser corrigido imediatamente, mas é necessário continuar a operação, um adequado solução temporária deve ser usada. Isto deve ser comunicado ao proprietário do equipamento para que todos as partes são aconselhadas.

As verificações de segurança iniciais devem incluir:

- esses condensadores estão descarregados: isto deve ser feito de forma segura para evitar a possibilidade de faísca;
- que não haja componentes elétricos energizados e

- fiação exposta durante o carregamento, recuperação ou purgar o sistema;
- que há continuidade na ligação à terra.



AVISO!

Instale a unidade em ambientes com área superior a 9 m². Não instale a unidade em um local onde possa haver vazamento de gás inflamável.



OBSERVAÇÃO!

O fabricante pode fornecer outro exemplo adequado ou fornecer informações adicionais sobre o odor do refrigerante.

3. VISÃO GERAL DO PRO-

3.1 DIAGRAMA DO PRODUTO

FIGURA N 1 (NO FINAL DO LIVRO)

- 1 Painel de controle
- 2 saídas de ar com grelha ajustável
- 3 Punho
- 4 Entrada de ar com filtro de ar
- 5 rodas
- 6 orifício de drenagem
- 7 Exaustão Do Ar

Nota a aparência é apenas para referência. Por favor, veja o produto para obter informações detalhadas.

3.2 CARACTERÍSTICAS

- Alta capacidade em tamanho compacto com função de ventilador, resfriamento, aquecimento e desumidificação.
- Configuração e exibição de temperatura
- Visor digital LED
- Controle eletrônico com temporizador integrado, modo sleep
- Sistema de auto-evaporação para melhor eficiência
- Desligamento automático quando o tanque está cheio
- Reinício automático em caso de queda de energia
- Função de descongelamento automático Embaixo temperatura ambiente
- Controle remoto
- Ventilador de 2 velocidades
- Rodízios para fácil mobilidad.
-

4. INSTALAÇÃO

4.1 DESEMBALANDO

Desembale a caixa e retire o aparelho e os acessórios.

Verifique o dispositivo após desembalá-lo quanto a danos ou arranhões.

Acessórios:

1. Mangueira de exaustão
2. Conector da mangueira
3. Adaptador de kit de janela
4. Controle remoto
5. Tubo de água
6. Kit de janela
7. Manual do usuário

FIGURA N 3

4.2 Escolha a sua localização

- Se inclinar mais de 45°, deixe a unidade na posição vertical por pelo menos 24 horas antes de inicializar.
- Coloque a unidade sobre uma superfície firme e nivelada em uma área com pelo menos 50 cm de espaço livre ao redor para permitir a circulação de ar adequada.
- Não opere próximo a paredes, cortinas ou outros objetos que possam bloquear a entrada e saída de ar. Mantenha a entrada e a saída de ar livres de obstáculos.
- Nunca instale a unidade onde ela possa estar sujeita a:
 - Fontes de calor, como radiadores, registros de calor, fogões ou outros produtos que produzem calor.
 - Luz do sol direta
 - Vibração mecânica ou choque
 - Poeira excessiva
 - Falta de ventilação, como armário ou estante
 - Superfície irregular

FIGURA N 2

4.3 FIXE A MANGUEIRA DE ESCAPE

O ar condicionado precisa ser ventilado

para fora para que o ar de exaustão possa escapar do ambiente que sai do aparelho e contém calor e umidade residuais.

Não substitua ou estenda a mangueira de exaustão, pois isso resultará em diminuição da eficiência e, pior ainda, desligará a unidade devido à baixa contrapressão.

Passo 1: Conecte o conector da mangueira a uma extremidade da mangueira de exaustão. **FIGURA N 4**

Passo 2: Conecte o adaptador do kit Windows à outra extremidade da mangueira de exaustão. **FIGURA N5**

Passo 3: Estenda o kit de janela ajustável no comprimento da sua janela. Conecte a mangueira de exaustão ao kit de janela. **FIGURA N6**

Passo 4: Feche a janela para fixar o kit no lugar. Ele precisa segurar o kit de janelas firmemente no lugar; prenda o kit de janelas com fita adesiva, se necessário. Recomenda-se que o espaço entre o adaptador e as laterais da janela seja vedado para máxima eficiência.

FIGURA N7

Passo 5: Conecte o conector da mangueira à saída de ar de exaustão da unidade. **FIGURA N8**

Passo 6: Ajustar o comprimento da mangueira de exaustão flexível e evitar dobras na mangueira. Em seguida, coloque AC perto de uma tomada elétrica.

FIGURA N9

Passo 7: Ajuste a veneziana na saída de ar e ligue a unidade.

5. OPERAÇÃO

5.1 PAINEL DE CONTROLE E DISPLAY

FIGURA N10

1.Potência

Pressione para ligar ou desligar a máquina.

2. MODO

Botão Mode pressione para alternar o modo de operação entre ventilador, resfriamento, aquecimento e desumidificador.

3. Velocidade

Pressione para alterar a velocidade do ventilador entre ALTA e baixa.

4. Abaixo

Diminuindo a configuração desejada de temperatura (32°C-16°C) ou temporizador (0-24.).

5. Carregar

Aumentando a configuração desejada de temporizador (16°C-32°C) ou temporizador (0-24.).

6. TEMPORIZADOR

Defina um horário para a unidade iniciar ou parar automaticamente.

7. DORMIR

Pressione para ativar ou desativar o modo de suspensão.

8. Bloqueio

Pressione para ativar ou desativar o recurso de bloqueio para crianças.

FIGURA N 11 (EXPOSIÇÃO)

- 1.** Alta Velocidade Do Ventilador
- 2.** Baixa Velocidade Do Ventilador
- 3.** Temporizador
- 4.** Modo Desumidificador
- 5.** Modo de aquecimento
- 6.** Modo De Refrigeração
- 7.** Modo do Ventilador
- 8.** Dormir
- 9.** Bloqueio
- 10.** Conexão WIFI
- 11.** Janela de visualização

5.2 CONTROLE REMOTO

FIGURA N10

5.3 CONFIGURAÇÕES

5.3.1 Inicialização e Desligar

Imprensa POWER para ligar a unidade.

Pressione o botão MODE para selecionar o modo de operação desejado.

Imprensa POWER novamente para desligar a energia.

5.3.2 Modo de operação

A unidade possui quatro modos de operação: Frio, quente, seco, ventilador e dormir.

A. Resfriando seu quarto

Selecione o modo frio para diminuir a temperatura do seu ambiente.

- Pressione o botão MODE repetidamente até que o Cool indicador acende.
- Pressione o botão Para cima / Para baixo para ajustar a temperatura exibida na tela. A temperatura pode ser ajustada entre 16°C e 32°C.
- Pressione o botão SPEED repetidamente até que o indicador de velocidade desejada do ventilador acenda.
- Para controlar a direção do fluxo de ar horizontalmente, ajuste a veneziana interna manualmente.

Nota: O ar condicionado para se a temperatura ambiente for inferior à temperatura selecionada.

B. Aquecer a sua divisão (opcional apenas para a unidade de função de aquecimento)

- Pressione o botão MODE repetidamente até que o HEAT indicador acende.
- Pressione o botão para cima / para baixo para defina a temperatura acima da temperatura ambiente. A velocidade do ventilador também pode ser definida.

Nota: A mangueira de drenagem deve

ser fixada à unidade para operação contínua.

C. Ventilando seu quarto

- Pressione o botão MODE repetidamente até que o indicador FAN acenda.
 - No modo de ventilação, o ar ambiente circula, mas não é resfriado.
- Pressione o botão SPEED repetidamente para selecionar a velocidade do ventilador conforme desejado.

D. Secando seu quarto

- Pressione o botão MODE no painel de controle ou controle remoto, o indicador de secagem acende. A velocidade do ventilador não pode ser selecionada. O usuário deve conectar a mangueira à saída de drenagem na parte inferior da unidade.

Nota: Neste modo, a velocidade do ventilador muda para velocidade baixa e não pode ser selecionada.

E. Modo dormir

O modo de suspensão pode ser ativado no modo frio.

No modo frio: Após 1 hora a temperatura predefinida aumenta em 1 °C, após outra hora a temperatura predefinida aumenta novamente em 1°C.

No modo de aquecimento (opcional apenas para unidade de função de aquecimento):

Após 1 hora, a temperatura predefinida diminui em 1 °C, após mais uma hora, a temperatura predefinida diminuirá novamente em 1 °C.

Então a temperatura é mantida constante por 10 horas. E todos os indicadores escurecem. A velocidade do ventilador pode mudar para velocidade baixa para operação silenciosa e não pode ser selecionada.

5.3.3 CONFIGURAÇÃO DO TEMPORIZADOR (1 hora-24

horas):

O temporizador possui duas formas de operação:

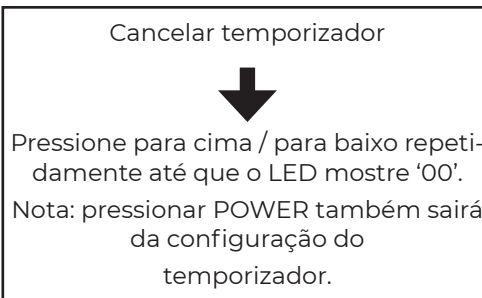
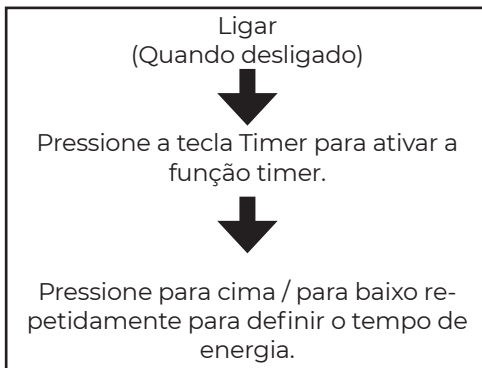
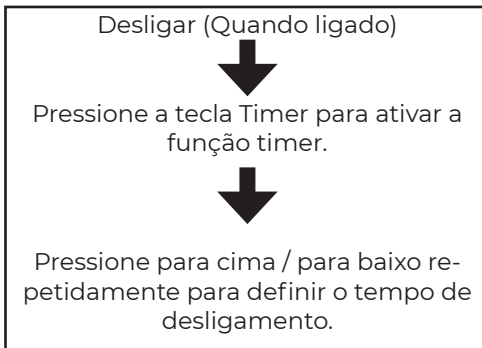

5.3.4 Degelo Automático

Em temperaturas ambientes baixas, pode ocorrer formação de gelo no evaporador durante a operação. A unidade começará a descongelar automaticamente e o LED POWER piscará. A sequência de controle de degelo é a seguinte:

A. Quando a unidade opera na operação de resfriamento e secagem, o sensor de temperatura ambiente detecta que a temperatura da bobina do evaporador está abaixo de -1°C , após o compressor parar de funcionar por 10 minutos ou a temperatura da bobina até 7°C , a unidade reinicia. para o modo de operação frio.

B. Quando a unidade opera na operação de aquecimento, operação de secagem, uma vez que o sensor de temperatura da bobina detecta que a temperatura do evaporador está abaixo de 40°C e a temperatura diferencial entre a temperatura da bobina e a temperatura ambiente está abaixo de 19°C após a operação do compressor por 20 minutos, a unidade começa a descongelar durante 5 minutos e o indicador de energia pisca.

5.3.5 Proteção contra sobrecarga

Em caso de perda de energia, para proteger o compressor há um atraso de 3 minutos até o compressor reiniciar.

5.4 DRENAGEM

Drenagem manual:

1) Quando a máquina parar depois que a água estiver cheia, desconecte o plugue de alimentação.

Notas: Mova a máquina com cuidado, para não derramar a água do reservatório na parte inferior da unidade.

2) Coloque o recipiente de água abaixo do saída de água lateral atrás da unidade.

3) Desconecte o plugue de água, a água fluirá automaticamente para o recipiente de água.

Notas:

1. Mantenha o tampão de água corretamente.
2. Durante a drenagem, a unidade

PORTUGUESE

pode ser ligeiramente inclinada para trás.

3. Se o recipiente de água não puder reter toda a água, antes que o recipiente de água esteja cheio, encha a saída de água com o tampão de água o mais rápido possível para evitar a água flua para o chão ou carpete.

4) Quando a água for descarregada, preencha o tampão de água.

Notas: 1. Reinicie a máquina após a instalação do tampão de água e da tampa de drenagem, caso contrário a água condensada da máquina fluirá para o chão ou carpete.

Drenagem contínua

O sistema de autoevaporação utiliza a água coletada para resfriar as serpentinas do condensador para melhor desempenho eficiente. Não é necessário esvaziar o tanque de drenagem na operação de resfriamento, exceto na operação de secagem e em condições de alta umidade. A água condensada evapora no condensador e é evacuada através da mangueira de exaustão.

Para operação contínua ou operação autônoma na operação de secagem, conecte a mangueira de drenagem anexa à unidade. A água condensada pode fluir automaticamente para um balde ou drenar por gravidade.

- Desligue a unidade antes de operar.
- Remova o tampão da abertura de saída de água e guarde-o em local seguro.
- Conecte a mangueira de drenagem de maneira segura e adequada e certifique-se de que ela não esteja dobrada e livre de obstruções.
- Coloque a saída da mangueira sobre um ralo ou balde e certifique-se de que a água possa fluir livremente para fora da unidade.
- Não mergulhe a extremidade da mangueira na água; de outra forma

isso pode causar “Air Lock” na mangueira.

FIGURA Nº14

Para evitar derramamento de água:

- Como a pressão negativa do recipiente de drenagem de condensado é grande, incline a mangueira de drenagem para baixo em direção ao chão. É apropriado que o grau de inclinação exceda 20 graus.
- Endireite a mangueira para evitar que fique preso na mangueira.

6. LIMPEZA E CUIDADOS

6.1. LIMPAR O FILTRO DE AR (a cada duas semanas)

A poeira se acumula no filtro e restringe o fluxo de ar. O fluxo de ar restrito reduz a eficiência do sistema e se ficar bloqueado pode causar danos à unidade. O filtro de ar requer limpeza regular. O filtro de ar é removível para facilitar a limpeza. Não opere a unidade sem filtro de ar ou o evaporador pode ficar contaminado.

1. Pressione o botão POWER para desligar a unidade e desconecte o cabo de alimentação.
2. Remover o filtro malha de o unidade.
3. Usar um aspirador de pó para sugar a poeira do filtro.
4. Vire o filtro e enxágue-o em água corrente. Deixe a água correr pelo filtro na direção oposta ao fluxo de ar. Reserve e deixe o filtro secar completamente antes de reinstalá-lo.

Desligue a unidade e remova os filtros de ar.

Enxágue o filtro de ar em água corrente.

FIGURA Nº14



Aviso!!!

Não toque na superfície do evaporador com as mãos desprotegidas, pois poderá ferir seus dedos.

6.2. LIMPEZA DO REFRIGERANTE

Medidas Gerais:

1. Gás/vapor mais pesado que o ar. Pode acumular-se em espaços confinados, particularmente ao nível do solo ou abaixo dele.
2. Elimine todas as possíveis fontes de ignição.
3. Utilize equipamento de proteção individual (EPI) adequado.
4. Evacue o pessoal desnecessário, isole e ventile a área.
5. Não entre nos olhos, na pele ou nas roupas. Não respire vapores ou gases.
6. Impedir a entrada em esgotos e águas públicas.
7. Pare a fonte da liberação, se for seguro fazê-lo. Considere o uso de spray de água para dispersar vapores.
8. Isole a área até que o gás se disperse. Ventile e teste a área com gás antes de entrar. Contate as autoridades competentes após um derramamento.

7. SOLUÇÃO DE PROBLEMAS

Sintoma		Inspeção	Solução
A unidade não está funcionando.		Verifique a conexão de energia com segurança.	Insira o cabo de alimentação com segurança na tomada.
		Verifique se o indicador do nível de água acende?	Esvazie a bandeja de drenagem removendo o tampão de borracha.
		Verifique a temperatura ambiente.	A faixa de temperatura operacional é de 5 a 35°C.
A unidade funciona com capacidade reduzida.		Verifique se há sujeira no filtro de ar.	Limpe o filtro de ar conforme necessário.
		Verifique se o duto de ar está bloqueado.	Para superar o obstáculo.
		Verifique se a porta ou janela do quarto está aberta.	Mantenha a porta e as janelas fechadas.
		Verifique se o modo de operação desejado está selecionado e se a temperatura está ajustada corretamente.	Defina o modo e a temperatura no ponto de ajuste adequado de acordo com o manual.
		A mangueira de exaustão está desconectada.	Certifique-se de que a mangueira de exaustão esteja bem fixada.
Vazamento de água		Transborde ao mover a unidade.	Esvazie o tanque de água antes do transporte.
		Verifique se a mangueira de drenagem está dobrada ou dobrada.	Endireite a mangueira para evitar a existência de um sifão.
Barulho excessivo		Verifique se a unidade está posicionada com segurança.	Coloque a unidade em solo horizontal e firme.
		Verifique se há alguma peça solta e vibrando.	Prenda e aperte as peças.
		O ruído parece água fluindo.	O ruído vem do fluxo de refrigerante. Isto é normal.
Códigos de error	E0	Falhas de comunicação entre a PCB principal e a PCB do display.	Verifique se há danos no chicote de fios da placa de circuito impresso do display.
	E1	Falha no sensor de temperatura ambiente	Verifique a conexão ou substitua-a. Para limpar ou substituir o sensor de temperatura.
	E2	Falhas no sensor de temperatura da bobina.	Verifique a conexão ou substitua-a. Para limpar ou substituir o sensor de temperatura.
	FT	Alarme de nível alto de água condensada.	Esvazie a bandeja de drenagem removendo o tampão de borracha.

8. DESCOMISSIÃO- MENTO

8.1. ARMAZENAR

Armazenamento de longo prazo - Se você não for usar a unidade por um longo período de tempo (mais de algumas semanas), é melhor limpá-la e secá-la completamente. Armazene a unidade de acordo com as seguintes etapas:

1. Desconecte a unidade e remova a mangueira de exaustão e guarde o kit de janela com a unidade.
2. Drene a água restante da unidade.
3. Limpe o filtro e deixe-o secar completamente em uma área com sombra.
4. Reinstale o filtro em sua posição.
5. A unidade deve ser mantida na posição vertical durante o armazenamento.
6. Preservar a máquina em local fechado, ventilado, seco, com gás não corrosivo e seguro.

ATENÇÃO:

O evaporador dentro da máquina deve ser seco antes de a unidade ser embalada para evitar danos aos componentes e mofo. Desconecte a unidade e coloque-a em uma área aberta e seca por dias para secar. Outra forma de secar o aparelho é ligar a máquina, ajustá-la para o modo de ventilação com baixo vento e manter este estado até que o tubo de drenagem fique seco, de forma a manter o interior do corpo seco e evitar que mofo.

8.2. DISPOSIÇÃO



AVISO!!!

A liberação de refrigerante na atmosfera é estritamente proibida!



Não descarte aparelhos elétricos como lixo municipal indiferenciado, use instalações de coleta seletiva. Contate o governo local para obter

informações sobre os sistemas de coleta disponíveis. Se os aparelhos elétricos forem eliminados em aterros ou lixões, substâncias perigosas podem vazarem para as águas subterrâneas e entrar na cadeia alimentar, prejudicando a sua saúde e bem-estar.

9. CONEXÃO WIFI

Informações no aplicativo “Smart Life”

O aplicativo “**Smart Life**” está disponível para Android e iOS.

Digitalize o código QR correspondente para ir diretamente para o download.



Download Smart Life App



Informações sobre como usar o aplicativo

Este aparelho permite-lhe operar o aparelho através da sua rede doméstica. Um pré-requisito é uma conexão WIFI permanente ao seu roteador e ao aplicativo gratuito “**Smart Life**”.

PORTUGUESE

1. Instale o aplicativo “Smart Life”. Crie uma conta de usuário.
2. Ative a função WIFI nas configurações do seu aparelho.
3. Coloque o aparelho a uma distância de cerca de 5 metros do seu roteador.
4. Enquanto a energia estiver ligada, o indicador WIFI pisca. Após 3 minutos, o status será cancelado se não houver configuração de rede e a luz indicadora estiver apagada. Se você precisar reconectar o WIFI, pressione longamente o botão “timer” por 5 Segundo para iniciar a configuração da rede, o indicador WIFI pisca novamente.

Wi-Fi conectado

■ Método 1

Conectado via Bluetooth

Abra o bluetooth do seu celular ou outro dispositivo.

Quando o indicador WIFI pisca, abra o APP “Smart Life”, a unidade será conectada via bluetooth automaticamente.

■ Método 2

Quando o indicador WIFI pisca, selecione “ **Adicionar Dispositivo** ” - “ **Eletrodomésticos Pequenos** ” - “ **Desumidificador** ” e siga as instruções no display.

Verifique o status do indicador WIFI e escolha o status correto.

Se o indicador WIFI pisca rapidamente, ele poderá ser conectado diretamente.

Se o indicador WIFI pisca lentamente, pressione “ **Go to Connect** ” para conectar o WIFI chamado “ **SmartLife-XXXX** ”.

Observações:

Assim que o aparelho for conectado com sucesso, a lâmpada WIFI acende. Agora você pode operar o aparelho usando o aplicativo.

Pressione e segure o botão Timer por cerca de 5 segundos, o aparelho será desconectado e a lâmpada WIFI se apagará.

1. ÎNAINTE DE A ÎNCEPE

1.1 DESCRIEREA PRODUSULUI

Aparatele noastre de aer condiționat portabile puternice sunt soluții excelente de răcire pentru camerele individuale, creând o atmosferă confortabilă în spațiul dumneavoastră. Are și funcție de ventilație și dezumidificare pentru circulația aerului și eliminarea umezelii. Sunt sisteme autonome care nu necesită nicio instalare permanentă, permițându-vă să vă mutați în spațiul în care este cel mai necesar. Sunt utilizate în mod obișnuit în bucătărie, locuințe temporare, săli de calculatoare, garaje și multe alte locuri în care instalarea unității exterioare a aerului condiționat este limitată.

R 290 ecologic este folosit ca agent frigorific. R290 nu are nicio influență dăunătoare asupra stratului de ozon (ODP), un efect de seră neglijabil (GWP) și este disponibil la nivel mondial. Datorită proprietăților sale energetice eficiente, R 290 este foarte potrivit ca lichid de răcire pentru această aplicație. Trebuie luate în considerare

precauții speciale din cauza nivelului ridicat al lichidului de răcire inflamabilitate.

1.2 SIMBOLUL DIN UNITATEA ȘI MANUALUL DE UTILIZARE



AVERTIZARE

Această unitate utilizează un agent frigorific inflamabil. Dacă agentul frigorific se scurge și intră în contact cu focul sau cu partea de încălzire, se va crea gaze nocive și există riscul de incendiu.



Citiți cu atenție MANUALUL DE UTILIZARE înainte de utilizare.



Informații suplimentare sunt disponibile în MANUALUL UTILIZATORULUI, MANUALUL DE SERVICE și altele asemenea.



Personalul de service trebuie să citească cu atenție MANUALUL DE UTILIZARE și MANUALUL DE SERVICE înainte de utilizare.

PENTRU SIGURANȚĂ TREBUIE OBSERVATĂ ÎNTOTDEAUNA URMĂTOARELE

- Acest aparat este destinat utilizării de către utilizatori experți sau instruiți în magazine, în industria ușoară și în ferme sau pentru uz comercial de către persoane neprofesioniste.
- Acest aparat poate fi folosit de copii cu vârsta de la 8 ani și peste și de persoane cu capacități fizice, senzoriale sau mentale reduse sau cu lipsă de experiență și cunoștințe, dacă au primit supraveghere sau instrucțiuni privind utilizarea aparatului într-un mod sigur și înțeleg pericolele implicat. Copiii nu se vor juca cu aparatul. Curățarea și întreținerea utilizatorului nu trebuie efectuate de copii fără supraveghere.
- Unitatea este proiectată numai pentru utilizare cu gaz R-290 (propan) ca agent frigorific desemnat.
- Bucla de agent frigorific este sigilată. Numai un tehnician calificat ar trebui să încerce să facă service!
- Nu descărcați agentul frigorific în atmosferă.
- R-290 (propan) este inflamabil și mai greu decât aerul.
- Această se adună mai întâi în zonele joase dar poate fi circulată de către fani.
- Dacă gazul propan este prezent sau chiar suspectat, nu permite personalului neinstruit să încerce să găsească cauza.
- Gazul propan folosit în unitate nu are miros.
- Lipsa de miros nu indică o lipsă de gaz scăpat.
- În cazul în care o se detectează o scurgere, evacuați imediat toate persoanele din magazin, ventilați camera și contactați departamentul local de pompieri pentru a vă informa că sa produs o scurgere de propan.
- Nu lăsați niciunul persoane înapoi în cameră până la serviciul calificat tehnicianul a sosit și acel tehnician îl sfătuiește este sigur să te întorci în cameră.
- Fără flăcări deschise, țigări sau alte posibile surse de aprindere ar trebui folosite în interiorul sau în vecinătatea unitatilor.
- Piesele componente sunt proiectate pentru propan și fără stimulente și fără scânteii. Părțile componente trebuie înlocuite numai cu aceleași piese de reparare.

**NE RESPECTAREA ACES-
TUI AVERTISMENT POT
REZULTA LA O EXPLOZIE,**

MOARTE, RĂNIRE ȘI PAGUBE MATERIALE.

2. PENTRU SIGURANȚA DVS

Siguranța ta este cel mai important lucru de care ne preocupăm!



AVERTIZARE

Vă rugăm să citiți acest manual cu atenție și să înțelegeți pe deplin înainte de a utiliza aparatul.

2.1 PRECAUȚII OPERAȚIONALE

AVERTISMENT - pentru a reduce riscul de incendiu, electrocutare sau rănire a persoanelor sau a bunurilor:

- Vă rugăm să lăsați aparatul de aer condiționat portabil să stea în poziție verticală cel puțin 24 de ore înainte de a-l conecta la priză.
- Dacă cablul de alimentare este deteriorat, acesta trebuie înlocuit de către producător, agentul său de service sau persoane calificate similare pentru a evita un pericol.
- Aparatul trebuie deconectat de la sursa de alimentare în timpul serviciului.
- Utilizați întotdeauna unita-

tea de la o sursă de alimentare cu tensiune, frecvență și valori nominale egale, așa cum este indicat pe plăcuța de identificare a produsului.

- Utilizați întotdeauna o priză cu împământare.
- Deconectați cablul de alimentare când curățați sau când nu îl utilizați.
- Nu operați cu mâinile ude. Preveniți vărsarea apei pe unitate.
- Nu scufundați și nu expuneți unitatea la ploaie, umezeală sau orice alt lichid.
- Nu lăsați unitatea în funcțiune nesupravegheată. Nu înclinați sau răsturnați unitatea.
- Nu deconectați în timp ce unitatea funcționează.
- Nu deconectați trăgând de cablul de alimentare.
- Nu utilizați un prelungitor sau un adaptor.
- Nu puneți obiecte pe unitate.
- Nu vă cățarați și nu vă așezați pe unitate.
- Nu introduceți degetele sau alte obiecte în orificiul de evacuare a aerului.
- Nu atingeți orificiul de admisie a aerului sau aripioarele de aluminiu ale unității.
- Nu utilizați unitatea dacă este căzută, deteriorată

ROMANIAN

sau prezintă semne de funcționare defectuoasă a produsului.

- Nu curățați aparatul cu niciun produs chimic.
- Asigurați-vă că unitatea este departe de foc, obiecte inflamabile sau explozive.
- Unitatea trebuie instalată în conformitate cu reglementările naționale privind cablarea.
- Nu folosiți mijloace de accelerare a procesului de dezghețare sau de curățare, altele decât cele recomandate de producător.
- Aparatul trebuie depozitat într-o încăpere fără surse de funcționare continuă (de exemplu: flăcări deschise, un aparat cu gaz în funcțiune sau un încălzitor electric în funcțiune).
- Aparatul trebuie depozitat astfel încât să nu se producă deteriorări mecanice.
- Nu bucați sau arde, chiar și după utilizare.
- Rețineți că agenții frigorifici nu pot conține miros.
- Conducele trebuie să fie protejate împotriva daunelor fizice și nu trebuie instalate într-un spațiu neaerisit, dacă spațiul respectiv este mai mic de 9 m².
- Respectarea reglementărilor naționale privind gazele

trebuie respectată.

- Păstrați orice orificii de ventilație necesare fără obstacole.
- Aparatul trebuie depozitat într-o zonă bine ventilată, unde dimensiunea camerei corespunde zonei încăperii specificate pentru funcționare.



AVERTIZARE

Orice persoană care este implicată în lucrul sau spargerea unui circuit frigorific ar trebui să dețină un certificat valabil valabil de la o autoritate de evaluare acreditată de industrie, care le autorizează competența de a manipula refrigeranții în siguranță, în conformitate cu o specificație de evaluare recunoscută în industrie.



AVERTIZARE

Întreținerea trebuie efectuată numai conform recomandărilor producătorului echipamentului. Întreținerea și reparațiile care necesită asistența altui personal calificat se efectuează sub supravegherea persoanei competente în utilizarea agenților frigorifici inflamabili.

Dacă nu înțelegeți ceva sau aveți nevoie de ajutor, vă rugăm să contactați serviciile dealerului.

2.2 MĂSURI DE SIGURANȚĂ LA SERVICE

Vă rugăm să urmați aceste avertismente atunci când trebuie să efectuați următoarele atunci când reparați un aparat cu R290.

2.2.1 Verificări în zonă

Înainte de începerea lucrărilor la sistemele care conțin agenți frigorifici inflamabili, se efectuează verificări de siguranță necesare pentru a se asigura că riscul de aprindere este minimizat. Pentru reparații la frigider sistem, următoarele măsuri de precauție trebuie respectate înainte de efectuarea lucrărilor la sistem.

2.2.2 Procedura de lucru

Lucrările vor fi efectuate conform unei proceduri controlate astfel încât să minimizezi riscul de a gaz sau vapori inflamabili fiind prezenți în timpul lucrărilor.

2.2.3 Zona generală de lucru

Tot personalul de întreținere și alții care lucrează în zona locală vor fi instruiți cu privire la natura muncii în curs de desfășurare. Trebuie evitată munca în spații închise. Zona

din jurul muncii spațiului va fi secționat. Asigurați-vă că au fost îndeplinite condițiile din zonă sigur prin controlul materialelor inflamabile.

2.2.4 Verificarea prezenței agentului frigorific

Zona va fi verificată cu un detector de agent frigorific corespunzător înainte și în timpul lucrului asigurați-vă că tehnicianul este conștient de atmosfere potențial inflamabile. Asigurați-vă că scurgerea echipamentului de detectare utilizat este potrivit pentru utilizarea cu agenți frigorifici inflamabili, adică fără scântei, sigilat adecvat sau intrinsec sigur.

2.2.5 Prezența extingtorului

Dacă urmează să fie efectuată vreă lucrare la cald asupra echipamentului de refrigerare sau a oricăror componente asociate, trebuie să fie la îndemână echipamente adecvate de stingere a incendiilor. Luați o pudră uscată sau Extinctoare cu CO2 adiacent zonei de încărcare.

2.2.6 Fără surse de aprindere

Nicio persoană care efectuează lucrări în legătură cu un sistem de refrigerare care implică expunerea vreunui conducte care conțin sau au conținut agent frigorific

inflamabil trebuie să utilizeze orice sursă de aprindere în așa fel încât să poată duce la riscul de incendiu sau explozie. Toate aprinderile posibile sursele, inclusiv fumatul, trebuie ținute suficient de departe de locul de instalarea, repararea, îndepărtarea și eliminarea, timp în care agentul frigorific inflamabil poate fi posibil fi eliberat în spațiul înconjurător. Înainte de începerea lucrărilor, zona din jurul echipamentului trebuie verificat pentru a se asigura că nu există pericole inflamabile sau aprindere riscuri. Se vor afișa semne „Fumatul interzis”.

2.2.7 Zona ventilată

Asigurați-vă că zona este în aer liber sau că este ventilată adecvat înainte de a pătrunde sistem sau efectuarea oricărei lucrări la cald. Un grad de ventilație va continua în timpul perioadei că lucrarea este efectuată. Ventilația trebuie să disperseze în siguranță orice agent frigorific eliberat și de preferință să-l expulzeze în exterior în atmosferă.

2.2.8 Verificări la echipamentul frigorific

În cazul în care componentele electrice sunt schimbate, acestea trebuie să fie adecvate scopului și specificație

corectă. În orice moment, instrucțiunile de întreținere și service ale producătorului trebuie fi urmarit. Dacă aveți îndoieli, consultați departamentul tehnic al producătorului pentru asistență. Următoarele verificări se aplică instalațiilor care utilizează agenți frigorifici inflamabili:

- Mărimea încărcării este în concordanță cu dimensiunea încăperii în care conține agentul frigorific piesele sunt instalate;
- Mașinile de ventilație și orificiile de evacuare funcționează corespunzător și nu sunt obturate;
- Dacă se utilizează un circuit frigorific indirect, se verifică circuitul secundar prezența agentului frigorific;
- Marcajul de pe echipament continuă să fie vizibil și lizibil. Marcaje și semne care sunt ilizibile se corectează;
- Conducta sau componentele de refrigerare sunt instalate într-o poziție în care este puțin probabil să fie expus la orice substanță care poate coroda componentele care conțin agent frigorific, cu excepția cazului în care componentele sunt construite din materiale care sunt în mod inerent rezistente la

ființă corodate sau sunt protejate corespunzător împotriva corodării.

2.2.9 Verificări ale dispozitivelor electrice

Reparațiile și întreținerea componentelor electrice trebuie să includă verificări inițiale de siguranță și procedurile de verificare a componentelor. Dacă există o defecțiune care ar putea compromite siguranța, atunci nu alimentarea electrică va fi conectată la circuit până când este tratată în mod satisfăcător. Dacă vina nu poate fi corectat imediat, dar este necesar să se continue funcționarea, un adecvat se va folosi soluția temporară. Acest lucru va fi raportat proprietarului echipamentului astfel încât toate partidele sunt sfatuite.

Verificările inițiale de siguranță includ:

- Acei condensatori sunt descarcate: acest lucru se va face într-un mod sigur pentru a evita posibilitatea de a scârteie;
- Că nu sunt expuse componente electrice și cablaje sub tensiune în timpul încărcării, recuperării sau purjarea sistemului;
- Că există continuitate a legăturii cu pământul.



AVERTIZARE!

Instalați unitatea în încăperi care depășesc 9 m².

Nu instalați unitatea într-un loc unde se pot scurge gaze inflamabile.



NOTĂ!

Producția poate oferi un alt exemplu adecvat sau poate oferi informații suplimentare despre mirosul agentului frigorific.

3. PREZENTARE GENERALĂ A PRODUSULUI

3.1 SCHEMA PRODUSULUI

FIGURA N 1 (LA SFÂRȘITUL CĂRȚII)

- 1 Panou de Control
- 2 Guri de aerisire cu grilă reglabilă
- 3 Mâner
- 4 Admisie de aer cu filtru de aer
- 5 roți
- 6 Gaura De Drenaj
- 7 Evacuare Aer

Notă aspectul este doar pentru referință. Vă rugăm să consultați produsul pentru informații detaliate.

3.2 CARACTERISTICI

- Capacitate mare într-o dimensiune compactă cu funcție de ventilator, răcire, încălzire și dezumidificare.
- Reglarea și afișarea temperaturii.
- Afișaj digital LED
- Control Electronic cu temporizator încorporat, modul de repaus.
- Sistem de auto-evaporare pentru o eficiență mai mare.
- Oprire automată când rezervorul este plin
- Repornire automată în caz de pană de curent
- Funcție de dezghețare automată la temperaturi ambientale scăzute
- Telecomandă
- Ventilator cu 2 viteze
- Roți pentru a facilita mobilitatea.

4. INSTALARE

4.1 DESPACHETARE

Despachetați cutia și scoateți aparatul și accesoriile.

Verificați dispozitivul după despachetare pentru eventuale daune sau zgârieturi.

Accesorii:

1. Furtun de evacuare
2. Conector pentru furtun
3. Adaptor kit ferestre
4. Telecomanda
5. Conducta de apa
6. Kit ferestre
7. Manual de utilizare

FIGURA N 2

4.2 Alegeți locația dvs

- Dacă este înclinată cu mai mult de 45°, lăsați unitatea să se stabilească în poziție verticală timp de cel puțin 24 de ore înainte de pornire.
- Așezați unitatea pe o suprafață fermă, plană, într-o zonă cu cel puțin 50 cm de spațiu liber în jurul său, pentru a permite o circulație adecvată a aerului.
- Nu operați în imediata apropiere a pereților, draperiilor sau a altor obiecte care pot bloca intrarea și evacuarea aerului. Păstrați intrarea și evacuarea aerului libere de obstacole.
- Nu instalați niciodată unitatea acolo unde ar putea fi supusă:
 - Surse de căldură precum calorifere, registre de căldură, sobe sau alte produse care produc căldură.
 - Lumina directă a soarelui
 - Vibrații mecanice sau șoc
 - Praf în exces
 - Lipsa de ventilație, cum ar fi dulap sau bibliotecă
 - Suprafață neuniformă

FIGURA N 3

4.3 ATAȘAȚI FURTUNUL DE EVACUARE

Aparatul de aer condiționat necesită aerisire în exterior, astfel încât aerul evacuat să poată ieși din încăperea care provine din aparat conține căldură reziduală și umiditate.

Nu înlocuiți sau extindeți furtunul de

evacuare, ceea ce va duce la scăderea eficienței, și mai rău, opriți unitatea din cauza contrapresiunii scăzute.

Pasul 1: Conectați conectorul furtunului la un capăt al furtunului de evacuare.

FIGURA N 4

Pasul 2: Conectați adaptorul setului de ferestre la celălalt capăt al furtunului de evacuare. **FIGURA N 5**

Pasul 3: Extindeți setul de ferestre reglabile pe lungimea ferestrei dvs. Conectați furtunul de evacuare la setul de ferestre. **FIGURA N 6**

Pasul 4: Închideți fereastra pentru a fixa setul în poziție. Trebuie să țină ferm setul de ferestre în poziție, fixați setul de ferestre cu bandă adezivă dacă este necesar. Se recomandă ca spațiul dintre adaptor și părțile laterale ale ferestrei să fie etanșat pentru o eficiență maximă.

FIGURA N 7

Pasul 5: Atașați conectorul furtunului la evacuarea aerului de evacuare a unității.

FIGURA N 8

Pasul 6: Reglați lungimea furtunului flexibil de evacuare și evitați îndoirea furtunului. Apoi plasați AC lângă o priză electrică. **FIGURA N 9**

Pasul 7: Reglați fanta de la orificiul de evacuare a aerului și apoi porniți unitatea.

5. FUNCȚIONARE

5.1 PANOUL DE CONTROL ȘI DISPLAY

FIGURA N NR. 10 (Panou de Control)

1. PUTERE

Apăsați pentru a porni sau opri aparatul.

2. MOD

Buton mod Apăsați pentru a comuta modul de funcționare între ventilator, răcire, încălzire și dezumidificator.

3. VITEZA

Apăsați pentru a schimba viteza ventilatorului între mare și mic.

4. DĂ-TE JOS

Scăderea setării dorite a temperaturii (32oC-16oc) sau a temporizatorului (0-24x).

5. ÎNCARCĂ

Creșterea temperaturii dorite (16 CP-32 CP) sau a temporizatorului (0-24 x).

6. TIMER

Setează o oră pentru ca unitatea să pornească sau să se oprească automat.

7. SOMN

Apăsați pentru a activa sau dezactiva Modul de repaus.

8. BLOCAREA

Apăsați pentru a activa sau dezactiva funcția de blocare pentru copii.

FIGURA 11 (ecran)

1. Viteza Mare A Ventilatorului
2. Viteză Redusă A Ventilatorului
3. Timer
4. Modul Dezumidificator
5. Modul de încălzire
6. Modul de răcire
7. Modul ventilator
8. Somn
9. Blocarea
10. CONEXIUNE WIFI
11. Vi Fereastră

5.2 TELECOMANDĂ

FIGURA N NR. 12

5.3 SETĂRI

5.3.1 Pornire și Închide

- Presa POWER pentru a porni unitatea.
- Apăsați butonul MODE pentru a selecta modul de funcționare dorit.

ROMANIAN

presa POWER din nou pentru a opri alimentarea.

5.3.2 Mod de operare

Unitatea are cinci moduri de funcționare: Răcire, încălzire, uscată, ventilator și somn.

A. Răcirea camerei tale

Selectați modul de răcire pentru a reduce temperatura din camera dvs.

- Apăsăți butonul MOD în mod repetat până când se răcește indicatorul se aprinde.
- Apăsăți butonul Sus / Jos pentru a regla temperatura care este afișată pe ecran. Temperatura poate fi setată între 16°C și 32°C.
- Apăsăți butonul SPEED în mod repetat până când se aprinde indicatorul de viteză dorită a ventilatorului.
- Pentru a controla direcția fluxului de aer pe orizontală, vă rugăm să reglați fanta interioară cu mâna.

Notă: Aparatul de aer condiționat se oprește dacă temperatura camerei este mai mică decât temperatura selectată.

B. Încălzirea camerei dvs. (opțional numai pentru unitatea cu funcție de încălzire)

- Apăsăți butonul MOD în mod repetat până când se aprinde HEAT indicatorul se aprinde.
 - Apăsăți butonul Sus / Jos pentru a seta temperatura mai mare decât temperatura camerei. Viteza ventilatorului poate fi, de asemenea, setată.
- Notă: Furtunul de drenaj trebuie atașat la unitate pentru funcționare continuă.

C. Aerisirea camerei dvs

- Apăsăți butonul MODE în mod repetat până când indicatorul FAN se aprinde. În modul de ventilație, aerul din încăperea este circulat, dar nu este răcit.
- Apăsăți butonul SPEED în mod repetat pentru a selecta viteză ventilatorului după cum doriți.

D. Uscarea camerei tale

Apăsăți butonul MODE de pe panoul de

control sau de pe telecomandă, indicatorul uscat se aprinde. Viteza ventilatorului nu poate fi selectată. Utilizatorul trebuie să conecteze furtunul la orificiul de evacuare din partea de jos a unității.

Notă: În acest mod, viteza ventilatorului trece la viteză mică și nu poate fi selectată.

E. Modul de somn

Modul de repaus poate fi activat în modul rece.

În modul răcire: După 1 oră, temperatura presetată crește cu 1°C, după încă o oră temperatura presetată va crește din nou cu 1°C.

În modul de încălzire (Opțional numai pentru unitatea funcțională de încălzire):

După 1 oră, temperatura prestabilită scade cu 1°C, după încă o oră, temperatura prestabilită va fi din nou scăzută cu 1°C.

Apoi temperatura este menținută constantă timp de 10 ore. Și toți indicatorii se estompează până la întuneric. Viteza ventilatorului poate comuta la viteză mică pentru o funcționare silențioasă și nu poate fi selectată.

5.3.3 SETARE TIMER (1 oră-24 ore):

Cronometrul are două moduri de funcționare

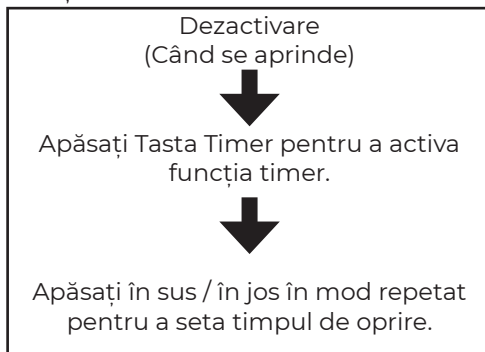

Porniți (Când se oprește)



Apăsăți Tasta Timer pentru a activa funcția timer.



Apăsăți în sus / în jos în mod repetat pentru a seta timpul de pornire

Anulează cronometrul



Apăsăți în sus / în jos în mod repetat până când LED-ul arată '00'.

Notă: apăsarea puterii va ieși, de asemenea, din setările cronometrul.

5.3.4 Dezghețare automată

La temperaturi scăzute ale camerei, se poate acumula îngheț la evaporator în timpul funcționării. Unitatea va începe automat dezghețarea și LED- ul POWER va clipi. Secvența de control al dezghețării este următoarea:

A. Când unitatea funcționează în operațiune de răcire, operație de uscare, senzorul de temperatură ambientală detectează că temperatura bobinei evaporatorului este sub $-1\text{ }^{\circ}\text{C}$, după ce compresorul va opri funcționarea timp de 10 minute sau temperatura bateriei până la $7\text{ }^{\circ}\text{C}$, unitatea repornește la modul de funcționare răcire.

B. Când unitatea funcționează în operațiunea de încălzire, operațiune de uscare, odată ce senzorul de temperatură a bobinei detectează că temperatura evaporatorului este sub $40\text{ }^{\circ}\text{C}$ și temperatura diferențială dintre temperatura bobinei și temperatura camerei este sub $19\text{ }^{\circ}\text{C}$ după funcționarea compre-

sorului timp de 20 minute, unitatea începe dezghețarea timp de 5 minute și indicatorul de alimentare clipește.

5.3.5 Protecție la suprasarcină

În cazul unei pierderi de putere, pentru a proteja compresorul are o întârziere de 3 minute până la repornirea compresorului.

5.4 DRENAREA

Drenaj manual:

1) Când mașina se oprește după ce apa este plină, vă rugăm să deconectați ștecherul.

Note: Vă rugăm să mutați mașina cu grijă, pentru a nu vărsa apa în vasul de apă din partea de jos a unității.

2) Așezați recipientul de apă sub ieșire laterală a apei din spatele unității.

3) Deconectați ștecherul de apă, apa va curge automat în recipientul de apă.

Note:

1. Păstrați corect dopul de apă.
2. În timpul drenării, unitatea poate fi înclinată ușor înapoi.
3. Dacă recipientul de apă nu poate reține toată apa, înainte ca recipientul să fie plin, umpleți orificiul de evacuare a apei cu dopul de apă cât mai curând posibil pentru a preveni apa care curge pe podea sau pe covor.

4) Când apa este descărcată, înfundați dopul de apă.

Note: 1. Reporniți mașina după ce sunt instalate dopul de apă și capacul de scurgere, în caz contrar, apa de condens a mașinii va curge pe podea sau pe covor.

FIGURA N 13

Drenaj continuu

Sistemul de autoevaporare folosește apa colectată pentru a răci serpentinele condensatorului pentru o performanță mai eficientă. Nu este nevoie să goliți rezervorul de drenaj în timpul operațiunii de răcire, cu excepția operațiunii de

ROMANIAN

uscare și în condiții de umiditate ridicată. Apa de condens se evaporă la condensator și este evacuată prin furtunul de evacuare.

Pentru funcționare continuă sau operare nesupravegheată în operațiune de uscare, vă rugăm să conectați furtunul de scurgere atașat la unitate. Apa de condens poate fi scursă automat într-o găleată sau scursă prin gravitație.

- Opriti unitatea înainte de a utiliza.
- Scoateți dopul orificiului de evacuare a apei și păstrați-l într-o zonă sigură.
- Conectați în siguranță și corect furtunul de scurgere și asigurați-vă că nu este îndoit și fără obstacole.
- Așezați orificiul de evacuare a furtunului peste o scurgere sau o găleată și asigurați-vă că apa poate curge liber din unitate.
- Nu scufundați capătul furtunului în apă; în caz contrar poate provoca „blocarea aerului” în furtun.

FIGURA N°14

Pentru a evita scurgerea apei:

- Deoarece presiunea negativă a tăvii de scurgere a condensului este mare, înclinați furtunul de evacuare în jos, spre podea. Este indicat ca gradul de înclinare să depășească 20 de grade.
- Îndreptați furtunul pentru a evita o capcană existentă în furtun.

6. CURĂȚARE ȘI ÎNGRIJIERE

6.1. CURĂȚAREA FILTRULUI DE AER (la fiecare doua săptămâni)

Praful se adună pe filtru și restricționează fluxul de aer. Fluxul de aer restricționat reduce eficiența sistemului și, dacă se blochează, poate provoca deteriorarea unității.

Filtrul de aer necesită curățare regulată. Filtrul de aer este detasabil pentru o curățare ușoară. Nu utilizați unitatea fără

filtru de aer, altfel evaporatorul poate fi contaminat.

1. Apăsăți butonul POWER pentru a opri unitatea și a deconecta cablul de alimentare.
2. Elimina cel filtru plasă din cel unitate.
3. Utilizare un aspirator la aspira praful din filtru.
4. Întoarceți filtrul și clătiți filtrul de aer sub jet de apă. Lăsați apa să curgă prin filtru în direcția opusă fluxului de aer. Puneți deoparte și lăsați filtrul să se usuce complet la aer înainte de reinstalare.

Opriti unitatea și îndepărtați filtrele de aer.

Clătiți filtrul de aer sub jet de apă.



Avertizare!!!

Nu atingeți suprafața evaporatorului cu mâna goală sau vă puteți răni degetele.

6.2. CURATAREA REFRIGERANTULUI

Măsuri generale:

1. Gaz/vapori mai grei decât aerul. Se poate acumula în spații închise, în special la sau sub nivelul solului.
2. Eliminați orice sursă posibilă de aprindere.
3. Utilizați echipament de protecție personală (EIP) adecvat.
4. Evacuați personalul care nu este necesar, izolați și ventilați zona.
5. Nu intrați în ochi, pe piele sau pe îmbrăcăminte. Nu respirați vaporii sau gazele.
6. Împiedicați intrarea în canalizare și în apele publice.
7. Opriti sursa eliberării, dacă este sigur să faceți acest lucru. Luați în considerare utilizarea apei pulverizate pentru a dispersa vaporii.
8. dispersat. Aerisiți și zona de testare a gazelor înainte de a intra. Contactați autoritățile competente după o deversare.

7. DEPANARE

Simptom		Inspecție	Soluție
Unitatea nu funcționează.		Verificați în siguranță conexiunea de alimentare.	Introduceți bine cablul de alimentare în priza de perete.
		Verificați dacă indicatorul de nivel al apei se aprinde?	Goliți tava de scurgere prin îndepărtarea dopului de cauciuc.
		Verificați temperatura camerei.	Intervalul de temperatură de funcționare este de 5-35 °C.
Unitatea funcționează cu capacitate redusă.		Verificați filtrul de aer pentru murdărie.	Curățați filtrul de aer după cum este necesar.
		Verificați dacă conducta de aer este blocată.	Pentru a depăși obstacolul.
		Verificați dacă ușa sau fereastra camerei sunt deschise.	Țineți ușa și ferestrele închise.
		Verificați dacă este selectat modul de funcționare dorit și dacă temperatura este setată corect.	Setați modul și temperatura la punctul de referință corespunzător conform manualului.
		Furtunul de evacuare este detașat.	Asigurați-vă că furtunul de evacuare este bine atașat.
Scurgere de apă		Debordare în timp ce mutați unitatea.	Goliți rezervorul de apă înainte de transport.
		Verificați dacă furtunul de evacuare este îndoit sau îndoit.	Îndreptați furtunul pentru a evita existența unei capcane.
Zgomot excesiv		Verificați dacă unitatea este bine poziționată.	Așezați unitatea pe un sol orizontal și ferm.
		Verificați dacă există piese slăbite, care vibrează.	Asigurați și strângeți piesele.
		Zgomotul sună ca apa care curge.	Zgomotul vine de la curgerea agentului frigorific. Asta este normal.
Coduri de eroare	E0	Defecțiuni de comunicare între PCB principal și PCB de afișare.	Verificați cablajul de cabluri al PCB-ului afișajului pentru a nu se deteriora.
	E1	Defecțiunea senzorului de temperatură ambientală	Verificați conexiunea sau înlocuiți-o. Pentru a curăța sau a înlocui senzorul de temperatură.
	E2	Defecțiuni ale senzorului de temperatură a bobinei.	Verificați conexiunea sau înlocuiți-o. Pentru a curăța sau a înlocui senzorul de temperatură.
	FT	Alarma nivel ridicat de apă condens.	Goliți tava de scurgere prin îndepărtarea dopului de cauciuc.

8. DEZACTIVAREA

8.1. DEPOZITARE

Depozitare pe termen lung - Dacă nu veți folosi unitatea pentru o perioadă lungă de timp (mai mult de câteva săptămâni), cel mai bine este să curățați unitatea și să o uscați complet. Vă rugăm să păstrați unitatea urmând următorii pași:

1. Deconectați unitatea și scoateți furtunul de evacuare și setul de ferestre din depozitul împreună cu unitatea.
2. Scurgeți apa rămasă din unitate.
3. Curățați filtrul și lăsați-l să se usuce complet într-o zonă umbră.
4. Reinstalați filtrul în poziția sa.
5. Unitatea trebuie ținută în poziție verticală atunci când este depozitată.
6. Păstrarea mașinii într-un loc ventilat, uscat, non-coroziv și în interior sigur.

ATENȚIE:

Evaporatorul din interiorul mașinii trebuie să fie uscat înainte ca unitatea să fie ambalată pentru a evita deteriorarea componentelor și mușcaturile. Deconectați unitatea și puneți-o într-o zonă deschisă uscată timp de zile pentru a o usca. O altă modalitate de a usca unitatea este să porniți mașina, să o reglați la modul de ventilație cu vânt scăzut și să mențineți această stare până când conducta de drenaj devine uscată, astfel încât să mențineți interiorul corpului într-o stare uscată și să o împiedicați să se usuce. mușcaturile.

8.2. ELIMINAREA



AVERTIZARE!!!

Eliberarea agentului frigorific în atmosferă este strict interzisă!



Nu aruncați aparatele electrice ca deșeuri municipale nesortate, utilizați unități de colectare separată. Contactați guvernul local pentru informații privind sistemele de colectare disponibile. Dacă aparatele electrice sunt aruncate în gropile de gunoi sau gropi de gunoi, substanțele periculoase se pot scurge în apele subterane și pot ajunge în lanțul alimentar, dăunându-vă sănătății și bunăstării.

9. CONEXIUNE WIFI

Informații despre aplicația „Smart Life”

Aplicația „Smart Life” este disponibilă pentru Android și iOS.

Scanați codul QR corespunzător pentru a ajunge direct la descărcare.



Download Smart Life App



Informații despre cum să utilizați aplicația

Acest aparat vă permite să utilizați aparatul prin intermediul rețelei dvs. de acasă. O condiție prealabilă este o conexiune WIFI permanentă la router și aplicația gratuită „Smart Life”.

1. Instalați aplicația „Smart Life”. Creați un cont de utilizator.
2. Activați funcția WIFI în setările aparatului dvs.
3. Așezați aparatul la o distanță de aproximativ 5 metri față de router.
4. Atâta timp cât alimentarea este pornită, indicatorul WIFI clipește. După 3 minute, starea va fi anulată dacă nu există o configurație de rețea, iar indicatorul luminos este stins. Dacă trebuie să reconectați WIFI-ul, apăsați lung butonul „cronometru ” timp de 5 în al doilea rând pentru a începe configurarea rețelei, indicatorul WIFI clipește din nou.

Conectat prin WIFI

■ Metoda 1

Conectat prin Bluetooth

Deschideți bluetooth -ul telefonului mobil sau al altui dispozitiv.

Când indicatorul WIFI clipește, deschideți aplicația „Smart Life”, unitatea se va conecta prin bluetooth automat.

■ Metoda 2

Când indicatorul WIFI luminează intermitent, selectați „Adăugați dispozitiv ” -“ Electrocasnice mici ”-“ Dezumidificator ” și urmați instrucțiunile de pe afișaj.

Verificați starea indicatorului WIFI și alegeți starea corectă.

Dacă indicatorul WIFI clipește rapid, se poate conecta direct.

Dacă indicatorul WIFI clipește lent, apăsați „ Go to Connect ” pentru a conecta WIFI numit „ SmartLife -XXXX ”.

Observatii:

Odată ce aparatul a fost conectat cu succes, lampa WIFI se aprinde. Acum puteți opera aparatul folosind aplicația.

Apăsați și mențineți apăsat butonul Timer timp de aproximativ 5 secunde, aparatul se deconectează, lampa WIFI se stinge.

1. ELŐTT KEZDETE

1.1 TERMÉKLEÍRÁS

Erőteljes hordozható klíma-berendezéseink nagyszerű hűtési megoldások egyágyas szobákban, kényelmes légkört teremtve az Ön helyiségében. Szellőztető és párátlanító funkcióval is rendelkezik a levegő keringetéséhez és a nedvesség eltávolításához.

Ezek önálló rendszerek, amelyek nem igényelnek állandó telepítést, lehetővé téve, hogy átköltözzön arra a helyre, ahol a legnagyobb szükség van rá. Általában konyhákban, ideiglenes lakóházakban, számítógéptermekekben, garázsokban és sok más helyen használják, ahol a légkondicionáló kültéri egység felszerelése korlátozott.

A környezetbarát R 290 hűtőközegként szolgál. Az R290-nek nincs káros hatása az ózonrétegre (ODP), elhanyagolható az üvegházhatás (GWP), és elérhető világszerte. Hatékony energiataulajdonosságai miatt az R 290 kiválóan alkalmas hűtőfolyadékként ez az alkalmazás. Különleges óvintézkedéseket kell figyelembe venni a magas hűtőfolyadék miatt gyúlékonyság.

1.2 SZIMBÓLUMOK A KÉSZÜLÉKBŐL ÉS A FELHASZNÁLÓI ÚTMUTATÓBÓL



FIGYELEM

Ez az egység gyúlékony hűtőközeget használ. Ha a hűtőközeg szivárog és érintkezik a tűzzel vagy a fűtött részekkel, akkor az káros gázokat termel, és tűzveszélyes.



Használat előtt figyelmesen olvassa el a FELHASZNÁLÓI ÚTMUTATÓT.



További információk a FELHASZNÁLÓI ÚTMUTATÓBAN, SZERVIZKÖNYVBEN és hasonlóknak találhatók.



A szerviz személyzetnek gondosan el kell olvasnia a FELHASZNÁLÓI ÚTMUTATÓT és a SZERVIZ KÉZIKÖNYVET használat előtt.

A BIZTONSÁG ÉRDEKÉBEN MINDIG FIGYELMEZTETNI KELL A KÖVETKEZŐKET

- Ezt a készüléket szakképzett vagy képzett felhasználók üzletekben, könnyűiparban és gazdaságokban, vagy laikusok általi kereskedelmi használatra szánták.
- érzékszervi vagy mentális képességű, illetve tapasztalattal és tudással nem rendelkező személyek használhatják, ha felügyeletet kaptak, vagy a készülék biztonságos használatára vonatkozó utasításokat kaptak, és megértették a veszélyeket. magában foglal. Gyermek nem játszhat a készülékkel. A tisztítást és a felhasználói karbantartást gyermekek nem végezhetik felügyelet nélkül.
- Az egység csak R-290 (propán) gázzal, mint kijelölt hűtőközeggel használható.
- A hűtőkör tömített. Csak szakképzett technikus kísérelje meg a javítást!
- Ne engedje ki a hűtőközeget a légkörbe.
- Az R-290 (propán) gyúlékony és nehezebb a levegőnél.
- Azt először alacsony területen gyűlik össze, de keringhet a rajongók.
- Ha propángáz van jelen, vagy akár gyanítható is, ne tegye

engedje meg, hogy képzetlen személyzet megpróbálja megtalálni az okot.

- Az egységben használt propán gáznak nincs szaga.
- Hiánya a szag nem jelzi a kiáramló gáz hiányát.
- Ha egy szivárgást észlel, azonnal evakuálja az összes személyt az üzletet, szellőztesse ki a helyiséget, és tanácsért forduljon a helyi tűzoltósághoz hogy propánszivárgás történt.
- Ne hagyj, hogy bármelyik személyeket vissza a helyiségbe a szakszervizig technikus megérkezett, és a technikus azt tanácsolja biztonságosan visszatérhet a szobába.
- Nincs nyílt láng, cigaretta vagy más lehetséges gyújtóforrást kell használni az egységek belsejében vagy közelében.
- Az alkatrészeket propánra tervezték, nem ösztönzik és nem szikráznak. Az alkatrészeket csak azonosakra szabad cserélni alkatrészek javítása.

A FIGYELMEZTETÉS ELLENŐRZÉSE LEHETSÉGES ROBBANÁST, HALÁLT, SÉRÜLÉST ÉS ANYAGI KÁR.

2. AZ ÖN BIZTONSÁGÁÉRT

Az Ön biztonsága a legfontosabb számunkra!



FIGYELEM

Kérjük, figyelmesen olvassa el ezt a kézikönyvet, és értse meg teljesen, mielőtt a készüléket üzembe helyezné.

2.1 ÜZEMELTETÉSI ÓVINTÉZKEDÉSEK

FIGYELMEZTETÉS – a tűz, áramütés, illetve személyi vagy anyagi sérülés kockázatának csökkentése érdekében:

- Kérjük, hagyja, hogy a hordozható klímaberendezés legalább 24 órán keresztül függőlegesen álljon, mielőtt csatlakoztatná a hálózathoz.
- Ha a tápkábel megsérült, a veszély elkerülése érdekében a gyártónak, annak szervizképviselőjének vagy hasonlóan képzett személynek ki kell cserélnie.
- A készüléket szervizelés közben le kell választani az áramforrásról.
- A készüléket mindig a termék adattábláján feltüntetett feszültségű, frekvenciájú és névleges áramforrásról működtesse.
- Mindig földelt konnektort használjon.
- Tisztításkor vagy használaton kívül húzza ki a tápkábelt.
- Ne dolgozzon nedves kézzel. Ügyeljen arra, hogy ne folyjon víz a készülékre.
- Ne merítse víz alá, és ne tegye ki a készüléket esőnek, nedvességnek vagy más folyadéknak.
- Ne hagyja felügyelet nélkül működő egységet. Ne döntse meg vagy fordítsa meg az egységet.
- Ne húzza ki a konnektorból, amíg az egység működik.
- Ne a tápkábelnél fogva húzza ki.
- Ne használjon hosszabbítót vagy adapterdugót.
- Ne helyezzen tárgyakat a készülékre.
- Ne másszon fel vagy üljön rá az egységre.
- Ne dugja be ujjait vagy más tárgyat a levegőkimenetbe.
- Ne érintse meg az egység levegőbemenetét vagy alumínium bordáit.
- Ne működtesse a készüléket, ha leesett, megsérült vagy a termék hibás működésére utaló jeleket mutat.
- Ne tisztítsa a készüléket semmilyen vegyszerrel.
- Győződjön meg arról, hogy

az egység távol van tűztől, gyúlékony vagy robbanásveszélyes tárgyaktól.

- Az egységet a nemzeti huzalozási előírásoknak megfelelően kell felszerelni.
- Ne használjon a leolvasztási folyamat felgyorsítására vagy tisztítására a gyártó által javasolt eszközöktől eltérő eszközöket.
- A készüléket olyan helyiségben kell tárolni, ahol nincsenek folyamatosan működő források (például: nyílt láng, működő gázkészülék vagy működő elektromos fűtőtest).
- úgy kell tárolni, hogy elkerülje a mechanikai sérüléseket.
- Ne darabolja vagy égesse el, még használat után sem.
- Ügyeljen arra, hogy a hűtőközegek nem tartalmazhatnak szagot.
- A csővezetékeket védeni kell a fizikai sérülésektől, és nem szabad szellőzetlen helyiségben elhelyezni, ha ez a tér kisebb, mint 9 m².
- A nemzeti gázszabályozás betartását be kell tartani.
- A szükséges szellőzőnyílásokat tartsa távol az akadályoktól.
- A készüléket jól szellőző helyen kell tárolni, ahol a helyiség mérete megfelel az

üzemeltetésre előírt helyiségnek.



FIGYELEM

Minden olyan személynek, aki részt vesz a hűtőközeg-körön végzett munkában vagy annak feltörésében, rendelkeznie kell egy, az iparágban akkreditált értékelő hatóság által kiadott érvényes tanúsítvánnyal, amely felhatalmazza a szakértelmét a hűtőközegek biztonságos kezelésére az iparági, elismert értékelési előírásoknak megfelelően.



FIGYELEM

A szervizelést csak a berendezés gyártója által javasolt módon szabad elvégezni. A más szakképzett személyzet segítségét igénylő karbantartást és javítást a gyúlékony hűtőközegek használatában jártas személy felügyelete mellett kell elvégezni.

Ha valamit nem ért, vagy segítségre van szüksége, kérjük, forduljon a márkaszervizhez.

2.2 BIZTONSÁGI ÓVINTÉZKEDÉSEK A SZERVIZTEL SORÁN

R290-es készülék szervizeléskor.

2.2.1 A terület ellenőrzése

A gyúlékony hűtőközeget tartalmazó rendszereken végzett munka megkezdése előtt biztonsági ellenőrzéseket kell végezni szükséges a gyulladáskockázatának minimalizálásához. A hűtőberendezés javításához rendszerben a következő óvintézkedéseket kell betartani, mielőtt a munkálatokat elvégezné rendszer.

2.2.2 Munkafolyamat

A munkát ellenőrzött eljárás szerint kell végezni, hogy minimalizálja a kockázatát gyúlékony gáz vagy gőz jelenléte a munkavégzés közben.

2.2.3 Általános munkaterület

Minden karbantartó személyzetet és más, a helyi területen dolgozó személyt tájékoztatni kell a karbantartás jellegéről végzett munka. Kerülni kell a zárt térben végzett munkát. A környék a munka területet le kell választani. Győződjön meg arról, hogy a területen belül a feltételeket megteremtették biztonságos a gyúlékony anyagok ellenőrzésével.

2.2.4 Hűtőközeg jelenlétének ellenőrzése

Munkavégzés előtt és közben a területet megfelelő hűtőközeg-érzékelővel ellenőrizni kell győződjön meg arról, hogy a technikus tisztában van a potenciálisan gyúlékony légkörrel. Győződjön meg arról, hogy a szivárgás A használt érzékelő berendezés alkalmas gyúlékony hűtőközegekkel való használatra, azaz nincs szikraképződés, megfelelően lezárt vagy gyújtószikramentes.

2.2.5 Tűzoltó készülék megléte

Ha forró munkát kell végezni a hűtőberendezésen vagy a kapcsolódó alkatrészekben, megfelelő tűzoltó felszerelésnek kéznél kell lennie. Legyen egy száraz por ill CO2 tűzoltó készülék a töltőterület mellett.

2.2.6 Nincs gyújtóforrás

Senki sem végez olyan munkát a hűtőrendszerrel kapcsolatban, amely annak leleplezésével járna gyúlékony hűtőközeget tartalmazó vagy tartalmazott csővezetékknél bármilyen forrást kell használni gyulladását oly módon, hogy az tűz- vagy robbanásveszélyhez vezethet. Minden lehetséges gyújtás forrásokat, beleértve a do-

hányzást is, kellően távol kell tartani a helyszíntől beszélés, javítás, eltávolítás és ártalmatlanítás, amely során esetleg gyúlékony hűtőközeg kiengedik a környező térbe. A munkavégzés előtt a környék a A berendezést felül kell vizsgálni, hogy megbizonyosodjon arról, hogy nincs tűzveszély vagy gyulladás kockázatok. „Dohányozni tilos” táblákat kell kihelyezni.

2.2.7 Szellőztetett terület

Győződjön meg arról, hogy a terület szabadban van, vagy megfelelően szellőztetett, mielőtt behatolna rendszer vagy bármilyen meleg munka elvégzése. Az időszak alatt bizonyos fokú szellőzést kell folytatni hogy a munkát elvégzik. A szellőzőrendszernek biztonságosan el kell oszlatnia a felszabaduló hűtőközeget és lehetőleg kívülről a légkörbe vezesse ki.

2.2.8 A hűtőberendezések ellenőrzése

Ha elektromos alkatrészeket cserélnek, azoknak meg kell felelniük a célnak és a követelményeknek helyes specifikáció. A gyártó karbantartási és szervizelési irányelvei mindenkor kötelesek követni kell. Ha kétségei vannak, forduljon a gyártó műszaki osztályához

segítségért.

A következő ellenőrzéseket kell alkalmazni a gyúlékony hűtőközeget használó berendezésekre:

- A töltet mérete megegyezik a hűtőközeget tartalmazó helyiség méretével alkatrészek be vannak szerelve;
- A szellőztető gépek és kivezető nyílások megfelelően működnek, és nincsenek elzárva;
- Ha közvetett hűtőkört használnak, a szekunder kört ellenőrizni kell hűtőközeg jelenléte ;
- A berendezés jelölése továbbra is látható és olvasható. Jelölések és jelek, amelyek az olvashatatlant ki kell javítani;
- A hűtőcsövet vagy alkatrészeket olyan helyre szerelték be, ahol valószínűtlen kitéve bármilyen olyan anyagoknak, amely korrodálhatja a hűtőközeget tartalmazó alkatrészeket, kivéve, ha az alkatrészek olyan anyagokból készülnek, amelyek természetüknél fogva ellenállnak a létezésnek korrodálódtak, vagy megfelelően védve vannak a korrodáció ellen.

2.2.9 Elektromos berendezések ellenőrzése

Az elektromos alkatrészek javítása és karbantartása

HUNGARIAN

magában foglalja a kezdeti biztonsági ellenőrzéseket és alkatrész-ellenőrzési eljárásokat. Ha olyan hiba áll fenn, amely veszélyeztetheti a biztonságot, akkor nem az áramellátást az áramkörre kell csatlakoztatni, amíg azt kielégítően meg nem oldják. Ha a hiba azonnal nem korrigálható, de a működés folytatása szükséges, megfelelő ideiglenes megoldást kell alkalmazni. Ezt jelenteni kell a berendezés tulajdonosának, így minden feleknek tanácsoljuk.

A kezdeti biztonsági ellenőrzések a következőket tartalmazzák:

- Ezek a kondenzátorok lemerültek: ezt biztonságos módon kell megtenni, hogy elkerülje a lehetőségét szikrázás;
- Hogy a töltés, helyreállítás során ne kerüljenek ki feszültség alatt álló elektromos alkatrészek és vezetékek vagy a rendszer tisztítása;
- Hogy a földkötés folytonossága.



FIGYELEM!

Telepítse a készüléket 9 m²-nél nagyobb helyiségekben. Ne helyezze a készüléket

olyan helyre, ahol gyúlékony gáz szivároghat.



JEGYZET!

A gyártó kínálhat más megfelelő példát, vagy további információkat szolgáltatathat a hűtőközeg szagáról.

3. A TERMÉK ÁTTEKINTÉSE

3.1 TERMÉKdiagram

ÁBRA 1. (A KÖNYV VÉGÉN)

- 1 Vezérlőpult
- 2 szellőzőnyílások állítható rács
- 3 fogantyú
- 4 levegő bemenet légszűrővel
- 5 kerék
- 6 Vízelvezető Lyuk
- 7 Légi Menekülés

Megjegyzés a megjelenés csak tájékoztató jellegű. Kérjük, olvassa el a termék részletes információkat.

3.2 JELLEMZŐK

- Nagy kapacitás kompakt méretben ventilátorral, hűtéssel, fűtéssel és párátlanító funkcióval.
- Hőmérséklet beállítása és kijelzése
- LED digitális kijelző
- Elektronikus vezérlés beépített időzítővel, alvó üzemmóddal
- Önpárolgó rendszer a jobb hatékonyság érdekében
- Automatikus kikapcsolás, ha a tartály tele van
- Automatikus újraindítás áramszünet esetén
- Automatikus leolvasztás funkció alacsonyan környezeti hőmérsékletek
- Távirányító

- 2 sebességes ventilátor
- Görgő a könnyű mozgathatóságért

4. TELEPÍTÉS

4.1 KICSOMAGOLÁS

Csomagolja ki a kartondobozt, és vegye ki a készüléket és a tartozékokat.

ellenőrizze a készüléket, hogy nincs-e rajta sérülés vagy karc.

Kiegészítők:

1. Kipufogócső
2. Tömlőcsatlakozó
3. Ablakkészlet adapter
4. Távirányító
5. Vízcső
6. Ablakkészlet
7. Felhasználói kézikönyv

ÁBRA2

4.2 Válassza ki a helyét

- Ha 45°-nál nagyobb szögben billen, hagyja, hogy az egység legalább 24 órán keresztül függőlegesen álljon az indítás előtt.
- Helyezze a készüléket szilárd, vízszintes felületre olyan helyre, ahol legalább 50 cm szabad hely van körülötte, hogy biztosítsa a megfelelő levegőáramlást.
- Ne működtesse falak, függönyök vagy más olyan tárgyak közvetlen közelében, amelyek elzárhatják a levegő be- és kimenetét. Tartsa akadálymentesen a levegő be- és kimenetét.
- Soha ne telepítse az egységet olyan helyre, ahol ki van téve:
 - Hőforrások, például radiátorok, hőregiszterek, kályhák vagy egyéb hőtermelő termékek.
 - Közvetlen napfény
 - Mechanikai vibráció vagy ütés
 - Túlzott por
 - A szellőzés hiánya, például szekrény vagy könyvespolc
 - Egyenetlen felület

ÁBRA3

4.3 RÖGZÍTÜK A KIPUFOGÓCSÖVET

A klímaberendezést ki kell szellőztetni, hogy a távozó levegő távozhasson a helyiségből, amely hulladékhőt és nedvességet tartalmaz.

Ne cserélje ki vagy hosszabbítsa meg a kipufogótömlőt, ami csökkenti a hatékonyságot, sőt, még rosszabb esetben állítsa le az egységet az alacsony ellennyomás miatt.

1. lépés: Csatlakoztassa a tömlőcsatlakozót a kipufogótömlő egyik végéhez.

ÁBRA 4

2. lépés: Csatlakoztassa a Windows Kit adaptert a kipufogótömlő másik végéhez. **ÁBRA 5**

3. lépés: Hosszabbítsa meg az állítható ablakkészletet az ablak hosszára. Csatlakoztassa a kipufogótömlőt az ablakkészlethez. **ÁBRA 6**

4. lépés: Csukja be az ablakot a készlet rögzítéséhez. Szilárdan a helyén kell tartania az ablakkészletet, szükség esetén rögzítse az ablakkészletet ragasztószalaggal. Javasoljuk, hogy az adapter és az ablak oldalai közötti rést le kell zárni a maximális hatékonyság érdekében. **ÁBRA 7**

5. lépés: Csatlakoztassa a tömlőcsatlakozót az egység elszívott levegő kimenetéhez. **ÁBRA 8**

6. lépés: Állítsa be a hajlékony kipufogótömlő hosszát, és kerülje a tömlő meghajlását. Ezután helyezze a váltakozó áramot egy elektromos aljzat közelébe. **ÁBRA 9**

7. lépés: Állítsa be a zsalut a levegőkimenetnél, majd kapcsolja be az egységet.

5. MŰKÖDÉS

5.1 KEZELŐPANEL ÉS KIJELZŐ

5. MŰKÖDÉS

5.1 KEZELŐPANEL ÉS KI-JELZŐ

ÁBRA 10 (Vezérlőpult)

1. TELJESÍTMÉNY

A készülék be- vagy kikapcsolásához nyomja meg a gombot.

2. MÓD

Mode gomb a ventilátor, a hűtés, a fűtés és a páratlanító üzemmód közötti váltáshoz nyomja meg a gombot.

3. SEBESSÉG

Nyomja meg a gombot a ventilátor sebességének magas és alacsony közötti váltásához.

4. SZÁLLJ LE

A kívánt hőmérséklet beállítás (32oC-16oc) vagy időzítő (0-24x) csökkentése.

5. FELTÖLTÉS

A kívánt hőmérséklet-beállítás növelése (16-32-32-24X) vagy időzítő (0-24x).

6. IDŐMÉRŐ

Beállítja az egység automatikus indításának vagy leállításának idejét.

7. ALVÁS

Nyomja meg az alvó üzemmód be- vagy kikapcsolásához.

8. BLOKKOLÁS

Nyomja meg a gombot a gyermekzár funkció be- vagy kikapcsolásához.

ÁBRA 11 (képernyő)

1. Nagy Ventilátor Sebesség
2. Alacsony Ventilátor Sebesség
3. Időmérő
4. Páratlanító Mód
5. Fűtési mód

6. Hűtési mód
7. Ventilátor mód
8. Alvás
9. Blokkolás
10. WIFI KAPCSOLAT
11. Ablak Megtekintése C

5.2 TÁVIRÁNYÍTÓ

ÁBRA 12

5.3 KIIGAZÍTÁSOK

5.3.1 Indítás és Leállítás

- Nyomja meg POWER a készülék bekapcsolásához.
- Nyomja meg a MODE gombot a kívánt üzemmód kiválasztásához.
- nyomja meg A POWER ismét az áramellátás kikapcsolásához.

5.3.2 Üzemmód

Több üzemmóddal rendelkezik: hűtés, fűtés, szárítás, ventilátor és alvás.

A. Lehűti a szobáját

Válassza ki a hűtés üzemmódot a szoba hőmérsékletének csökkentéséhez.

- Nyomja meg többször a MODE gombot, amíg meg nem jelenik a Cool jelzőfény világít.
- Nyomja meg a Fel / Le gombot a képernyőn megjelenő hőmérséklet beállításához. A hőmérséklet 16°C és 32°C között állítható.
- Nyomja meg többször a SPEED gombot, amíg a kívánt ventilátorsebesség jelzőfénye fel nem gyullad.
- A légáramlás irányának vízszintes szabályozásához állítsa be kézzel a belső zsalut.

Megjegyzés: A légkondicionáló leáll, ha a helyiség hőmérséklete alacsonyabb, mint a kiválasztott hőmérséklet.

B. szoba fűtése (csak a fűtési funkció egységhez választható)

- Nyomja meg többször a MODE gom-

bot, amíg meg nem jelenik a HEAT jelzőfény világít.

- Nyomja meg a Fel / Le gombot állítsa a hőmérsékletet magasabbra a szobahőmérsékletnél. A ventilátor sebessége is beállítható.

Megjegyzés: A vízvezetető tömlőt az egységhez kell csatlakoztatni a folyamatos működéshez.

C. A szoba szellőztetése

- Nyomja meg többször a MODE gombot, amíg a FAN jelzőfény fel nem gyullad.
- Szellőztetés üzemmódban a helyiség levegőjét keringetik, de nem hűtik.
- Nyomja meg többször a SPEED gombot a kívánt ventilátorsebesség kiválasztásához.

D. Kiszárítja a szobáját

- Nyomja meg a MODE gombot a kezelőpanelen vagy a távirányítón, a száraz jelző világít. A ventilátor sebességét nem lehet kiválasztani. A felhasználónak csatlakoznia kell a tömlőt az egység alján található lefolyóhoz.
- Megjegyzés: Ebben az üzemmódban a ventilátor sebessége alacsony sebességre kapcsol, és nem választható ki.

E. Alvó mód

Az alvó üzemmód hűvös üzemmódban aktiválható.

Hűtés üzemmódban: 1 óra elteltével az előre beállított hőmérséklet 1 °C -kal megemelkedik, további óra elteltével az előre beállított hőmérséklet ismét 1 °C -kal nő.

Fűtés üzemmódban (csak a fűtési funkciók egységhez opcionális):

1 óra elteltével az előre beállított hőmérséklet 1 °C -kal csökken,

további óra elteltével az előre beállított hőmérséklet ismét 1 °C -kal csökken.

Ezután a hőmérsékletet 10 órán keresztül állandó értéken tartjuk. És az összes visszajelző sötétre halványodik. A venti-

látor fordulatszámát átválthat alacsony fordulatszámra a csendes működés érdekében, és nem választható ki.

5.3.3 IDŐZÍTŐ BEÁLLÍTÁSA (1 óra-24 óra):

Az időzítőnek két módja van:

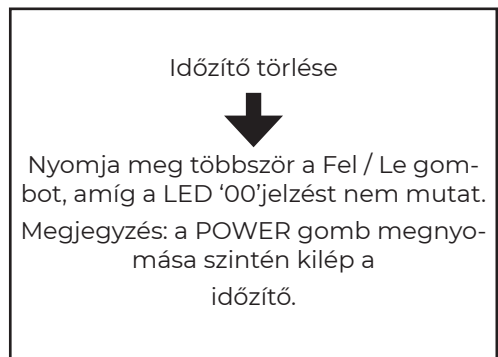
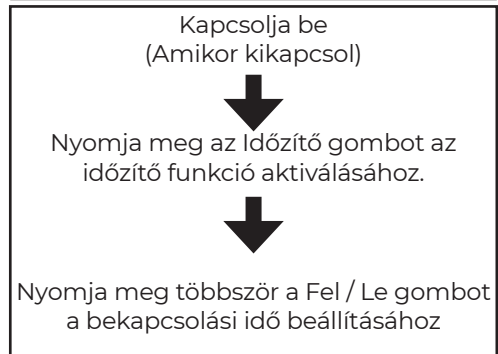
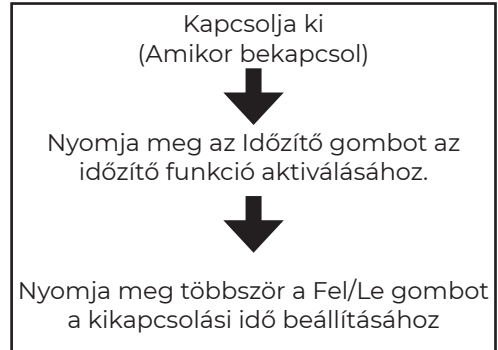

5.3.4 Automatikus leolvasztás

Alacsony szobahőmérsékleten az elpárologtatón működés közben fagy gyűlhet fel. Az egység automatikusan elkezd a leolvasztást, és a POWER LED villogni kezd. A leolvasztás szabályozási sorrendje a következő:

A. Ha az egység hűtési, szárítási üzemmódban működik, a környezeti hőmérséklet-érzékelő azt érzékeli, hogy az elpárologtató tekercs hőmérséklete $-1\text{ }^{\circ}\text{C}$ alatt van, miután a kompresszor 10 percre leáll, vagy a hőcserélő hőmérséklete $7\text{ }^{\circ}\text{C}$ -ra emelkedik, az egység újraindul hűtési üzemmódba.

B. Amikor az egység fűtési, szárítási üzemmódban működik, amint a hőcserélő hőmérséklet-érzékelő érzékeli, hogy az elpárologtató hőmérséklete $40\text{ }^{\circ}\text{C}$ alatt van, és a hőcserélő hőmérséklete és a szobahőmérséklet közötti hőmérsékletkülönbség $19\text{ }^{\circ}\text{C}$ alatt van a kompresszor működése után 20 percig, a készülék 5 percig elkezd a leolvasztást, és a tápellátás jelzőfénye villog.

5.3.5 Túlterhelés elleni védelem

Áramkimaradás esetén, hogy megvédjük a A kompresszor 3 percet késik amíg a kompresszor újra nem indul.

5.4 ELVEZETÉS

Kézi vízelvezetés:

- 1) Ha a gép leáll, miután a víz megtelt, kérjük, húzza ki a hálózati csatlakozót. Egység alján lévő víztartályba.
- 2) Helyezze a víztartályt a oldalsó vízkivezetés a készülék mögött.
- 3) Húzza ki a vízdugót, a víz automatikusan befolyik a víztartályba.

Megjegyzések:

1. Tartsa megfelelően a vízdugót.
2. Víztelenítés közben az egység kissé hátradönthető.
3. Ha a víztartály nem képes az összes vizet befogadni, mielőtt a víztartály megtelik, a lehető leghamarabb tömítse a vízkimenetet a vízdugóval, hogy elkerülje, víz ne áramoljon a padlóra vagy a szőnyegre.

4) Amikor a víz kiürül, tömítse be a vízdugót.

Megjegyzések: 1. A vízdugó és a lefolyófedél felszerelése után indítsa újra a gépet, különben a gép kondenzvíze a padlóra vagy a szőnyegre folyik.

ÁBRA 13

Folyamatos vízelvezetés

Az önpárolgó rendszer az összegyűjtött vizet használja a kondenzátor tekercs hűtésére a jobb teljesítmény érdekében. Hűtési üzemmódban nincs szükség a leeresztő tartály kiürítésére, kivéve szárítási üzemmódban és magas páratartalom mellett. A kondenzvíz a kondenzátorban elpárolog, és a kipufogótömlőn keresztül távozik.

Folyamatos működéshez vagy szárítási üzemmódban történő felügyelet nélküli működéshez csatlakoztassa a mellékelt leeresztőtömlőt az egységhez. A kondenzvíz gravitáció hatására automatikusan egy vödörbe vagy lefolyóba áramolhat.

- Használat előtt kapcsolja ki a készüléket.
- Távolítsa el a vízkimeneti nyílás dugóját, és tartsa biztonságos helyen.
- Biztonságosan és megfelelően csatlakoztassa a leeresztő tömlőt, és győződjön meg arról, hogy nincs megtörve, és nincs akadálya.
- Helyezze a tömlő kimenetét egy lefolyó vagy vödör fölé, és biztosítsa, hogy a víz szabadon kifolyhasson az egységből.
- Ne merítse vízbe a tömlő végét;

másképp ez "Légzár"-ot okozhat a tömlőben.

ÁBRA 14

A víz kifolyásának elkerülése érdekében:

- Mivel a kondenzvíz-leeresztő edény negatív nyomása nagy, döntse le a leeresztő tömlőt a padló felé. Helyénvaló, hogy a dőlés mértéke meghaladja a 20 fokot.
- Egyenesítse ki a tömlőt, hogy elkerülje a tömlőben lévő becsípődést.

6. TISZTÍTÁS ÉS GONDOZÁS

6.1. A LEVEGŐSZŰRŐ TISZTÍTÁSA (kéthetente)

A por összegyűlik a szűrőn, és korlátozza a légáramlást. A korlátozott légáramlás csökkenti a rendszer hatékonyságát, és ha eltömődik, az az egység károsodását okozhatja.

A légszűrő rendszeres tisztítást igényel. A légszűrő kivehető a könnyű tisztítás érdekében. Ne működtesse a készüléket légszűrő nélkül, mert az elpárologtató szennyezett lehet.

1. Nyomja meg a POWER gombot a készülék kikapcsolásához, és húzza ki a tápkábelt.
2. Távolítsa el a szűrő háló tól től a Mértékegység.
3. Használat egy porszívót szívja ki a port a szűrőből.
4. Fordítsa meg a szűrőt, és öblítse ki a levegőszűrőt folyó víz alatt. Hagyja, hogy a víz a levegő áramlásával ellentétes irányban átfolyjon a szűrőn. Tegye félre, és hagyja, hogy a szűrő teljesen megszáradjon, mielőtt visszahelyezi.

Kapcsolja ki a készüléket és távolítsa el a légszűrőket.

Öblítse le a légszűrőt folyó víz alatt.

ÁBRA 15



FIGYELEM!!!

Ne érintse meg az elpárologtató felületét pusztán kézzel, mert ez megsérülhet az ujjában.

6.2. A HŰTŐKÖZEG TISZTÍTÁSA

Általános intézkedések:

1. A levegőnél nehezebb gáz/gőz. Felhalmozódhat zárt térben, különösen a talajszinten vagy az alatt.
2. Távolítsa el minden lehetséges gyújtóforrást.
3. Használjon megfelelő egyéni védőfelszerelést (PPE).
4. Evakuálja a felesleges személyzetet, izolálja és szellőztesse ki a területet.
5. Ne kerüljön szembe, bőrre vagy ruházatra. Ne lélegezze be a gőzöket vagy gázokat.
6. Akadályozzuk meg a csatornába és a kövizekbe jutást.
7. Állítsa le a kibocsátás forrását, ha biztonságosan megteheti. Fontolja meg vízpermet használatát a gőzök eloszlatására.
8. Szigetelje el a területet, amíg a gáz el nem oszlik. Belépés előtt szellőztesse ki és gázvizsgáló területet. Kiömlés után lépjen kapcsolatba az illetékes hatóságokkal.

7. HIBAELHÁRÍTÁS

Tünet		Ellenőrzés	Megoldás
Az egység nem működik.		Ellenőrizze a tápcsatlakozást megfelelően.	Dugja be biztonságosan a tápkábelt a fali aljzatba.
		Ellenőrizze, hogy világít-e a vízszintjelző?	Ürítse ki a leeresztő edényt a gumidugó eltávolításával.
		Ellenőrizze a szoba hőmérsékletét.	Az üzemi hőmérséklet tartománya 5-35 °C.
Az egység csökkent kapacitással működik.		Ellenőrizze, hogy a levegőszűrő nem szennyeződött-e.	Szükség szerint tisztítsa meg a légszűrőt.
		Ellenőrizze, hogy a légcsatorna nincs-e eltömődve.	Hogy elhárítsa az akadályt.
		Ellenőrizze, hogy a szoba ajtaja vagy ablaka nyitva van-e.	Tartsa zárva az ajtót és az ablakokat.
		Ellenőrizze, hogy a kívánt üzemmód van-e kiválasztva, és a hőmérséklet megfelelően van-e beállítva.	Állítsa be az üzemmódot és a hőmérsékletet a megfelelő beállított értékre a kézikönyv szerint.
		A kipufogócső le van választva.	Győződjön meg arról, hogy a kipufogócső biztonságosan rögzítve van.
Vízszivárgás		Túlcsordulás az egység mozgása közben.	Szállítás előtt ürítse ki a víztartályt.
		Ellenőrizze, hogy a leeresztő tömlő meg van-e törve vagy meggömbülve.	Egyenesítse ki a tömlőt, hogy elkerülje a csapdát.
Túlzott zaj		Ellenőrizze, hogy az egység biztonságosan van-e elhelyezve.	Helyezze az egységet vízszintes és szilárd talajra.
		Ellenőrizze, hogy vannak-e laza, vibráló részek.	Rögzítse és rögzítse az alkatrészeket.
		A zaj olyan, mintha víz folyik.	Zaj az áramló hűtőközegekből származik. Ez normális.
Códigos de error	E0	Kommunikációs hibák a fő PCB és a kijelző B között.	Ellenőrizze a kijelző PCB kábelkötegét, hogy nem sérült-e.
	E1	Környezeti hőmérséklet-érzékelő meghibásodása	Ellenőrizze a csatlakozást vagy cserélje ki. A hőmérséklet-érzékelő tisztításához vagy cseréjéhez.
	E2	A tekerics hőmérséklet-érzékelő meghibásodása.	Ellenőrizze a csatlakozást vagy cserélje ki. A hőmérséklet-érzékelő tisztításához vagy cseréjéhez.
	FT	Kondenzvíz magas szint riasztás.	Ürítse ki a leeresztő edényt a gumidugó eltávolításával.

8. LESZERELÉS

8.1. TÁROLÁS

ideig (néhány hétnél tovább) nem fogja használni a készüléket, a legjobb, ha megtisztítja és teljesen kiszárítja. Kérjük, tárolja az egységet az alábbi lépések szerint:

1. Húzza ki az egységet, és távolítsa el a kipufogótömlőt és az ablakkészletet az egységgel együtt.
2. Engedje le a maradék vizet a készülékből.
3. Tisztítsa meg a szűrőt, és hagyja teljesen megszáradni egy árnyékos helyen.
4. Helyezze vissza a szűrőt a helyére.
5. Tároláskor az egységet függőleges helyzetben kell tartani.
6. A gép tárolása szellőző, száraz, nem korrozív gázban és biztonságos beltéri helyen.

FIGYELEM:

A gép belsejében lévő elpárologtatót ki kell szárítani az egység becsomagolása előtt, hogy elkerülje az alkatrészek sérülését és a penészedést. Húzza ki az egységet a konnektorból, és tegye száraz, nyitott helyre napokra, hogy kiszáradjon. Az egység szárításának egy másik módja a gép felforgatása, gyenge szellőztetés üzemmódba állítása, és ezen állapot fenntartása, amíg a vízelvezető cső meg nem szárad, hogy a ház belsejét szárazon tartsa és megakadályozza penészesedését.

8.2. ÁRTALMATLANÍTÁS



FIGYELEM!!!

Hűtőközeg légkörbe engedése szigorúan tilos!



Ne dobja ki az elektromos készülékeket válogatatlan települési hulladékként, használjon szelektív gyűjtőhelyet. A rendelkezésre álló begyűjtési rendszerekkel kapcsolatos információért forduljon a helyi önkormányzathoz. Ha az elektromos készülékeket hulladéklerakókba vagy személtlerakókba helyezik, veszélyes anyagok szivároghatnak a talajvízbe, és bekerülhetnek a táplálékláncba, károsítva az Ön egészségét és közérzetét.

9. WIFI CSATLAKOZTATÁS

Információ az "intelligens élet" alkalmazásról

A "Smart Life" alkalmazás elérhető Android és iOS rendszerekre.



Download Smart Life App



Olvassa be a megfelelő QR-kódot, hogy közvetlenül elérje a letöltést.

Információ az alkalmazás használatáról

Ez a készülék lehetővé teszi a készülék működtetését az otthoni hálózaton keresztül. Előfeltétel az állandó WIFI kapcsolat a routerrel és az ingyenes „Smart Life” alkalmazás.

1. Telepítse a „Smart Life” alkalmazást. Hozzon létre egy felhasználói fiókot.
2. Aktiválja a WIFI funkciót a készülék beállításában.
3. Helyezze a készüléket körülbelül 5 méter távolságra az útválasztótól.

HUNGRARIAN

- Amíg a készülék be van kapcsolva, a WIFI jelzőfény villog. 3 perc elté-
telével az állapot törlődik, ha nincs
hálózati konfiguráció, és a jelzőfény
nem világít. Ha újra kell csatlakoznia
a WIFI-hez, nyomja meg az „ Időzítő
” gombot 5-ig. A hálózati konfigurá-
ció elindítása után a WIFI jelzőfény
ismét villog.

WIFI csatlakoztatva

■ 1. MÓDSZER

Bluetooth-on keresztül csatlakoztatva
Nyissa meg mobiltelefonja vagy más
eszköze Bluetooth-át.

Amikor a WIFI jelzőfény villog, nyissa
meg a „Smart Life” APP-ot, az egység
Bluetooth- on keresztül csatlakozik
automatikusan.

■ 2. MÓDSZER

Amikor a WIFI jelzőfény villog, válassza
az „ **Eszköz hozzáadása** ” - „ **Kis
háztartási készülékek** ” -“ **Párátlanító**
” lehetőséget, és kövesse a kijelzőn
megjelenő utasításokat.

Ellenőrizze a WIFI jelző állapotát, és
válassza ki a megfelelő állapotot.

Ha a WIFI jelző gyorsan villog, közvet-
lenül csatlakoztatható.

Ha a WIFI jelzőfény lassan villog, nyomja
meg a „ **Go a Connect** ” gombot a
„**SmartLife -XXXX** ” nevű WIFI csat-
lakoztatásához.

Megjegyzések:

A készülék sikeres csatlakoztatása után
a WIFI lámpa világít. Most már műkö-
dtetheti a készüléket az alkalmazás
segítségével.

Nyomja meg és tartsa lenyomva az
Időzítő gombot körülbelül 5 másodper-
cig, a készülék lecsatlakozik, a WIFI
lámpa kialszik.

1. ПРЕЖДЕ ЧЕМ НАЧАТЬ

1.1 ОПИСАНИЕ ПРОДУКТА

Наши мощные портативные кондиционеры — отличное решение для охлаждения отдельных помещений, создающее комфортную атмосферу в вашем помещении. Он также имеет функцию вентиляции и осушения для циркуляции воздуха и удаления влаги. Это автономные системы, которые не требуют какой-либо постоянной установки, что позволяет вам перемещаться в то место, где они больше всего необходимы. Они обычно используются на кухне, во временных помещениях, компьютерных залах, гаражах и во многих других местах, где установка наружного блока кондиционера ограничена. В качестве хладагента используется экологически чистый R 290. R290 не оказывает повреждающего воздействия на озоновый слой (ODP), имеет незначительный парниковый эффект (GWP) и доступен Мировой. Благодаря своим эффективным энергетическим свойствам R 290 отлично подходит в качестве хладагента

для это приложение. Необходимо принять во внимание особые меры предосторожности из-за высокой концентрации охлаждающей жидкости. воспламеняемость.

1.2 СИМВОЛЫ НА УСТРОЙСТВЕ И РУКОВОДСТВЕ ПОЛЬЗОВАТЕЛЯ



ПРЕДУПРЕЖДЕНИЕ

В этом устройстве используется легковоспламеняющийся хладагент. Если хладагент вытечет и попадет на огонь или нагревательную деталь, образуется вредный газ и возникает риск возгорания



Перед началом работы внимательно прочтите РУКОВОДСТВО ПОЛЬЗОВАТЕЛЯ.



Дополнительную информацию можно найти в РУКОВОДСТВЕ ПОЛЬЗОВАТЕЛЯ, РУКОВОДСТВЕ ПО ОБСЛУЖИВАНИЮ и т.п.



Перед началом работы обслуживающий персонал должен внимательно прочитать РУКОВОДСТВО ПОЛЬЗОВАТЕЛЯ и РУКОВОДСТВО ПО ОБСЛУЖИВАНИЮ.

В целях БЕЗОПАСНОСТИ ВСЕГДА СЛЕДУЕТ СОБЛЮДАТЬ СЛЕДУЮЩЕЕ.

- Данное устройство предназначено для использования опытными или обученными пользователями в магазинах, легкой промышленности и на фермах, а также для коммерческого использования непрофессионалами.
- Этот прибор могут использовать дети в возрасте от 8 лет и старше, а также лица с ограниченными физическими, сенсорными или умственными способностями или с недостатком опыта и знаний, если они находятся под присмотром или проинструктированы по безопасному использованию прибора и понимают опасности.
- вовлеченный. Дети не должны играть с прибором. Чистка и пользовательское обслуживание не должны производиться детьми без присмотра.
- Устройство предназначено только для использования с газом R-290 (пропан) в качестве хладагента.
- Контур хладагента герметичен. Только квалифицированный технический специалист должен выполнять обслуживание!
- Не сливайте хладагент в атмосферу.
- R-290 (пропан) легко воспламеняется и тяжелее воздуха.
- Это сначала собирается в низких местах, но может распространяться поклонники.
- При наличии или даже подозрении на наличие газа пропана не позволяйте неподготовленному персоналу попытаться найти причину.
- Газ пропан, используемый в установке, не имеет запаха.
- Отсутствие запах не указывает на отсутствие ушедшего газа.
- Если обнаружена утечка, немедленно эвакуируйте

всех людей из магазинов, проветрите помещение и обратитесь в местную пожарную охрану за консультацией. им сообщили, что произошла утечка пропана.

- Не позволяйте никому лица возвращаются в помещение до момента квалифицированного обслуживания техник прибыл, и этот техник сообщает, что это безопасно вернуться в комнату.
- Никакого открытого огня, сигарет. или другие возможные источники воспламенения должны быть использованы. внутри или вблизи блоков.
- Комплектующие рассчитаны на пропан и являются нестимулирующими и неискрящими. Детали комплектующих подлежат замене только на идентичные. ремонтные части.

НЕСОБЛЮЖДЕНИЕ ЭТОГО ПРЕДУПРЕЖДЕНИЯ МОЖЕТ ПРИВЕДЕТ К ВЗРЫВУ, СМЕРТИ, ТРАВМАМ И МАТЕРИАЛЬНЫЙ УЩЕРБ.

2. ДЛЯ ВАШЕЙ БЕЗОПАСНОСТИ

Ваша безопасность – самое главное, о чем мы заботимся!



ПРЕДУПРЕЖДЕНИЕ

Пожалуйста, внимательно прочтите данное руководство и полностью его поймите, прежде чем приступить к эксплуатации вашего прибора.

2.1 МЕРЫ ПРЕДОСТОРОЖНОСТИ ПРИ ЭКСПЛУАТАЦИИ

- **ВНИМАНИЕ!** Чтобы снизить риск возгорания, поражения электрическим током или травмирования людей или имущества:
- Перед подключением к сети дайте портативному кондиционеру постоять вертикально не менее 24 часов.
- во избежание опасности он должен быть заменен производителем, его сервисным агентом или лицом с аналогичной квалификацией.
- Во время эксплуатации прибор должен быть отключен от источника питания.
- Всегда используйте

RUSSIAN

устройство от источника питания с таким же напряжением, частотой и номиналом, как указано на идентификационной табличке продукта.

- Всегда используйте заземленную розетку.
- Отключайте шнур питания во время чистки или когда он не используется.
- Не работайте мокрыми руками. Не допускайте попадания воды на устройство.
- Не погружайте устройство в воду и не подвергайте его воздействию дождя, влаги или любой другой жидкости.
- Не оставляйте работающий агрегат без присмотра. Не наклоняйте и не переворачивайте устройство.
- Не отключайте питание во время работы устройства.
- Не отключайте устройство, потянув за шнур питания.
- Не используйте удлинитель или вилку адаптера.
- Не кладите предметы на устройство.
- Не взбирайтесь и не садитесь на устройство.
- Не вставляйте пальцы или другие предметы в воздуховыпускное

отверстие.

- Не прикасайтесь к воздухозаборнику или алюминиевым ребрам устройства.
- Не используйте устройство, если оно упало, повреждено или имеет признаки неисправности.
- Не чистите прибор никакими химикатами.
- Убедитесь, что устройство находится вдали от огня, легковоспламеняющихся или взрывоопасных объектов.
- Устройство должно быть установлено в соответствии с национальными правилами электромонтажа.
- Не используйте средства для ускорения процесса размораживания или очистки, кроме рекомендованных производителем.
- Прибор следует хранить в помещении без источников непрерывного действия (например: открытого огня, работающего газового прибора или работающего электронагревателя).
- Прибор следует хранить так, чтобы

исключить механические повреждения.

- Не разрезайте и не сжигайте даже после использования.
- Помните, что хладагенты могут не иметь запаха .
- Трубопроводы должны быть защищены от физических повреждений и не должны устанавливаться в неветилируемых помещениях, если площадь этого помещения меньше 9 м² .
- Необходимо соблюдать национальные газовые правила.
- Держите все необходимые вентиляционные отверстия свободными от препятствий.
- Прибор следует хранить в хорошо вентилируемом помещении, размер которого соответствует площади помещения, указанной для эксплуатации.



ПРЕДУПРЕЖДЕНИЕ

Любое лицо, которое участвует в работах или взломе контура хладагента, должно иметь действующий сертификат от аккредитованного в

отрасли органа по оценке, который подтверждает его компетентность в безопасном обращении с хладагентами в соответствии с признанной в отрасли оценочной спецификацией.



ПРЕДУПРЕЖДЕНИЕ

Обслуживание должно выполняться только в соответствии с рекомендациями производителя оборудования. Техническое обслуживание и ремонт, требующие помощи другого квалифицированного персонала, должны выполняться под наблюдением лица, компетентного в использовании легковоспламеняющихся хладагентов.

Если вы что-то не понимаете или вам нужна помощь, обратитесь в сервисную службу дилера.

2.2 МЕРЫ БЕЗОПАСНОСТИ ПРИ ОБСЛУЖИВАНИИ

Пожалуйста, следуйте этим предупреждениям при выполнении следующих действий при обслуживании устройства с R290 .

2 .2.1 Проверки территории

Перед началом работ с системами, содержащими легковоспламеняющиеся хладагенты, необходимо провести проверку безопасности. Это необходимо для того, чтобы свести к минимуму риск возгорания. Для ремонта холодильного оборудования Перед началом работ на системе необходимо соблюдать следующие меры предосторожности. система.

2 .2.2 Порядок работы

Работы должны проводиться в соответствии с контролируемой процедурой, чтобы минимизировать риск возникновения присутствия горючего газа или пара во время выполнения работ.

2 .2.3 Общая рабочая область

Весь обслуживающий персонал и другие лица, работающие на данной территории, должны быть проинструктированы о характере проводимая работа. Следует избегать работ в замкнутых пространствах. Территория вокруг работа пространство должно быть разделено. Убедитесь, что условия

на территории созданы. безопасно благодаря контролю над горючими материалами.

2 .2.4 Проверка наличия хладагента

Зона должна быть проверена с помощью соответствующего детектора хладагента до и во время работы, чтобы Убедитесь, что техник осведомлен о потенциально легковоспламеняющихся атмосферах. Убедитесь, что утечка Используемое оборудование для обнаружения подходит для использования с легковоспламеняющимися хладагентами, т.е. не искрит, надлежащим образом герметизированы или искробезопасны.

2 .2.5 Наличие огнетушителя

Если на холодильном оборудовании или любых связанных с ним деталях необходимо провести какие-либо огневые работы, Под рукой должны быть соответствующие средства пожаротушения. Возьмите с собой сухой порошок или Огнетушитель CO2 рядом с зарядной зоной.

2 .2.6 Отсутствие

ИСТОЧНИКОВ ВОСПЛАМЕНЕНИЯ

Ни один человек, выполняющий работы с холодильной системой, связанные с воздействием каких-либо трубопроводы, которые содержат или содержали легковоспламеняющийся хладагент, должны использовать любые источники воспламенения таким образом, что это может привести к риску возгорания или взрыва. Все возможные варианты зажигания источники, включая курение сигарет, следует держать достаточно далеко от места монтаж, ремонт, демонтаж и утилизация, во время которых возможно попадание легковоспламеняющегося хладагента. выбрасываться в окружающее пространство. Перед началом работ территорию вокруг оборудование должно быть проверено, чтобы убедиться в отсутствии опасности воспламенения или возгорания. риски. Должны быть установлены таблички «Курение запрещено».

2 .2.7 Вентилируемая зона

Прежде чем проникнуть

в помещение, убедитесь, что это помещение находится на открытом воздухе или оно достаточно проветривается. системы или проведения каких-либо огневых работ. Определенная степень вентиляции должна сохраняться в течение всего периода что работа выполнена. Вентиляция должна безопасно рассеивать любой вытекший хладагент. и желательно выбросить его наружу в атмосферу.

2 .2.8 Проверки холодильного оборудования

При замене электрических компонентов они должны соответствовать назначению и правильная спецификация. Всегда соблюдайте инструкции производителя по техническому обслуживанию и ремонту. следовать. В случае сомнений обратитесь за помощью в технический отдел производителя. Следующие проверки должны применяться к установкам, использующим легковоспламеняющиеся хладагенты:

- Объем заправки

RUSSIAN

соответствует размеру помещения, в котором содержится хладагент. детали установлены;

- Вентиляционное оборудование и выходы работают нормально и не засорены;
- Если используется не прямой контур охлаждения, вторичный контур должен быть проверен на предмет наличие хладагента;
- Маркировка на оборудовании остается видимой и разборчивой. Маркировка и знаки, которые неразборчивое подлежит исправлению;
- холодильная труба или компоненты установлены в таком месте, где их маловероятно подвергаться воздействию любых веществ, которые могут вызвать коррозию компонентов, содержащих хладагент, за исключением случаев, когда Компоненты изготовлены из материалов, которые по своей природе устойчивы к воздействию подверглись коррозии или надлежащим образом защищены от такой коррозии.

2.2.9 Проверка электрических устройств

Ремонт и техническое обслуживание электрических компонентов должны включать первоначальные проверки безопасности и процедуры проверки компонентов.

Если существует неисправность, которая может поставить под угрозу безопасность, то нет Электропитание должно быть подключено к цепи до тех пор, пока оно не будет удовлетворительно устранено. Если вина невозможно исправить немедленно, но необходимо продолжать работу, адекватный необходимо использовать временное решение. Об этом необходимо сообщить владельцу оборудования, чтобы все Сторонам рекомендуется.

Первоначальные проверки безопасности должны включать:

- эти конденсаторы разряжены: это должно быть сделано безопасным способом, чтобы избежать возможности искрение;
- чтобы во время зарядки и восстановления не было открытых электрических компонентов и проводов или очистка системы;

- что существует непрерывность заземления.



ПРЕДУПРЕЖДЕНИЕ!

Устанавливайте устройство в помещениях площадью более 9 м².

Не устанавливайте устройство в месте, где возможна утечка горючего газа.



ПРИМЕЧАНИЕ!

Производитель может предоставить другой подходящий пример или дополнительную информацию о запахе хладагента .

3. ОБЗОР ПРОДУКТА

3.1 СХЕМА ПРОДУКТА

РИСУНОК №1 (В КОНЦЕ КНИГИ)

- 1 Панель управления
- 2 Вентиляционных отверстия с регулируемой решеткой
- 3 Ручки
- 4 Воздухозаборник с воздушным фильтром
- 5 Колес
- 6 Сливных отверстий
- 7 Вытяжной воздух

Примечание Внешний вид приведен только для справки. Пожалуйста, просмотрите продукт для получения подробной информации.

3.2 ФУНКЦИИ

Высокая производительность в компактном размере с функциями вентилятора, охлаждения, нагрева и осушения.

Настройка и отображение температуры

Светодиодный цифровой дисплей

Электронное управление со встроенным таймером , спящий режим.

Самоиспаряющаяся система для повышения эффективности

Автоматическое отключение при полном баке

Автоматический перезапуск в случае отключения электроэнергии

Функция автоматического размораживания на низком уровне температура окружающей среды

Дистанционное управление

2-скоростной вентилятор

Ролики для легкой мобильности

4. УСТАНОВКА

4.1 РАСПАКОВКА

Распакуйте коробку и выньте прибор и аксессуары.

проверьте устройство на наличие повреждений и царапин.

Аксессуары:

1. Выпускной шланг
2. Соединитель шланга
3. Адаптер оконного комплекта.
4. Пульт дистанционного управления
5. Водопроводная труба
6. Оконный комплект
7. Руководство пользователя

РИСУНОК №2

4.2 Выберите свое местоположение

- Если угол наклона превышает 45°, дайте устройству установиться вертикально в течение как минимум 24 часов перед запуском.
- Разместите устройство на твердой, ровной поверхности на участке с свободным пространством не менее 50 см вокруг него для обеспечения надлежащей циркуляции воздуха.
- Не работайте в непосредственной близости от стен, штор или других объектов, которые могут блокировать вход и выход воздуха. Следите за тем, чтобы на входе и выходе воздуха не было препятствий.
- Никогда не устанавливайте устройство там, где оно может подвергаться воздействию:
 - Источники тепла, такие как радиаторы, обогреватели, печи или другие изделия, выделяющие тепло.
 - Прямой солнечный свет
 - Механическая вибрация или удар
 - Чрезмерная пыль
 - Отсутствие вентиляции, например, в шкафу или книжном шкафу.
 - Неровная поверхность

РИСУНОК №3

4.3 ПРИСОЕДИНИТЕ ВЫХЛОПНЫЙ ШЛАНГ

Кондиционер требует вентиляции наружу, чтобы отработанный воздух мог выходить из помещения и содержать отходящее тепло и влагу.

Не заменяйте и не удлиняйте выпускной шланг, это приведет к снижению эффективности и, что еще хуже, к отключению агрегата из-за низкого противодавления.

Шаг 1: Подсоедините соединитель шланга к одному концу выхлопного

шланга. **РИСУНОК №4**

Шаг 2: Подсоедините адаптер комплекта окон к другому концу вытяжного шланга. **РИСУНОК №5**

Шаг 3: Удлините комплект регулируемых окон до длины вашего окна. Подсоедините вытяжной шланг к оконному комплекту. **РИСУНОК №6**

Шаг 4: Закройте окно, чтобы закрепить комплект на месте. Он должен надежно удерживать оконный комплект на месте, при необходимости закрепите оконный комплект клейкой лентой. Для максимальной эффективности рекомендуется загерметизировать зазор между адаптером и сторонами окна. **РИСУНОК №7**

Шаг 5: Прикрепите соединитель шланга к выпускному отверстию для вытяжного воздуха агрегата. **РИСУНОК №8**

Шаг 6: Отрегулируйте длину гибкого выхлопного шланга и избегайте изгибов шланга. Затем поместите переменный ток рядом с электрической розеткой. **РИСУНОК №9**

Шаг 7: Отрегулируйте жалюзи на выходе воздуха, а затем включите устройство.

5. ЭКСПЛУАТАЦИЯ

5.1 ПАНЕЛЬ УПРАВЛЕНИЯ И ДИСПЛЕЙ

РИСУНОК № 10 (Панель управления)

1. МОЩНОСТЬ

Нажмите, чтобы включить или выключить машину.

2. РЕЖИМ

Кнопка Mode Нажмите, чтобы переключить режим работы между вентилятором, охлаждением, отоплением и осушителем.

3. СКОРОСТЬ

Нажмите, чтобы переключить скорость вращения вентилятора с ВЫСОКОЙ на НИЗКУЮ.

4. ВНИЗ

Уменьшив желаемую настройку терматора (32 °C-16 °C) или таймера (0-24h).

5. ЗАГРУЗИТЬ

Увеличивая желаемую настройку терматора (16°C-32°C) или таймера (0-24h).

6. ТАЙМЕР

Установите время для автоматического запуска или остановки устройства.

7. СПАТЬ

Нажмите, чтобы включить или выключить спящий режим.

8. БЛОКИРОВКА

Нажмите, чтобы включить или выключить функцию блокировки от детей.

РИСУНОК № 11 (Дисплей)

1. Высокая скорость вращения вентилятора
2. Низкая скорость вращения вентилятора
3. Таймер
4. Режим Осушителя
5. Режим нагрева
6. Режим охлаждения
7. Режим вентилятора
8. Спать
9. Блокировка Сна
10. Подключение по Wi-Fi
11. Окно просмотра

5.2 ДИСТАНЦИОННОЕ УПРАВЛЕНИЕ

РИСУНОК № 12

5.3 НАСТРОЙКИ

5.3.1 Запуск и Неисправность

- Нажимать POWER, чтобы включить устройство .
- Нажмите кнопку MODE, чтобы выбрать желаемый режим работы.
- Нажимать POWER еще раз, чтобы выключить питание.

5.3.2 Режим работы

Устройство имеет четыре режима работы: Охлаждение, обогрев, сушка , вентилятор и спатъ.

А. Охлаждение вашей комнаты

Выберите режим охлаждения, чтобы снизить температуру в комнате.

- Нажимайте кнопку MODE несколько раз, пока не индикатор загорается.
- Нажмите кнопку «Вверх / Вниз» , чтобы отрегулировать температуру, отображаемую на экране. Температуру можно установить в диапазоне от 16°C до 32°C.
- Нажимайте кнопку SPEED несколько раз, пока не загорится индикатор нужной скорости вентилятора.
- Чтобы контролировать направление потока воздуха по горизонтали , отрегулируйте внутреннюю заслонку вручную .

Примечание: Кондиционер отключается, если температура в помещении ниже выбранной температуры.

В. Обогрев помещения (опционально только для блока с функцией обогрева)

- Нажимайте кнопку MODE несколько раз, пока не появится надпись HEAT. индикатор загорается.
- Нажмите кнопку «Вверх / Вниз» , чтобы установите температуру выше комнатной. Скорость вентилятора также можно настроить.

RUSSIAN

Примечание. Для обеспечения непрерывной работы к агрегату следует прикрепить дренажный шланг .

С. Вентиляция вашей комнаты

- Нажимайте кнопку MODE несколько раз, пока не загорится индикатор FAN. В режиме вентиляции воздух в помещении циркулирует, но не охлаждается.
- Нажмите кнопку SPEED несколько раз , чтобы выбрать нужную скорость вентилятора.

D. Сушка вашей комнаты

- Нажмите кнопку MODE на панели управления или пульте дистанционного управления, загорится индикатор сушки . Скорость вентилятора выбрать невозможно. Пользователь должен подсоединить шланг к сливному отверстию в нижней части устройства.

Примечание. В этом режиме скорость вентилятора переключается на низкую скорость, и ее нельзя выбрать.

E. Режим сна

Спящий режим можно активировать в режиме охлаждения.

В режиме охлаждения: через 1 час заданная температура увеличивается на 1 °C, еще через час заданная температура снова увеличивается на 1 °C.

В режиме нагрева (опция только для блока с функцией нагрева :

Через 1 час заданная температура снижается на 1°C, еще через час заданная температура снова уменьшится на 1 °C.

Затем температуру поддерживают постоянной в течение 10 часов. И все индикаторы тускнеют. Скорость вентилятора может переключиться на низкую скорость для бесшумной работы, и ее нельзя выбрать.

5.3.3 НАСТРОЙКА ТАЙМЕРА (1 час-24 часа):

Таймер имеет два режима работы:

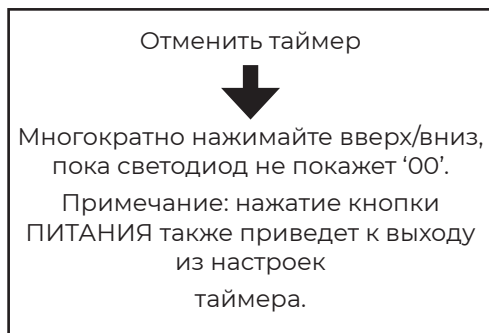

5.3.4 Автоматическое размораживание

При низких температурах в помещении во время работы на испарителе может образовываться иней. Устройство автоматически начнет размораживание, и светодиод POWER начнет мигать. Последовательность управления размораживанием следующая:

А. Когда агрегат работает в режиме охлаждения или осушения, датчик температуры окружающей среды определяет, что температура змеевика испарителя ниже -1°C . После остановки компрессора на 10 минут или температуры змеевика до 7°C агрегат перезапускается в холодный режим работы.

В. Когда агрегат работает в режиме обогрева или сушки, как только датчик температуры змеевика определяет, что температура испарителя ниже 40°C , а разница между температурой змеевика и температурой в помещении становится ниже 19°C после работы компрессора в течение 20 минут, устройство начнет размораживаться в течение 5 минут, а индикатор питания начнет мигать.

5.3.5 Защита от перегрузки

В случае отключения электроэнергии для защиты компрессор есть 3-минутная задержка до перезапуска компрессора.

5.4 ДРЕНАЖ

Ручной дренаж:

1) Когда машина останавливается после того, как вода заполнена, отключите вилку питания.

Примечания: Перемещайте машину осторожно, чтобы не пролить воду

в поддон для воды в нижней части устройства.

2) Поместите емкость с водой под боковой выпуск воды за агрегатом.

3) Отсоедините пробку для воды, вода автоматически потечет в контейнер для воды.

Примечания:

1. Держите пробку для воды правильно.
2. Во время слива агрегат можно слегка наклонить назад.
3. Если контейнер для воды не может вместить всю воду, до того, как контейнер для воды наполнится, как можно скорее заткните выпускное отверстие для воды пробкой, чтобы предотвратить вода не течет на пол или ковер.

4) Когда вода вытечет, заткните пробку для воды.

Примечания: 1. Перезапустите машину после установки пробки для воды и дренажной крышки, в противном случае конденсат из машины вытечет на пол или ковер.

РИСУНОК № 13

Непрерывный дренаж

Система самоиспарения использует собранную воду для охлаждения змеевиков конденсатора для повышения эффективности работы. Нет необходимости опорожнять дренажный бак в режиме охлаждения, за исключением операций сушки и условий высокой влажности. Конденсатная вода испаряется в конденсаторе и удаляется через выпускной шланг.

Для непрерывной работы или работы без присмотра в режиме сушки подсоедините прилагаемый сливной шланг к устройству. Конденсатная вода может автоматически стекать в ведро или сливаться самотеком.

RUSSIAN

- Выключите агрегат перед работой.
- Снимите заглушку с отверстия для выпуска воды и храните ее в безопасном месте.
- Надежно и правильно подсоедините сливной шланг и убедитесь, что он не перекручен и не засорен.
- Поместите выход шланга над сливом или ведром и убедитесь, что вода может свободно вытекать из устройства.
- Не погружайте конец шланга в воду; в противном случае это может привести к образованию воздушной пробки в шланге.

РИСУНОК № 14

Чтобы избежать разлива воды:

- Поскольку отрицательное давление в поддоне для слива конденсата велико, наклоните сливной шланг вниз, к полу. Целесообразно, чтобы степень наклона превышала 20 градусов.
- Выпрямите шланг, чтобы избежать образования ловушек в шланге.

6. ЧИСТКА И УХОД

6.1. ОЧИСТКА ВОЗДУШНОГО ФИЛЬТРА (каждые две недели)

Пыль собирается на фильтре и ограничивает поток воздуха. Ограниченный поток воздуха снижает эффективность системы, а его блокировка может привести к повреждению устройства. Воздушный фильтр требует регулярной чистки. Воздушный фильтр снимается для легкой очистки. Не эксплуатируйте агрегат без воздушного фильтра, иначе испаритель может быть загрязнен.

1. Нажмите кнопку ПИТАНИЕ,

чтобы выключить устройство, и отсоедините шнур питания.

2. Удалять тот фильтр сетка от тот единица.
3. Использовать пылесос для высосать пыль из фильтра .
4. Переверните фильтр и промойте воздушный фильтр под проточной водой. Пусть вода течет через фильтр в направлении, противоположном потоку воздуха. Отложите фильтр в сторону и дайте ему полностью высохнуть на воздухе, прежде чем устанавливать его на место .

Выключите агрегат и снимите воздушные фильтры.

Промойте воздушный фильтр под проточной водой.

РИСУНОК № 14



Предупреждение!!!

Не прикасайтесь к поверхности испарителя голыми руками, иначе это может привести к травме пальцев.

6.2. ОЧИСТКА ХЛАДАГЕНТА

Общие меры:

1. Газ/пар тяжелее воздуха. Может накапливаться в замкнутых пространствах, особенно на уровне земли или ниже.
2. Устраните все возможные источники возгорания.
3. Используйте соответствующие средства индивидуальной защиты (СИЗ).
4. Эвакуируйте ненужный персонал, изолируйте и проветрите помещение.
5. Не допускать попадания в глаза, на кожу и на одежду. Не вдыхайте пары или газы.
6. Не допускайте попадания в канализацию и общественные

- воды.
7. Остановите источник выброса, если это безопасно. Рассмотрите возможность использования распыления воды для рассеивания паров.
 8. Изолируйте зону до тех пор, пока газ не рассеется. Перед входом проветрите и подайте газ в зону проверки. Свяжитесь с компетентными органами после разлива.

7. УСТРАНЕНИЕ НЕИСПРАВНОСТЕЙ

Симптом	Инспекция	Решение
Устройство не работает.	Проверьте надежность подключения питания .	Надежно вставьте шнур питания в настенную розетку.
	Проверьте, горит ли индикатор уровня воды?	Опорожните сливной поддон, открыв резиновую пробку.
	Проверьте температуру в помещении.	Диапазон рабочих температур 5-35 °С .
Агрегат работает с пониженной производительностью.	Проверьте воздушный фильтр на наличие загрязнений.	При необходимости очистите воздушный фильтр.
	Проверьте, не заблокирован ли воздуховод.	Чтобы преодолеть препятствие.
	Проверьте, открыта ли дверь или окно комнаты.	Держите дверь и окна закрытыми.
	Проверьте, выбран ли нужный режим работы и правильно ли установлена температура.	Установите режим и температуру на нужное значение в соответствии с руководством.
	Выпускной шланг отсоединен.	Убедитесь, что выпускной шланг надежно прикреплен.
Утечка воды	Перелив при перемещении устройства.	Перед транспортировкой опорожните резервуар для воды.
	Проверьте, не перегнут ли сливной шланг.	Выпрямите шланг, чтобы избежать образования ловушки.
Чрезмерный шум	Проверьте, надежно ли установлено устройство.	Установите устройство на горизонтальную и твердую поверхность.
	Проверьте, нет ли незакрепленных, вибрирующих деталей.	Закрепите и закрепите детали.
	Шум напоминает текущую воду.	Шум исходит от протекающего хладагента. Это нормально.

RUSSIAN

Скоды ошибок	E0	Ошибки связи между главной платой и платой дисплея.	Проверьте жгут проводов платы дисплея на наличие повреждений.
	E1	Неисправность датчика температуры окружающей среды	Проверьте соединение или замените его. Очистить или заменить датчик температуры.
	E2	Неисправность датчика температуры катушки.	Проверьте соединение или замените его. Очистить или заменить датчик температуры.
	FT	Сигнализация высокого уровня конденсата.	Опорожните дренажный поддон, открутив резиновую пробку.

8 . ВЫВОД ИЗ ЭКСПЛУАТАЦИИ

8.1. ХРАНИЛИЩЕ

Длительное хранение. Если вы не будете использовать устройство в течение длительного периода времени (более нескольких недель), лучше всего очистить его и полностью высушить . Пожалуйста, храните устройство, выполнив следующие действия:

1. Отключите устройство от сети и снимите вытяжной шланг и оконный комплект , хранящийся вместе с устройством.
2. Слейте остатки воды из агрегата.
3. Очистите фильтр и дайте ему полностью высохнуть в затененном месте.
4. Установите фильтр на место.
5. При хранении устройство должно храниться в вертикальном положении.
6. Храните машину в вентилируемом, сухом, неагрессивном газе и безопасном месте внутри помещения.

ВНИМАНИЕ:

Испаритель внутри машины необходимо высушить перед

упаковкой устройства, чтобы избежать повреждения компонентов и появления плесени. Отключите устройство от сети и поместите его в сухое открытое место на несколько дней, чтобы оно высохло. Другой способ высушить агрегат – включить машину, настроить ее на режим вентиляции при слабом ветре и поддерживать это состояние до тех пор, пока дренажная трубка не станет сухой, чтобы сохранить внутреннюю часть кузова в сухом состоянии и предотвратить ее плесень.

8.2. УТИЛИЗАЦИЯ



ПРЕДУПРЕЖДЕНИЕ!!!

Выброс хладагента в атмосферу строго запрещен!



Не выбрасывайте электроприборы вместе с несортированными бытовыми отходами, используйте отдельные пункты сбора. Свяжитесь с местным правительством для получения информации об имеющихся системах сбора мусора. Если электроприборы выбрасываются на свалки или свалки, опасные вещества могут просочиться в грунтовые воды и

попасть в пищевую цепочку, нанеся вред вашему здоровью и благополучию .

9 . WI-FI ПОДКЛЮЧЕНИЕ

Информация о приложении «Smart Life»

Приложение «**Smart Life**» доступно для Android и iOS.

Отсканируйте соответствующий QR-код, чтобы перейти непосредственно к загрузке.



Download Smart Life App

Информация о том, как использовать приложение

Данное устройство позволяет управлять им через домашнюю сеть . Обязательным условием является постоянное WIFI-соединение с вашим роутером и бесплатное приложение «**Smart Life**» .

1. Установите приложение «Умная жизнь» . Создайте учетную запись пользователя.
2. Активируйте функцию WIFI в настройках вашего устройства.
3. Разместите прибор на расстоянии около 5 метров от роутера.
4. Пока питание включено, индикатор WIFI мигает . Через 3 минуты статус будет отменен, если нет конфигурации сети и индикатор погаснет . Если вам нужно повторно подключить WIFI, нажмите и удерживайте кнопку

« таймер » в течение 5 секунд. После начала настройки сети индикатор WIFI снова мигает.

Wi-Fi подключен

■ Способ 1.

Подключено через Bluetooth

Откройте Bluetooth вашего мобильного телефона или другого устройства.

Когда индикатор WIFI мигает, откройте приложение «**Smart Life**» , устройство подключится через Bluetooth. автоматически.

■ Способ 2.

Когда индикатор WIFI мигает , выберите « **Добавить устройство** » — « **Мелкая бытовая техника** » — « **Осушитель** » и следуйте инструкциям на дисплее.

Проверьте состояние индикатора WIFI и выберите правильный статус.

Если индикатор WIFI быстро мигает , его можно подключить напрямую.

Если индикатор WIFI медленно мигает, нажмите « **Перейти к подключению** », чтобы подключить WIFI с именем « **SmartLife -XXXX** ».

Примечания:

После успешного подключения устройства загорится индикатор WIFI. Теперь вы можете управлять устройством с помощью приложения.

Нажмите и удерживайте кнопку таймера около 5 секунд, прибор отключится , индикатор WIFI погаснет.

■ שיטה 2

כאשר מחוון WIFI מהבהב, בחר "הוסף מכשיר"- "Small Home Appliance" - "מסיר לחות", ופעל לפי ההוראות שעל הצג.

בדוק את המצב של מחוון WIFI ובחר את המצב הנכון.

אם מחוון ה- WIFI מהבהב במהירות, הוא יכול להתחבר ישירות.

אם מחוון ה- WIFI מהבהב באיטיות, לחץ על "עבור להתחבר" כדי לחבר

את ה- WIFI בשם "SmartLife-XXXX".

הערות:

לאחר שהמכשיר חובר בהצלחה - באופן מלא, מנורת ה- WIFI נדלקת. כעת ניתן להפעיל את המכשיר באמצעות האפליקציה.

לחצו לחיצה ממושכת על כפתור הטיימר למשך כ-5 שניות, המכשיר מתנתק, מנורת ה- WIFI כבויה.

ד. כל עוד החשמל מופעל, מחוון ה- WIFI מהבהב. לאחר 3 דקות, המצב יבוטל אם אין תצורת רשת, ונורית החיווי כבויה. אם אתה צריך לחבר מחדש את ה- WIFI, לחץ לחיצה ארוכה על כפתור "טיימר" למשך 5 שניות כדי להפעיל את תצורת הרשת, מחוון ה- WIFI מהבהב שוב.

WIFI מחובר

■ שיטה 1

מחובר באמצעות Bluetooth

פתח את ה-Bluetooth של הטלפון הנייד או של מכשיר אחר.

כאשר מחוון WIFI מהבהב, פתח את אפליקציית "חיים חכמים", **היחידה תתחבר** באמצעות Bluetooth באופן אוטומטי.

7. פתרון בעיות

תמיסה		בדיקה	תסמין
היחידה אינה פועלת.		בדוק היטב את חיבור החשמל.	הכנס את כבל החשמל היטב לשקע בקיר.
		בדקו אם מחוון מפלס המים נדלק?	רוקנו את תבנית הניקוז על ידי הסרת תקע הגומי.
		בדוק את הטמפרטורה בחדר.	טווח טמפרטורת ההפעלה הוא 5-35 מעלות צלזיוס.
היחידה פועלת בקיבולת מופחתת		בדוק את מסנן האוויר עבור לכלוך	נקו את מסנן האוויר לפי הצורך.
		בדוק אם צינור האוויר חסום.	כדי להסיר את המכשול.
		בדקו אם דלת החדר או החלון פתוחים.	השאירו את הדלת והחלונות סגורים.
		בדוק אם מצב ההפעלה הרצוי נבחר והטמפרטורה מוגדרת כראוי.	הגדר את המצב והטמפרטורה בנקודת ההגדרה המתאימה בהתאם למדריך. (עיין בשלב 4)
		צינור הפליטה מנותק.	ודא שצינור הפליטה מחובר היטב.
ניולת מים		גלישה תוך כדי הזזת היחידה.	רוקן את מיכל המים לפני ההובלה.
		בדוק אם צינור הניקוז מעוקם או מתכופף.	יישרו את הצינור כדי למנוע מלכודת קיימת.
רעש מוגזם		בדוק אם היחידה ממוקמת בצורה מאובטחת.	הניחו את היחידה על קרקע אופקית ויציבה.
		בדוק אם יש חלקים רופפים ורוטטים.	מהדקים ומהדקים את החלקים.
		רעש נשמע כמו מים זורמים.	הרעש מגיע מנזל קירור זורם. זה נורמלי.
קודי שגיאה	E0	תקלות תקשורת בין המעגלים המודפסים הראשיים ללוח המעגלים המודפסים לתצוגה	בדוק אם נגרם נזק לרתמת החוט של לוח המעגלים המודפסים של התצוגה.
	1n	כשל בחיישן טמפרטורת הסביבה	בדוק את החיבור או החלף אותו. כדי לנקות או להחליף את חיישן הטמפרטורה
	E2	כשלים בחיישן טמפרטורת סליל.	בדוק את החיבור או החלף אותו. כדי לנקות או להחליף את חיישן הטמפרטורה.
	רגל	אזעקת מים מעובים ברמה גבוהה.	רוקנו את תבנית הניקוז על ידי הסרת תקע הגומי.

7. פתרון בעיות

תמיסה		בדיקה	תסמין
היחידה אינה פועלת.		בדוק היטב את חיבור החשמל.	הכנס את כבל החשמל היטב לשקע בקיר.
		בדקו אם מחוון מפלס המים נדלק?	רוקנו את תבנית הניקוז על ידי הסרת תקע הגומי.
		בדוק את הטמפרטורה בחדר.	טווח טמפרטורת ההפעלה הוא 5-35 מעלות צלזיוס.
היחידה פועלת בקיבולת מופחתת		בדוק את מסנן האוויר עבור לכלוך	נקו את מסנן האוויר לפי הצורך.
		בדוק אם צינור האוויר חסום.	כדי להסיר את המכשול.
		בדקו אם דלת החדר או החלון פתוחים.	השאירו את הדלת והחלונות סגורים.
		בדוק אם מצב ההפעלה הרצוי נבחר והטמפרטורה מוגדרת כראוי.	הגדר את המצב והטמפרטורה בנקודת ההגדרה המתאימה בהתאם למדריך. (עיין בשלב 4)
		צינור הפליטה מנותק.	ודא שצינור הפליטה מחובר היטב.
ניילת מים		גלישה תוך כדי הזזת היחידה.	רוקן את מיכל המים לפני ההובלה.
		בדוק אם צינור הניקוז מעוקם או מתכופף.	יישרו את הצינור כדי למנוע מלכודת קיימת.
רעש מוגזם		בדוק אם היחידה ממוקמת בצורה מאובטחת.	הניחו את היחידה על קרקע אופקית ויציבה.
		בדוק אם יש חלקים רופפים ורוטטים.	מהדקים ומהדקים את החלקים.
		רעש נשמע כמו מים זורמים.	הרעש מגיע מנחל קירור זורם. זה נורמלי.
קודי שגיאה	E0	תקלות תקשורת בין המעגלים המודפסים הראשיים ללוח המעגלים המודפסים לתצוגה	בדוק אם נגרם נזק לרמתת החוט של לוח המעגלים המודפסים של התצוגה.
	1h	כשל בחיישן טמפרטורת הסביבה	בדוק את החיבור או החלף אותו. כדי לנקות או להחליף את חיישן הטמפרטורה
	E2	כשלים בחיישן טמפרטורת סליל.	בדוק את החיבור או החלף אותו. כדי לנקות או להחליף את חיישן הטמפרטורה.
	רגל	אזעקת מים מעובים ברמה גבוהה.	רוקנו את תבנית הניקוז על ידי הסרת תקע הגומי.

אנגלית

- מעוקם ונקי מחסימה.
- הניחו את פתח הצינור מעל פתח ניקוז או דלי וודאו שמים יכולים לזרום בחופשיות החוצה מהיחידה.
- אין לטבול את קצה הצינור במים; אחרת זה יכול לגרום "נעילת אוויר" בצינור.

תרשים 14

כדי למנוע שפיכת מים:

- מכיוון שהלחץ השלילי של מחבת ניקוז קונדנד הוא גדול, הטו את צינור הניקוז כלפי מטה לכיוון הרצפה.
- ראוי שמידת הנטייה תעלה על 20 מעלות.
- יישרו את הצינור כדי למנוע מלכודת הקיימת בצינור

6. ניקוי וטיפול (כל שבועיים)

אבק מצטבר על המסנן ומגביל את זרימת האוויר. זרימת האוויר המוגבלת פוגעת ביעילות המערכת ואם היא נחסמת היא עלולה לגרום נזק ליחידה.

מסנן האוויר דורש ניקוי קבוע. מסנן האוויר נשלף לקליעה קלה. אין להפעיל את היחידה ללא מסנן אוויר, אחרת המאייד עלול להיות מזוהם.

א. לחץ על לחצן ההפעלה כדי לכבות את היחידה ולנתק את כבל החשמל.

ב. הסירו את רשת השינוי של המסנן מהיחידה.

ג. השתמשו בשואב אבק כדי לשאוב אבק מהמסנן.

ד. הפכו את המסנן ושטפו את מסנן האוויר תחת מים זורמים. תנו למים לזרום דרך המסנן בכיוון ההפוך לזרימת האוויר. הניחו בצד והניחו לפילטר להתייבש לחלוטין באוויר לפני ההתקנה מחדש.

כבו את היחידה והסירו את מסנני האוויר. יש לשטוף את מסנן האוויר תחת מים זורמים.

תרשים 15

אזהרה!!!

אל תיגע במשטח המאייד ביד חשופה, או עלולה לגרום לפציעה של האצבעות.



6.2. ניקוי נוזל קירור

אמצעים כלליים:

- א. גז/אדים כבדים יותר מהאוויר. עשוי להצטבר בחללים סגורים, במיוחד בגובה הקרקע או מתחתיו.
- ב. לחסל כל מקור אפשרי של הצתה.
- ג. השתמש בציוד הגנה אישי מתאים (PPE).
- ד. פינוי כוח אדם מיותר, בידוד ואוורור אזורים.
- ה. אין להיכנס לעיניים, לעור או לבגדים. אין לנשום אדים או גזים.
- ו. למנוע כניסה לביוב ומים ציבוריים.
- ז. עצור את מקור השחרור, אם בטוח לעשות זאת. שקול את השימוש בתרסיס מים לפיזור אדים.
- ח. בודדו את האזור עד שהגז יתפזר. יש לאוורר ולבדוק את אזור בדיקת הגז לפני הכניסה. יש ליצור קשר עם הרשויות המוסמכות לאחר הדליפה.

ג) נתק את תקע המים, המים יזרמו אוטומטית למיכל המים.

הערות:

א. שמור על תקע המים כראוי.

ב. במהלך הניקוז ניתן להטות את היחידה מעט לאחור.

ג. אם מיכל המים אינו יכול להכיל את כל המים, לפני שמיכל המים מלא, מלא את שקע המים בתקע המים בהקדם האפשרי כדי למנוע ממים לזרום לרצפה או לשטיח.

ד) כאשר המים משוחררים, דוחפים את תקע המים.

הערות: 1. הפעל מחדש את המכונה לאחר התקנת תקע המים ומכסה הניקוז, אחרת מי עיבוי של המכונה יזרמו לרצפה או לשטיח.

תרשים 13

ניקוז רציף

מערכת האיידוי העצמי משתמשת במים שנאספו כדי לקרר את סלילי המעבה לביצועים יעילים יותר. אין צורך לרוקן את מיכל הניקוז בפעולת קירור למעט בפעולת ייבוש ותבלינים עם לחות גבוהה. מי העיבוי מתאדים במעבה ומפונים דרך צינור הפליטה. לפעולה רציפה או הפעלה לא מעודכנת בפעולת ייבוש, יש לחבר את צינור הניקוז המחובר ליחידה. מי עיבוי יכולים לזרום באופן אוטומטי לתוך דלי או להתנקז על ידי כוח הכבידה.

- כבה את היחידה לפני ההפעלה.
- הסר את התקע של פתח שקע המים ושמור אותו באזור בטוח.
- חברו בצורה בטוחה ונכונה את צינור הניקוז וודאו שהוא לא

הגה הפשרה אוטומטית

בטמפרטורות חדר נמוכות, כפור עלול להצטבר במאייד במהלך הפעולה. היחידה תתחיל להפשיר באופן אוטומטי ונורית ההפעלה תהבהב. רצף בקרת ההפשרה הוא כדלקמן:

א. כאשר היחידה פועלת בפעולת הקירור, פעולת הייבוש, חיישן טמפרטורת הסביבה חש שטמפרטורת סליל המאייד נמוכה מ-1°C, לאחר שהמדחס יפסיק לפעול למשך 10 דקות או טמפרטורת הסליל תעלה ל-7°C, היחידה תופעל מחדש למצב הפעלה קירור.

ב. כאשר היחידה פועלת בפעולת הייבוש, ברגע שחיישן טמפרטורת הסליל חש שטמפרטורת המאייד נמוכה מ-40 מעלות צלזיוס והטמפרטורה הדיפרנציאלית בין טמפרטורת הסליל לטמפרטורת החדר נמוכה מ-19 מעלות צלזיוס לאחר פעולת המדחס במשך 20 דקות, היחידה מתחילה להפשיר למשך 5 דקות ומחווין ההפעלה מהבהב.

הגה הגנה מפני עומס יתר

במקרה של הפסקת חשמל, כדי להגן על המדחס יש עיכוב של 3 דקות עד שהמדחס יופעל מחדש.

הגה ניקוז

ניקוז ידני:

א) כאשר המכשיר מפסיק לפעול לאחר שהמים מלאים, נתק את תקע החשמל. הערות: יש להזיז את המכונה בזהירות, כדי לא לשפוך את המים במחבת המים שבתחתית היחידה.

ב) הניחו את מיכל המים מתחת לשקע המים הצדדי מאחורי היחידה.

5. מבצע

ה.א לוח הבקרה והתצוגה
איור N°10 (לוח הבקרה)

א. כח

הקש כדי להפעיל או לכבות את ההתקן.

ב. מצב

לחצן 'מצב' לחץ כדי להעביר את מצב הפעולה בין מאוורר, קירור, חימום ומסיר לחות.

ג. מהירות

לחצו כדי להחליף את מהירות המאוורר בין HIGH ל-LOW.

ד. מטה

הפחתת הטמפרטורה הרצויה (-32°C ו-16°C) או הגדרת טיימר (0-24 שעות).

ה. למעלה

הגדלת הטמפרטורה הרצויה (-16°C ו-32°C) או הגדרת טיימר (0-24 שעות).

ו. טיימר

מגדיר זמן להפעלה או לעצירה אוטומטית של היחידה.

ז. ישן

הקש כדי להפעיל או לכבות את מצב שינה.

ח. נעל

הקש כדי להפעיל או לכבות את פונקציית נעילת הילדים.

איור N°11 (תצוגה)

א. מהירות מאוורר גבוהה

ב. מהירות מאוורר נמוכה

ג. טיימר

ד. מצב הסרת לחות

ה. מצב חימום

ו. מצב קירור

ז. מצב מאוורר

ח. ישן

ט. נעל

י. אינטרנט אלחוטי

יא. חלון תצוגה

ה.ג.א הפעלה וכיבוי

- לחץ על POWER כדי להפעיל את היחידה.
- לחץ על לחצן MODE כדי לבחור את מצב הפעולה הרצוי.
- לחץ שוב על POWER כדי לכבות את החשמל.

ה.ג.ב מצב פעולה

היחידה כוללת ארבעה מצבי פעולה: קירור, חום, יבש, מאוורר ושינה.

א. קירור החדר

בחר את מצב הקירור כדי להוריד את הטמפרטורה בחדר שלך.

- לחץ על לחצן MODE שוב ושוב עד שמחווני הקירור יידלקו.
- לחץ על לחצן למעלה/למטה כדי לכוונן את הטמפרטורה המוצגת על המסך. הטמפרטורה יכולה להיות מוגדרת בין 16 מעלות צלזיוס ל 32 מעלות צלזיוס.
- לחצו שוב ושוב על כפתור SPEED עד שמחווני מהירות המאוורר הרצוי יידלקו.

כדי לשלוט בכיוון זרימת האוויר בצורה אופקית, יש לכוונן את התריס הפנימי ביד.

הערה: המזגן מפסיק לפעול אם טמפרטורת החדר נמוכה מטמפרטורת הסלקט.

ב. חימום החדר (אופציונלי ליחידת פונקציית חימום בלבד)

- לחץ על לחצן MODE שוב ושוב עד שמחווני החום יידלקו.
- לחצו על כפתור למעלה/למטה כדי להגדיר את הטמפרטורה גבוהה יותר מטמפרטורת החדר. ניתן גם להגדיר את מהירות המאוורר.

ה.א לוח הבקרה והתצוגה
איור N°10 (לוח הבקרה)

א. כח

הקש כדי להפעיל או לכבות את ההתקן.

ב. מצב

לחצן 'מצב' לחץ כדי להעביר את מצב הפעולה בין מאוורר, קירור, חימום ומסיר לחות.

ג. מהירות

לחצו כדי להחליף את מהירות המאוורר בין HIGH ל-LOW.

ד. מטה

הפחתת הטמפרטורה הרצויה (-32°C) (16°C) או הגדרת טיימר (0-24 שעות).

ה. למעלה

הגדלת הטמפרטורה הרצויה (-16°C) (32°C) או הגדרת טיימר (0-24 שעות).

ו. טיימר

מגדיר זמן להפעלה או לעצירה אוטומטית של היחידה.

ז. ישן

הקש כדי להפעיל או לכבות את מצב שינה.

ח. נעל

הקש כדי להפעיל או לכבות את פונקציית נעילת הילדים.

איור N°11 (תצוגה)

א. מהירות מאוורר גבוהה

ב. מהירות מאוורר נמוכה

ג. טיימר

ד. מצב הסרת לחות

ה. מצב חימום

ו. מצב קירור

ז. מצב מאוורר

ח. ישן

ט. נעל

י. אינטרנט אלחוטי

יא. חלון תצוגה

ה.ג.א הפעלה וכיבוי

- לחץ על POWER כדי להפעיל את היחידה.
- לחץ על לחצן MODE כדי לבחור את מצב הפעולה הרצוי.
- לחץ שוב על POWER כדי לכבות את החשמל.

ה.ג.ב מצב פעולה

היחידה כוללת ארבעה מצבי פעולה: קירור, חום, יבש, מאוורר ושינה.

א. קירור החדר

בחר את מצב הקירור כדי להוריד את הטמפרטורה בחדר שלך.

- לחץ על לחצן MODE שוב ושוב עד שמחווני הקירור יידלקו.
- לחץ על לחצן למעלה/למטה כדי לכוונן את הטמפרטורה המוצגת על המסך. הטמפרטורה יכולה להיות מוגדרת בין 16 מעלות צלזיוס ל 32 מעלות צלזיוס.
- לחצו שוב ושוב על כפתור SPEED עד שמחווני מהירות המאוורר הרצוי יידלקו.

כדי לשלוט בכיוון זרימת האוויר בצורה אופקית, יש לכוונן את התריס הפנימי ביד.

הערה: המזגן מפסיק לפעול אם טמפרטורת החדר נמוכה מטמפרטורת הסלקט.

ב. חימום החדר (אופציונלי ליחידת פונקציית חימום בלבד)

- לחץ על לחצן MODE שוב ושוב עד שמחווני החום יידלקו.
- לחצו על כפתור למעלה/למטה כדי להגדיר את הטמפרטורה גבוהה יותר מטמפרטורת החדר. ניתן גם להגדיר את מהירות המאוורר.

4. התקנה

דא פריקה

- פרקו את הקרטון והוציאו את המכשיר והאביזרים.
- בדוק את המכשיר לאחר פריקתו עבור כל נזק או שריטות על זה.
- עזרים:
 - א. צינור פליטה
 - ב. מחבר צינור
 - ג. מתאם ערכת חלון
 - ד. שלט רחוק
 - ה. צינור מים
 - ו. ערכת חלון
 - ז. מדריך למשתמש

תרשים 2

דג בחר את המיקום שלך

- אם יש יותר מ-45°, אפשרו ליחידה להתארגן זקופה למשך 24 שעות לפחות לפני ההפעלה.
- הניחו את היחידה על משטח יציב וישר באזור עם לפחות 50 ס"מ של מקום פנוי סביבו כדי לאפשר זרימת אוויר נאותה.
- אין לפעול בקרבת קירות, וילונות או חפצים אחרים שעלולים לחסום כניסת אוויר ויציאה. שמור על כניסת האוויר והיציאה ללא מכשולים.
- **לעולם אל תתקין** את היחידה במקום שבו היא עשויה להיות כפופה:
 - מקורות חום כגון רדיאטורים, אוגרי חום, תנורים או מוצרים אחרים המייצרים חום.
 - אור שמש ישיר
 - רטט מכני או זעזוע
 - אבק מוגזם
 - חוסר אוורור, כגון ארון או כוננית ספרים
 - משטח לא אחיד

תרשים 3

4.3 חבר את צינור הפליטה

המזגן דורש אוורור בחוץ כדי שאוויר הפליטה יוכל לברוח מהחדר שמגיע מהמכשיר מכיל פסולת חום ולחות. אין להחליף או להאריך את צינור הפליטה שיגרום לירידה ביעילות, גרוע מכך, יש לכבות את היחידה עקב לחץ גב נמוך.

שלב 1: חבר את מחבר הצינור לקצה אחד של צינור הפליטה.
תרשים 4

שלב 2: חבר את מתאם ערכת Windows לקצה השני של צינור הפליטה.
תרשים 5

שלב 3: האריכו את ערכת החלון המתכווננת לאורך החלון שלכם. חבר את צינור הפליטה לערכת החלון.
תרשים 6

שלב 4: סגור את החלון כדי לאבטח את הערכה במקומה. הוא צריך להחזיק את ערכת החלונות בחוזקה במקומה, לאבטח את ערכת החלון עם סרט דבק במידת הצורך. מומלץ לסגור את המרווח בין המתאם לצידי ה-window ליעילות מרבית. **איור N°7**

שלב 5: חבר את מחבר הצינור ליציאת האוויר הפליטה של היחידה. **איור N°8**

שלב 6: התאמת אורך צינור הפליטה הגמיש, והימנעות מעיקולים בצינור. לאחר מכן הניחו את זרם החילופין ליד שקע חשמל. **איור N°9**

שלב 7: כוונן את התריס בשקע האוויר ולאחר מכן הפעל את היחידה.

או עשוי לספק מידע נוסף על ריח הקירור.

3. סקירה כללית של המוצר

גא דיאגרמת מוצר איור 1 № (בסוף הספר)

א הבקרה

ב שקע אוויר עם תריס מתכוונן

ג ידית

ד כניסת אוויר עם מסנן אוויר

ה גלגלית

ו חור ניקוז

ה גלגלית

ז פליטת אוויר

הערה: המראה הוא רק עבור refe-rence. אנא עיין במוצר האמיתי לקבלת מידע מפורט.

גג תכונות

קיבולת גבוהה בגודל קומפקטי עם פונקציית מאוורר, קירור, חימום והסרת לחות.

• הגדרת טמפרטורה ותצוגה

• תצוגת LED דיגיטלית

• בקרה אלקטרונית עם טיימר מובנה, מצב שינה

• מערכת אידוי עצמי ליעילות טובה יותר

• כיבוי אוטומטי כאשר המיכל מלא

• הפעלה מחדש אוטומטית

• במקרה של הפסקת חשמל

• פונקציית הפשרה אוטומטית

• בטמפרטורות סביבה נמוכות

• שלט רחוק

• 2- מאוורר מהיר

• גלגלים לניידות קלה

ונהלי בדיקת רכיבים. אם קיימת תקלה שעלולה לפגוע ב-sa-fety, לא תחובר אספקת חשמל למעגל עד שתטופל באופן משביע רצון. אם לא ניתן לתקן את התקלה באופן מיידית אך יש צורך להמשיך בפעולה, ייעשה שימוש בפתרון טם-פורארי הולם. זה ידווח לבעל הציוד כך שכל הצדדים ייעצו.

בדיקות בטיחות ראשוניות יכללו:

- קבלים אלה מפורקים: הדבר ייעשה בצורה בטוחה כדי למנוע אפשרות של ניצוץ;
- כי אין רכיבים חשמליים חיים וחיווט חשופים בעת טעינה, שחזור או טיהור המערכת;
- שיש המשכיות של קשר אדמה.

⚠ אזהרה

התקינו את היחידה בחדרים ששטחם עולה על 9 מ"ר. אין להתקין את היחידה במקום שבו עלול לדלוף גז דליק.

⚠ הערה

היצרן רשאי להביא דוגמה מתאימה אחרת

אתר התקנה, תיקון, הסרה
וסילוק, דו-רינג אשר נזל
קירור דליק יכול להשתחרר
לחלל שמסביב.

לפני ביצוע העבודות, יש
לסקור את האזור סביב הציוד
כדי לוודא שאין מפגעים
דליקים או סיכוני הצתה.
שלטי "אסור לעשן" יושמעו.

גבו אזור מאורר

יש לוודא כי האזור פתוח או
מאורר כראוי לפני פריצה
למערכת או ביצוע עבודה
חמה. מידה מסוימת של
אוורור תימשך במהלך
התקופה שבה מתבצעת
העבודה. האוורור צריך לפזר
בבטחה כל נזל קירור
ששוחרר ועדיף לגרש אותו
החוצה לאטמוספירה.

גבו המחאות לציוד הקירור

כאשר מחליפים רכיבים
חשמליים, הם יותאמו למטרה
ולמפרט הנכון. בכל עת יש
לעקוב אחר הוראות התחזוקה
והשירות של היצרן. במקרה
של ספק, יש להתייעץ עם
המחלקה הטכנית של
manufac-turer לקבלת סיוע.
הבדיקות הבאות יהיו:

- מיושם על מתקנים
המשתמשים בקררים דליקים:
גודל המטען תואם את גודל
החדר שבתוכו נמצאים נזל
הקירור המכיל חלקים;
• מכונות האוורור והשקעים
פועלים כראוי ואינם
חסומים;
• אם נעשה שימוש במעגל
קירור עקיף, ייבדק המעגל
המשני להימצאות נזל
קירור;
• הסימון לציוד ממשך
להיות גלוי וקריא .
סימונים וסימנים בלתי
קריאים יתוקנו;
• צינור קירור או רכיבים
מותקנים במצב שבו לא
סביר שהם ייחשפו לחומר
כלשהו העלול להחליד
את משקעי הקירור-
רכיבי NING, אלא אם כן
הרכיבים בנויים מחומרים
שהם מטבעם עמידים בפני
קורוזיה או מוגנים כראוי מפני
קורוזיה כזו.

גנט בדיקות למכשירי

חשמל

תיקון ותחזוקה של רכיבים
חשמליים יכללו בדיקות
בטיחות ראשוניות

גב. אמצעי בטיחות בעת מתן שירות

פעל בהתאם לאזהרות אלה כאשר עליך לבצע את הפעולות הבאות בעת מתן שירות למכשיר עם R290.

גב.ג. **בדיקות לאזור** לפני תחילת העבודה על מערכות המכילות קררים דליקים, יש צורך בבדיקות בטיחות כדי לוודא שהסיכון להצתה ממוזער. לתיקון מערכת הקירור, יש להקפיד על אמצעי זהירות לפני תחילת העבודה על המערכת.

גב.ג. נוהל עבודה

העבודה תבצע בנוהל מבוקר על מנת למזער את הסיכון להימצאות גז או אדים דליקים בעת ביצוע העבודה.

גב.ג. אזור עבודה כללי

כל עובדי האחזקה ואחרים העובדים באזור המקומי יונחו על אופי העבודה בוצע. תימנע עבודה בחללים סגורים. יש לחלק את השטח סביב חלל העבודה. יש לוודא כי התנאים באזור הפכו לבטוחים על ידי בקרה של חומר דליק.

גב.ג. בדיקת נוכחות של נוזל קירור

השטח ייבדק עם גלאי קירור מתאים לפני העבודה ובמהלכה, כדי לוודא שהטכנאי מודע לכך אטמוספירה דליקה פוטנציאלית. יש לוודא כי ציוד איתור הנזילות בו נעשה שימוש מתאים לשימוש עם מקררים דליקים, כלומר ללא ניצוצות, אטום כראוי או בטוח במהותו.

גב.ה. נוכחות מטף כיבוי אש אם יש צורך לבצע עבודה חמה כלשהי על ציוד הקירור או על חלקים נלווים כלשהם, ציוד כיבוי אש מתאים יהיה זמין בהישג יד. יש אבקה יבשה או מטף CO2 צמוד לאזור הטעינה.

גב.ו. אין מקורות הצתה לא

יבצע אדם עבודה בקשר למערכת קירור הכרוכה בחשיפת כל עבודת צינור המכילה או הכילה נוזל קירור דליק, בכל מקור הצתה באופן העלול לגרום לסכנת שריפה או חריש. יש לשמור על כל מקורות ההצתה האפשריים, כולל עישון סיגריות מספיק רחוק מן

- עם כל כימיקלים. ודא שהיחידה רחוקה מאש, מחפצים דליקים או נפיצים.
- היחידה תותקן בהתאם לתקנות החיווט הארציות.
- אין להשתמש באמצעים כדי להאיץ את תהליך ההפשרה או לנקות, מלבד אלה המומלצים על ידי ma-nufacture.
- המכשיר יהיה אדום בחדר ללא מקורות הפעלה רציפים (לדוגמה: אש גלויה, מכשיר גז פועל או דוד חשמלי פועל).
- המכשיר יאוחסן באופן שימנע התרחשות של נזק מכני.
- אין לחפור או לשרוף, גם לאחר השימוש.
- שימו לב שיייתכן שמקררים לא יכילו ריח.
- עבודות צנרת יהיו מוגנות מפני נזק פיזי ולא יותקנו בחלל לא מאוורר, אם שטח זה קטן מ-9 מ"ר.
- תישמר עמידה בתקנות הגז הארציות.
- יש לשמור על פתחי אוורור נדרשים נקיים מחסימה.
- המכשיר יהיה בעמידה-

אדום באזור מאוורר היטב שבו גודל החדר תואם - בריכות לאזור החדר כפי שצוין להפעלה.

⚠ אזהרה

- כל אדם העוסק בעבודה או בפריצה למעגל קירור צריך להחזיק באישור תקף עדכני מאינדוס-נסה הערכה מוסמכת au-thority, המאשרת את יכולתם לטפל במקררים בבטחה בהתאם למפרט הערכה מוכר בתעשייה.

⚠ אזהרה

- הטיפול יבוצע אך ורק בהתאם להמלצת יצרן הציוד. תחזוקה ותיקון הדורשים סיוע של כוח אדם מיומן אחר יבוצעו תחת פיקוחו של האדם המוסמך לשימוש במקררים דליקים.
- אם אינך מבין בכך או זקוק לעזרה, אנא צור קשר עם שירותי הסוחר.

אי ציות לאזהרה זו עלול לגרום לפיצוץ, מוות, פציעה ונזק לרכוש.

2. למען בטיחותך

הבטיחות שלך היא הדבר הכי



חשוב שדאגנו לו!

אזהרה

אנא קראו מדריך זה בעיון ובאופן מלא לפני הפעלת המכשיר.

באמצעי זהירות תפעוליים

אזהרה - כדי להפחית את הסיכון לשריפה,

התחשמות או פציעה של אנשים או בעלי זכויות:

- יש להניח למזגן הנייד לעמוד זקוף לפחות 24 שעות לפני חיבורו.
- אם כבל האספקה הוא dama-ged, יש להחליפו על ידי היצרן, סוכן השירות שלו או אנשים מוסמכים דומים על מנת למנוע סכנה.
- המכשיר ינותק ממקור החשמל שלו במהלך השירות.
- הפעל תמיד את היחידה ממקור כוח של

מתח, תדר ודירוג שווים כפי שמצוין על לוחית זיהוי המוצר.

- השתמש תמיד בשקע חשמל מוארק.
- נתק את כבל החשמל בעת ניקוי או כאשר אינו בשימוש.
- אין לפעול בידיים רטובות. יש למנוע שפיכת מים על היחידה.
- אין לטבול או לחשוף את היחידה לגשם, לחות או כל נוזל אחר.
- אל תשאירו את היחידה פועלת ללא השגחה. אין להטות או להפוך את היחידה.
- אין לנתק את החשמל בזמן שהיחידה פועלת.
- אל תנתק על-ידי משיכת כבל החשמל.
- אין להשתמש בכבל מאריך או בתקע מתאם.
- אין להניח חפצים על היחידה.
- אין לטפס או לשבת על היחידה.
- אין להכניס אצבעות או חפצים אחרים לשקע האוויר.
- אין לגעת בפתח האוויר או בסנפירי האלומיניום של היחידה.
- אין להפעיל את היחידה אם היא נפלה, ניזוקה או מראה סימנים של תקלה במוצר.
- אין לנקות את המכשיר

יש להקפיד תמיד על הדברים הבאים למען הבטיחות

- מכשיר זה מיועד לשימוש על ידי משתמשים מומחים או מיומנים בחנויות, בתעשייה קלה ובחוות, או לשימוש מסחרי על ידי אנשים פשוטים.
- מכשיר זה יכול לשמש ילדים מגיל 8 ומעלה ובנים עם יכולת פיזית, חושית או נפשית מופחתת או חוסר ניסיון וידע אם הם קיבלו פיקוח או הדרכה לגבי השימוש במכשיר בצורה בטוחה ומבינים את הזארדים המעורבים. ילדים לא ישחקו עם המכשיר. ניקיון ותחזוקת המשתמש לא יבוצעו על ידי ילדים ללא השגחה.
- היחידה מיועדת רק עבור יש להשתמש בגז R-290 (פרופאן) כנוזל הקירור המיועד.
- לולאת הקירור אטומה. רק טכנאי מוסמך צריך לנסות לתת שירות!
- אין לפרוק את נוזל הקירור לאטמוספירה.
- R-290 (פרופאן) דליק וכבד יותר מהאוויר.

- הוא אוסף תחילה באזורים נמוכים אך יכול להיות מופץ על ידי האוהדים.
- אם גז פרופאן קיים או אפילו חשוד, אל תעשו זאת לאפשר לאנשי צוות לא מיומנים לנסות למצוא את הסיבה.
- לגז הפרופאן המשמש ביחידה אין ריח.
- חוסר הריח אינו מעיד על מחסור בגז שנמלט.
- אם מתגלה נזילה, יש לפנות את כל האנשים מהחנות, לאוורר את החדר וליצור קשר עם מכבי האש המקומיים כדי להודיע להם שהתרחשה דליפת פרופאן.
- אל תתנו לאף אדם לחזור לחדר עד שטכנאי השירות המוסכם הגיע והטכנאי הזה מייעץ שבטוח לחזור לחדר.
- אין להשתמש באש גלויה, סיגריות או מקורות הצתה אפשריים אחרים בתוך היחידות או בקרבתן.
- חלקי הרכיבים מיועדים לפרופאן וללא-תמריץ וללא-ניצוץ. חלקי רכיבים יוחלפו רק בחלקי תיקון זהים.

א.ב סמלים מהיחידה ומהמדריך למשתמש

1. לפני שתתחיל

א.א תיאור המוצר

המזגנים הניידים והעוצמתיים שלנו הם פתרונות קירור נהדרים לחדרים בודדים, ויוצרים אווירה נוחה בחלל שלכם. יש לו גם אוורור ו dehu- midifying פונקציה עבור סירקולציה - אוויר והסרת לחות. מדובר במערכות עצמאיות שאינן דורשות התקנה קבועה, מה שמאפשר לכם לעבור לחלל שבו הוא נמצא הכי הרבה. הם משמשים בדרך כלל במטבח, מגורים זמניים, חדרי מחשב, מוסכים, ומקומות רבים אחרים שבהם ההתקנה של מזגן חיצוני מוגבלת. ידידותי לסביבה

R290 משמש כנוזל קירור. ל-R290 אין השפעה מזיקה על שכבת האוזון (ODP), אפקט חממה זניח (GWP) והוא זמין ברחבי העולם. בגלל קשרי האנרגיה היעילים שלו, R290 מתאים מאוד כנוזל קירור ליישום זה. יש לנקוט באמצעי זהירות מיוחדים בשל דליקותו הגבוהה של נוזל הקירור.



אזהרה

יחידה זו משתמשת בקירור דליק. אם נוזל קירור דולף ובא במגע עם חלק אש או חימום, הוא ייצור גז מזיק ויש סכנת שריפה.



קרא בעיון את המדריך למשתמש לפני הפעולה. מידע נוסף זמין במדריך למשתמש, מדריך שירות וכדומה.



אנשי השירות נדרשים לקרוא בעיון את המדריך למשתמש ואת השירות ואת לפני הפעולה.



FIGURA 1



FIGURA 2



FIGURA 3

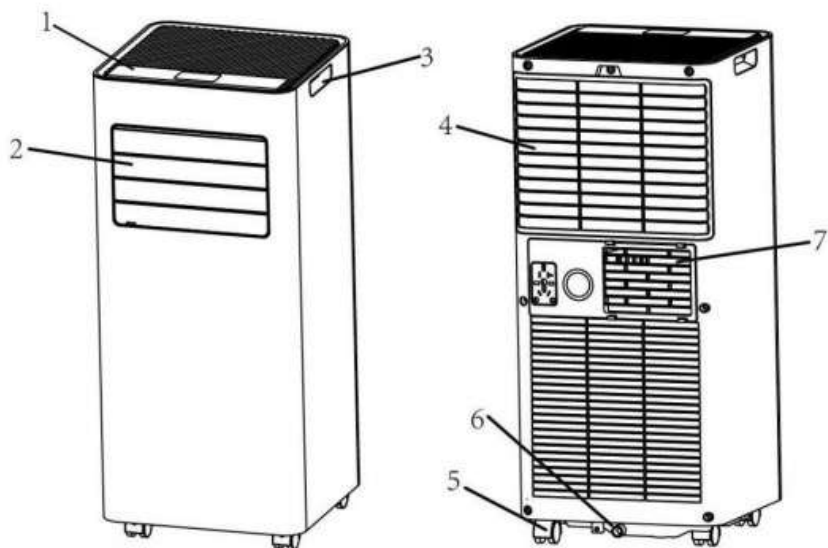

FIGURA 6

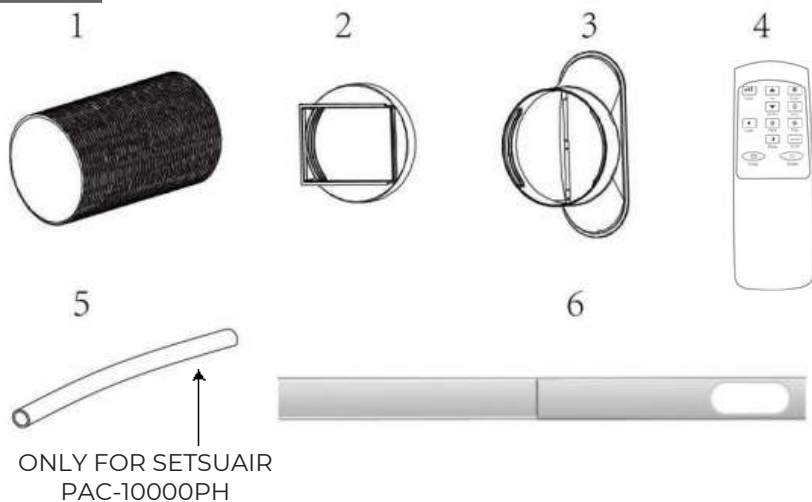

FIGURA 8

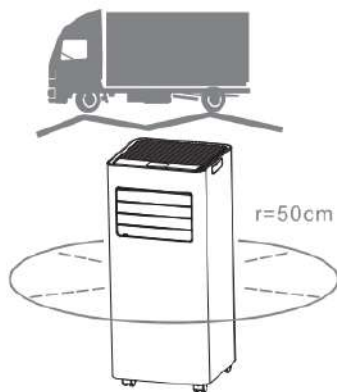

FIGURA 4



FIGURA 5

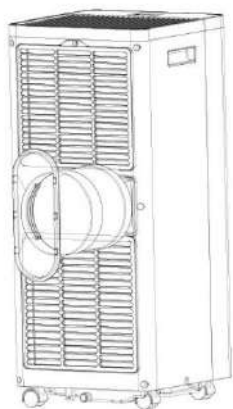

FIGURA7

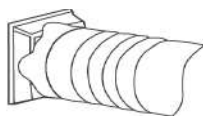

FIGURA 9

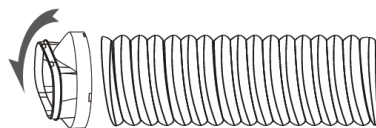

FIGURA 10

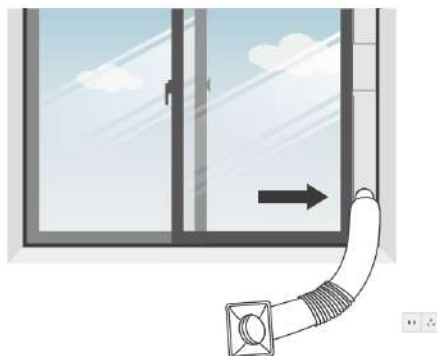

FIGURA 11

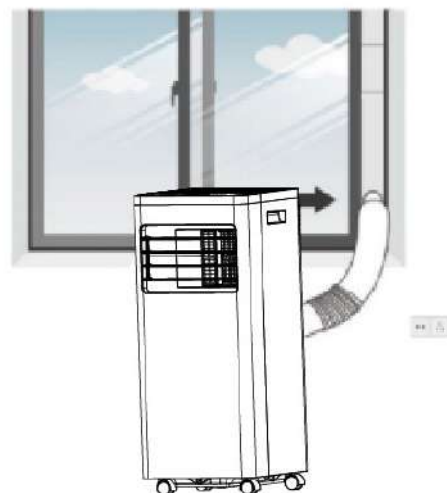

FIGURA 12

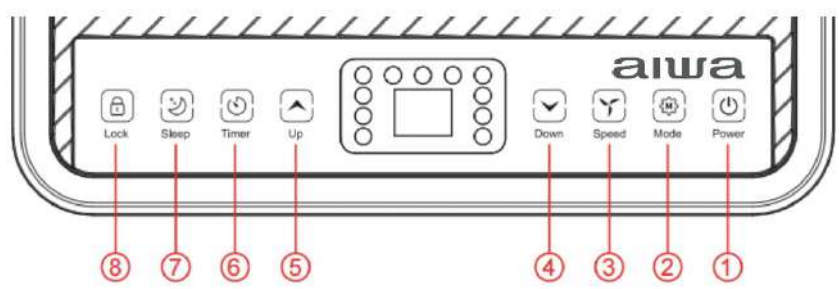

YUKIAIR
PAC-10000P

FIGURA 13

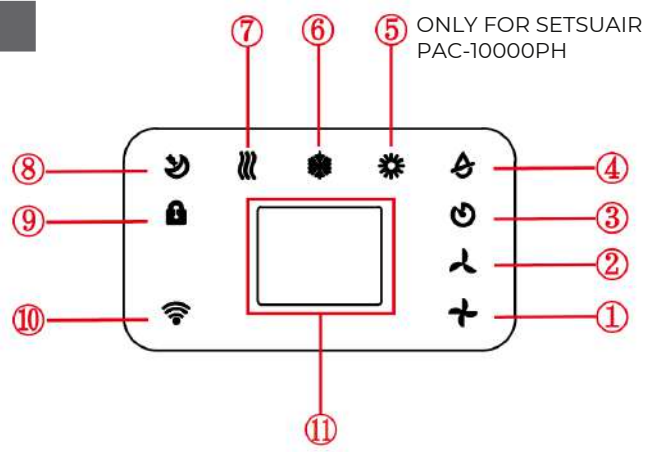
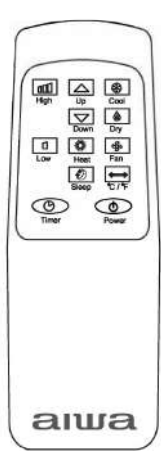

SETSUAIR
PAC-10000PH



FIGURA 14



FIGURA 15

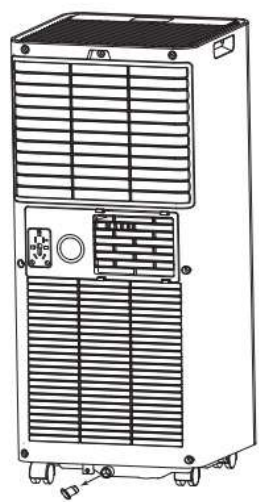

aiwa[®]

YUKIAIR PAC-10000P | SETSUAIR PAC-10000PH

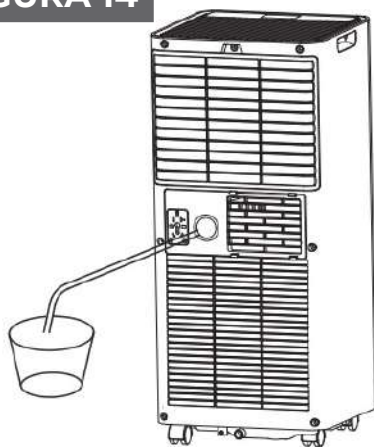
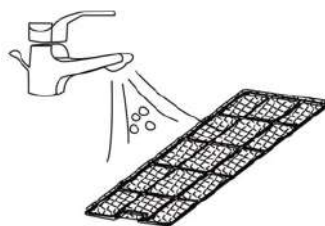
www.aiwa-industries.com

AIWA CO.,LTD. TOKYO, JAPAN

All Pictures shown are for illustration purpose only.

All Rights Reserved. All other trademarks are property of their respective owners.

All specifications are subject to change without prior notice.

Aiwa Europe S.L, Av. Siglo XXI, 34, ES-08840.

REV. 02/02/2024 V1