

# aiwa®

Japan est1951

## SPOT CLEANER

Safety advice and cautions

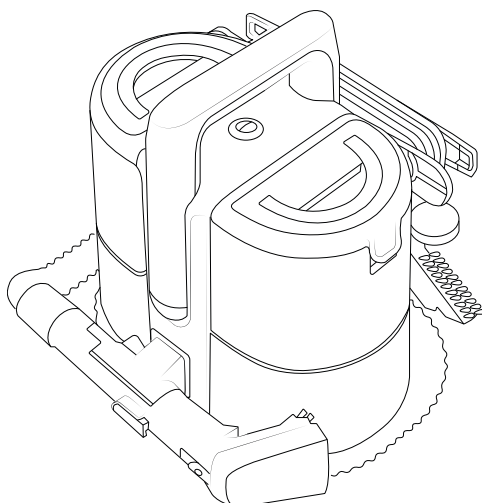

### SUMISUI ASC-500 SPOT CLEANER

- 
- (EN)** SPOT CLEANER - Safety advice and cautions  
**(ES)** LIMPIADOR DE TAPICERÍA- Consejos y precauciones de seguridad  
**(IT)** PULITORE PER MACCHIE - Consigli e precauzioni di sicurezza  
**(FR)** NETTOYEUR DE TACHES - Conseils de sécurité et mises en garde  
**(DE)** FLECKENREINIGER – Sicherheitshinweise und Vorsichtsmaßnahmen  
**(PT)** LIMPADOR DE MANCHAS - Conselhos e cuidados de segurança  
**(NL)** VLEKKENREINIGER - Veiligheidsadviezen en waarschuwingen  
**(BG)** ПОЧИСТВАЩ ПРЕПАРАТ ЗА ПЕТНА - Съвети за безопасност и предупреждения  
**(EL)** ΚΑΘΑΡΙΣΤΙΚΟ ΛΕΚΕΔΩΝ - Συμβουλές και προφυλάξεις για την ασφάλεια  
**(PL)** ŚRODEK DO CZYSZCZENIA PLAM — porady i przestrogi dotyczące bezpieczeństwa  
**(SK)** ČISTIČ ŠKVRŇ – bezpečnostné rady a upozornenia  
**(RO)** CURĂȚĂTOR DE PETE - Sfaturi de siguranță și precauții  
**(HU)** FOLT TISZTÍTÓ – Biztonsági tanácsok és figyelmeztetések  
**(SR)** ЧИСТАЧ МРЉА - Безбедносни савети и упозорења  
**(TR)** LEKE TEMİZLEYİCİ - Güvenlik tavsiyeleri ve uyarılar  
**(RU)** ОЧИСТИТЕЛЬ ПЯТЕН ПЯТЕН – советы и предостережения по технике безопасности

**aiwa**<sup>®</sup>  
Japan est1951

[www.aiwa-industries.com](http://www.aiwa-industries.com)  
AIWA CO.,LTD. TOKYO, JAPAN

All Pictures shown are for illustration purpose only.  
All Rights Reserved. All other trademarks are property of their respective owners.  
All specifications are subject to change without prior notice.  
Aiwa Europe S.L., Av. Siglo XXI, 34, ES-08840.



[aiwa-industries.com](http://aiwa-industries.com)



**FR**  
Cet appareil, ses  
accessoires, ses  
cordons et batterie  
se recyclent

**FR**  
A DÉPOSER  
EN MAGASIN  
OU  
A DÉPOSER  
EN DÉCHÈTERIE

Points de collecte sur [www.quefairedemesdechets.fr](http://www.quefairedemesdechets.fr)

## **SAFETY GUIDELINES & PRECAUTIONS**

- Read these instructions carefully before switching on the appliance and keep them for future reference. Failure to follow and observe these instructions could lead to an accident.
- This appliance can be used by children aged from 8 years and above and persons with reduced physical, sensory or mental capabilities or lack of experience and knowledge if they have been given supervision or instruction concerning use of the appliance in a safe way and understand the hazards involved.
- Cleaning and user maintenance shall not be made by children without supervision. This appliance is not a toy. Children should be supervised to ensure that they do not play with the appliance.
- If the supply cord is damaged, it must be replaced by the manufacturer, its service agent or similar qualified person in order to avoid a hazard.
- This appliance is for household use only, not professional, industrial use.
- Disconnect the appliance from the mains when not in use and before undertaking any cleaning task.
- Ensure that the voltage indicated on the rating label matches the mains voltage before plugging in the appliance. • Connect the appliance to a socket that can supply a minimum of 10 amperes.
- The appliance's plug must fit into the mains socket properly. Do not alter the plug. Do not use plug adaptors.
- Do not force the power cord. Never use the power cord to lift up, carry or unplug the appliance.
- Do not touch the plug with wet hands.
- Do not use the appliance if the cable or plug is damaged.
- If any of the appliance casings breaks, immediately disconnect the appliance from the mains to prevent the possibility of an electric shock.

· Do not use the appliance if it has fallen on the floor, if there are visible signs of damage or if it has a leak.

## **SERVICE**

· Toda utilización inadecuada, o en desacuerdo con las instrucciones de uso, puede comportar peligro, anulando la garantía y la responsabilidad del fabricante.

## **ANOMALIES AND REPAIR**

Take the appliance to an authorised technical support service if problems arise. Do not try to dismantle or repair without assistance, as this may be dangerous.

## **FOR EU PRODUCT VERSIONS AND/OR IN THE CASE THAT IT IS REQUESTED IN YOUR COUNTRY:**

### **ECOLOGY AND RECYCLABILITY OF THE PRODUCT**

The materials of which the packaging of this appliance consists are included in a collection, classification and recycling system.



Should you wish to dispose of them, use the appropriate public containers for each type of material. · The

product does not contain concentrations of substances that could be considered harmful to the environment. EN - This symbol means that in case you wish to dispose of the product once its working life has ended, take it to an authorised waste agent for the selective collection of waste electrical and electronic equipment (WEEE) . This appliance complies with Directive 2014/35/EU on Low Voltage, Directive 2014/30/EU on Electromagnetic Compatibility, Directive 2011/65/EU on the restrictions of the use of certain hazardous substances in electrical and electronic equipment and Directive 2009/125/EC on the ecod.

## **PAUTAS Y PRECAUCIONES DE SEGURIDAD**

- Leer atentamente este folleto de instrucciones antes de poner el aparato en marcha y guardarlo para posteriores consultas. La no observación y cumplimiento de estas instrucciones pueden comportar como resultado un accidente.
- Este aparato pueden utilizarlo niños con edad de 8 años y superior y personas con capacidades físicas, sensoriales o mentales reducidas o falta de experiencia y conocimiento, si se les ha dado la supervisión o formación apropiadas respecto al uso del aparato de una manera segura y comprenden los peligros que implica.
- La limpieza y el mantenimiento que realizar por el usuario no deben realizarlos los niños sin supervisión.
- Este aparato no es un juguete. Los niños

deben estar bajo vigilancia para asegurar que no jueguen con el aparato.

- Si el cable de alimentación esta dañado, debe ser substituido por el fabricante, por su servicio postventa o por personal cualificado similar con el fin de evitar un peligro.
- Este aparato está pensado únicamente para un uso doméstico, no para uso profesional o industrial.
- Desenchufar el aparato de la red cuando no se use y antes de realizar cualquier operación de limpieza

• Antes de conectar el aparato a la red, verificar que el voltaje indicado en la placa de características coincide con el voltaje de red.

• Conectar el aparato a una base de toma de corriente que soporte como mínimo 10 amperios.

• La clavija del aparato debe coincidir con la base eléctrica de la toma de corriente. Nunca modificar la clavija. No usar adaptadores de clavija.

- No forzar el cable eléctrico de conexión. Nunca usar el cable eléctrico para levantar, transportar o desenchufar el aparato.
- No tocar la clavija de conexión con las manos mojadas.
- No utilizar el aparato con el cable eléctrico o la clavija dañada.
- Si alguna de las envolventes del aparato se rompe, desconectar inmediatamente el aparato de la red para evitar la posibilidad de sufrir un choque eléctrico.
- No utilizar el aparato si ha caído, si hay señales visibles de daños, o si existe fuga.

## **SERVICIO**

- Toda utilización inadecuada, o en desacuerdo con las instrucciones de uso, puede comportar peligro, anulando la garantía y la responsabilidad del fabricante.

## **ANOMALÍAS Y REPARACIÓN**

- En caso de avería llevar el aparato a un Servicio de Asistencia Técnica autorizado. No intente desmontarlo o repararlo ya que puede existir peligro.

**ES PARA LAS VERSIONES EU DEL PRODUCTO Y/O EN EL CASO DE QUE EN SU PAÍS APLIQUE:**

## **ECOLOGÍA Y RECICLABILIDAD DEL PRODUCTO**

- Los materiales que constituyen el envase de este aparato, están integrados en un sistema de recogida, clasificación y reciclado de los mismos. Si desea deshacerse de ellos, puede utilizar los contenedores



públicos apropiados para cada tipo de material. · El producto está exento de concentraciones de sustancias que se puedan considerar dañinas para el medio ambiente. - Este símbolo significa que, si desea deshacerse del producto, una vez transcurrida la vida del mismo, debe depositarlo por los medios adecuados a manos de un gestor de residuos autorizado para la recogida selectiva de Residuos de Aparatos Eléctricos y Electrónicos (RAEE). Este aparato cumple con la Directiva 2014/35/EU de Baja Tensión, con la Directiva 2014/30/EU de Compatibilidad Electromagnética, con la Directiva 2011/65/EU sobre restricciones a la utilización de determinadas sustancias peligrosas en aparatos eléctricos y electrónicos y con la Directiva 2009/125/EC sobre los requisitos de diseño ecológico aplicable a los productos relacionados con la energía

## **LINEE GUIDA E PRECAUZIONI DI SICUREZZA**

- Leggere attentamente questo libretto di istruzioni prima di avviare l'apparecchio e conservarlo per riferimento futuro. La mancata osservanza e il mancato rispetto di queste istruzioni può provocare incidenti.
- Questo apparecchio può essere utilizzato da bambini di età pari o superiore a 8 anni e da persone con ridotte capacità fisiche, sensoriali o mentali o prive di esperienza e conoscenza, se sono state adeguatamente supervisionate o addestrate sull'uso sicuro dell'apparecchio e se ne comprendono i pericoli.
- La pulizia e la manutenzione che devono essere eseguite dall'utente non devono essere eseguite da bambini senza supervisione.
- Questo dispositivo non è un giocattolo. I

bambini devono essere sorvegliati per assicurarsi che non giochino con il dispositivo.

- Se il cavo di alimentazione è danneggiato, deve essere sostituito dal produttore, dal suo servizio post-vendita o da personale qualificato simile per evitare rischi.
- Questo apparecchio è destinato esclusivamente all'uso domestico, non all'uso professionale o industriale.
- Scollegare l'apparecchio dalla rete elettrica quando non è in uso e prima di eseguire qualsiasi operazione di pulizia

• Prima di collegare l'apparecchio alla rete elettrica, verificare che il volumetage indicato sulla targhetta matricola corrisponde alla tensione di rete.

• Collegare l'apparecchio a una presa di corrente che supporti almeno 10 amps.

• La spina dell'apparecchio deve

corrispondere alla base elettrica della presa di corrente. Non modificare mai la spina. Non utilizzare adattatori per spine.

- Non forzare il cavo di collegamento elettrico. Non utilizzare mai il cavo di alimentazione per sollevare, trasportare o scollegare l'apparecchio.
- Non toccare la spina di collegamento con le mani bagnate.
- Non utilizzare l'apparecchio con un cavo di alimentazione o una spina danneggiati.
- In caso di rottura di uno qualsiasi degli involucri dell'apparecchio, scollegare immediatamente l'apparecchio dalla rete per evitare la possibilità di scosse elettriche.
- Non utilizzare l'apparecchio se è caduto, se ci sono segni visibili di danneggiamento o se c'è una perdita.

## **SERVIZIO**

- Qualsiasi uso improprio, o in disaccordo con le istruzioni per l'uso, può comportare pericolo, invalidando la garanzia e la responsabilità del produttore.

## **ANOMALIE E RIPARAZIONE**

- In caso di guasto, portare il dispositivo presso un Servizio di Assistenza Tecnica autorizzato. Non tentare di smontarlo o ripararlo in quanto potrebbe esserci pericolo.

## **È PER LE VERSIONI UE DEL PRODOTTO E/O NEL CASO**

## **IN CUI NEL TUO PAESE SI APPLICHI:**

### **ECOLOGIA E RICICLABILITÀ DEL PRODOTTO**

- I materiali che compongono l'imballaggio di questo dispositivo sono integrati in un sistema di raccolta, classificazione e riciclaggio. Se vuoi sbarazzartene, puoi utilizzare i contenitori pubblici appropriati per ogni tipo di



- Il prodotto è privo di concentrazioni di sostanze che possono essere considerate dannose per l'ambiente. - Questo simbolo indica che, se si desidera smaltire il prodotto, una volta trascorso il suo ciclo di vita, è necessario smaltirlo con gli appositi mezzi nelle mani di un gestore di rifiuti autorizzato alla raccolta differenziata dei rifiuti di apparecchiature elettriche ed elettroniche (RAEE). Questo apparecchio è conforme alla Direttiva 2014/35/UE sulla bassa tensione, alla Direttiva 2014/30/UE sulla compatibilità elettromagnetica, alla Direttiva 2011/65/UE sulla restrizione dell'uso di determinate sostanze pericolose nelle apparecchiature elettriche ed elettroniche e alla Direttiva 2009/125/CE sulle specifiche per la progettazione ecocompatibile dei prodotti connessi all'energia



**CONSIGNES ET PRÉCAUTIONS DE SÉCURITÉ**

- Lisez attentivement ce livret d'instructions avant de démarrer l'appareil et conservez-le pour référence ultérieure. Le non-respect de ces instructions peut entraîner un accident.
  - Cet appareil peut être utilisé par des enfants de 8 ans et plus et des personnes ayant des capacités physiques, sensorielles ou mentales réduites ou un manque d'expérience et de connaissances, s'ils ont reçu une supervision ou une formation appropriée concernant l'utilisation sûre de l'appareil et comprennent les dangers encourus.
  - Le nettoyage et l'entretien à effectuer par l'utilisateur ne doivent pas être effectués par des enfants sans surveillance.
  - Cet appareil n'est pas un jouet. Les enfants doivent être surveillés pour s'assurer qu'ils ne jouent pas avec l'appareil.
  - Si le cordon d'alimentation est endommagé, il doit être remplacé par le fabricant, son service après-vente ou un personnel qualifié similaire afin d'éviter tout danger.
  - Cet appareil est destiné à un usage domestique uniquement, pas à un usage professionnel ou industriel.
  - Débranchez l'appareil du secteur lorsqu'il n'est pas utilisé et avant d'effectuer toute opération de nettoyage
- Avant de brancher l'appareil sur le secteur, vérifiez que la tension indiquée sur la plaque signalétique correspond à la tension secteur.
  - Branchez l'appareil sur une prise de courant d'au moins 10 ampères.
  - La fiche de l'appareil doit correspondre à la base électrique de la prise de courant. Ne modifiez

jamais la fiche. N'utilisez pas d'adaptateurs de prise.

- Ne forcez pas le cordon de connexion électrique. N'utilisez jamais le cordon d'alimentation pour soulever, transporter ou débrancher l'appareil.
- Ne touchez pas la fiche de connexion avec les mains mouillées.
- N'utilisez pas l'appareil avec un cordon d'alimentation ou une fiche endommagés.
- Si l'un des boîtiers de l'appareil se brise, débranchez immédiatement l'appareil du secteur pour éviter tout risque de choc électrique.
- N'utilisez pas l'appareil s'il est tombé, s'il y a des signes visibles de dommages ou s'il y a une fuite.

## **SERVICE**

- Toute utilisation inappropriée, ou en désaccord avec les instructions d'utilisation, peut entraîner un danger, annulant la garantie et la responsabilité du fabricant.

## **ANOMALIES ET RÉPARATION**

- En cas de panne, confiez l'appareil à un service d'assistance technique agréé. N'essayez pas de le démonter ou de le réparer car il pourrait y avoir un danger.

## **IL S'AGIT DES VERSIONS EUROPÉENNES DU PRODUIT ET/OU DANS LE**

## **CAS OÙ DANS VOTRE PAYS, IL S'APPLIQUE :**

### **ÉCOLOGIE ET RECYCLABILITÉ DU PRODUIT**

- Les matériaux qui composent l'emballage de cet appareil sont intégrés dans un système de collecte, de classification et de recyclage. Si vous souhaitez vous en débarrasser, vous pouvez utiliser les bacs publics



appropriés pour chaque type de matériau. · Le produit est exempt de concentrations de substances pouvant être considérées comme nocives pour l'environnement. - Ce symbole signifie que, si vous souhaitez vous débarrasser du produit, une fois sa durée de vie écoulée, vous devez le jeter par les moyens appropriés entre les mains d'un gestionnaire de déchets agréé pour la collecte sélective des déchets d'équipements électriques et électroniques (DEEE). Cet appareil est conforme à la directive 2014/35/UE sur la basse tension, à la directive 2014/30/UE sur la compatibilité électromagnétique, à la directive 2011/65/UE relative à la limitation de l'utilisation de certaines substances dangereuses dans les équipements électriques et électroniques et à la directive 2009/125/CE relative aux exigences d'écoconception pour les produits liés à l'énergie

**SICHERHEITSRICHTLINIEN & VORSICHTSMASSNAHMEN**

- · Lesen Sie diese Anweisungen sorgfältig durch, bevor Sie das Gerät einschalten, und bewahren Sie sie zum späteren Nachschlagen auf. Die Nichtbeachtung dieser Anweisungen kann zu einem Unfall führen.
- · Dieses Gerät kann von Kindern ab 8 Jahren und Personen mit eingeschränkten physischen, sensorischen oder geistigen Fähigkeiten oder mangelnder Erfahrung und Kenntnissen verwendet werden, wenn sie beaufsichtigt oder in die sichere Verwendung des Geräts eingewiesen wurden und die damit verbundenen Gefahren verstehen.
- · Die Reinigung und Wartung durch den Benutzer darf nicht von Kindern ohne Aufsicht durchgeführt

werden · Dieses Gerät ist kein Spielzeug. Kinder sollten beaufsichtigt werden, um sicherzustellen, dass sie nicht mit dem Gerät spielen.

- · Wenn das Netzkabel beschädigt ist, muss es vom Hersteller, seinem Kundendienst oder einer ähnlich qualifizierten Person ausgetauscht werden, um eine Gefährdung zu vermeiden.
- · Dieses Gerät ist nur für den Hausgebrauch bestimmt, nicht für den professionellen, industriellen Gebrauch.
- · Trennen Sie das Gerät vom Stromnetz, wenn es nicht in Gebrauch ist und bevor Sie Reinigungsarbeiten durchführen.

· Vergewissern Sie sich, dass die auf dem Typenschild angegebene Spannung mit der Netzspannung übereinstimmt, bevor Sie das Gerät anschließen. · Schließen Sie das Gerät an eine Steckdose an, die mindestens 10 Ampere liefern kann.

· Der Stecker des Gerätes muss richtig

in die Steckdose passen. Verändern Sie den Stecker nicht. Verwenden Sie keine Steckeradapter.

- Erzwingen Sie das Netzkabel nicht. Verwenden Sie das Netzkabel niemals, um das Gerät anzuheben, zu tragen oder den Netzstecker zu ziehen.
- Berühren Sie den Stecker nicht mit nassen Händen.
- Benutzen Sie das Gerät nicht, wenn das Kabel oder der Stecker beschädigt ist.
- Wenn eines der Gerätegehäuse bricht, trennen Sie das Gerät sofort vom Stromnetz, um die Möglichkeit eines Stromschlags zu vermeiden.
- Benutzen Sie das Gerät nicht, wenn es auf den Boden gefallen ist, wenn sichtbare Anzeichen von Beschädigungen vorhanden sind oder wenn es undicht ist.

### **DIENST**

· Toda utilización inadecuada, o en desacuerdo con las instrucciones de uso, puede comportar peligro, anulando la garantía y la responsabilidad del fabricante.

### **ANOMALIEN UND REPARATUR**

Bringen Sie das Gerät zu einem autorisierten technischen Kundendienst, wenn Probleme auftreten. Versuchen Sie nicht, sie ohne Hilfe zu demontieren oder zu reparieren, da dies gefährlich sein kann.

## **FÜR EU- PRODUKTVERSIONEN UND/ODER FÜR DEN FALL, DASS DIES IN IHREM LAND ERFORDERLICH IST:**

### **ÖKOLOGIE UND RECYCLINGFÄHIGKEIT DES PRODUKTS**

Die Materialien, aus denen die Verpackung dieses Geräts besteht,



sind in einem Sammel-, Klassifizierungs- und Recyclingsystem enthalten. Wenn Sie diese entsorgen möchten, verwenden Sie für jede Art von Material die

entsprechenden öffentlichen Behälter. · Das Produkt enthält keine Konzentrationen von Substanzen, die als umweltschädlich angesehen werden könnten. DE - Dieses Symbol bedeutet, dass Sie, wenn Sie das Produkt nach Ablauf seiner Lebensdauer entsorgen möchten, es zu einem zugelassenen Abfallbeauftragten für die selektive Sammlung von Elektro- und Elektronik-Altgeräten (WEEE) bringen müssen. Dieses Gerät entspricht der Richtlinie 2014/35/EU über Niederspannung, der Richtlinie 2014/30/EU über elektromagnetische Verträglichkeit, der Richtlinie 2011/65/EU zur Beschränkung der Verwendung bestimmter gefährlicher Stoffe in Elektro- und Elektronikgeräten und der Richtlinie 2009/125/EG über die ecod.

## **ORIENTAÇÕES DE SEGURANÇA E PRECAUÇÕES**

- Leia atentamente este manual de instruções antes de ligar o aparelho e guarde-o para referência posterior. A não observância e o não cumprimento destas instruções podem resultar num acidente.
  - Este aparelho pode ser utilizado por crianças com idade igual ou superior a 8 anos e por pessoas com capacidades físicas, sensoriais ou mentais reduzidas ou com falta de experiência e conhecimentos, desde que tenham recebido supervisão ou formação adequadas sobre a utilização segura do aparelho e compreendam os perigos envolvidos.
  - A limpeza e manutenção a serem realizadas pelo usuário não devem ser realizadas por crianças sem supervisão.
  - Este dispositivo não é um brinquedo. As crianças devem ser supervisionadas para garantir que não brincam com o dispositivo.
  - Se o cabo de alimentação estiver danificado, deve ser substituído pelo fabricante, pelo seu serviço pós-venda ou por pessoal qualificado semelhante, a fim de evitar qualquer perigo.
  - Este aparelho destina-se apenas a uso doméstico, não a uso profissional ou industrial.
  - Desligue o aparelho da tomada quando não estiver a ser utilizado e antes de efetuar qualquer operação de limpeza
- Antes de ligar o aparelho à rede, verifique se a tensão indicada na placa nominal corresponde à tensão da rede.
- Ligue o aparelho a uma tomada elétrica que suporte pelo menos 10 amperes.

- A ficha do aparelho deve corresponder à base elétrica da tomada. Nunca modifique a ficha. Não utilize adaptadores de ficha.
- Não force o cabo de ligação elétrica. Nunca utilize o cabo de alimentação para levantar, transportar ou desligar o aparelho.
- Não toque na ficha de ligação com as mãos molhadas.
- Não utilize o aparelho com um cabo de alimentação ou ficha danificados.
- Se algum dos compartimentos do aparelho se partir, desligue imediatamente o aparelho da rede para evitar a possibilidade de choque elétrico.
- Não utilize o aparelho se este tiver caído, se existirem sinais visíveis de danos ou se houver uma fuga.

### **SERVIÇO**

- Qualquer utilização indevida, ou em desacordo com as instruções de utilização, pode implicar perigo, anulando a garantia e responsabilidade do fabricante.

### **ANOMALIAS E REPARAÇÃO**

- Em caso de avaria, leve o dispositivo a um Serviço de Assistência Técnica autorizado. Não tente desmontá-lo ou repará-lo, pois pode haver perigo.

### **DESTINA-SE A VERSÕES DA UE DO PRODUTO E/OU NO**

## **CASO DE, NO SEU PAÍS, SE APLICAR:**

### **ECOLOGIA E RECICLABILIDADE DO PRODUTO**

- Os materiais que compõem a embalagem deste dispositivo estão



integrados num sistema de recolha, classificação e reciclagem. Se você quiser se livrar deles, você pode usar as lixeiras públicas apropriadas para cada

tipo de material. · O produto está isento de concentrações de substâncias que possam ser consideradas nocivas para o ambiente.- Este símbolo significa que, se pretender eliminar o produto, uma vez decorrida a sua vida útil, deve eliminá-lo pelos meios adequados nas mãos de um gestor de resíduos autorizado para a recolha seletiva de Resíduos de Equipamentos Elétricos e Eletrónicos (REEE). Este aparelho está em conformidade com a Diretiva 2014/35/UE relativa à baixa tensão, a Diretiva 2014/30/UE relativa à compatibilidade eletromagnética, a Diretiva 2011/65/UE relativa à restrição do uso de determinadas substâncias perigosas em equipamentos elétricos e eletrónicos e a Diretiva 2009/125/CE relativa aos requisitos de conceção ecológica dos produtos relacionados com o consumo de energia

## VEILIGHEIDSRICHTLIJNEN EN VOORZORGSMAATREGELEN

- Lees deze instructies aandachtig door voordat u het apparaat inschakelt en bewaar ze voor toekomstig gebruik. Het niet opvolgen van deze instructies kan leiden tot een ongeval.
- Dit apparaat kan worden gebruikt door kinderen van 8 jaar en ouder en mensen met beperkte fysieke, zintuiglijke of mentale vermogens of gebrek aan ervaring en kennis als ze onder toezicht staan of instructies hebben gekregen over het veilige gebruik van het apparaat en de gevaren begrijpen.
- Reiniging en onderhoud door de gebruiker mogen niet zonder toezicht door kinderen worden uitgevoerd. Dit apparaat is geen speelgoed. Kinderen moeten onder toezicht staan om ervoor te

zorgen dat ze niet met het apparaat spelen.

- Als het netsnoer beschadigd is, moet het worden vervangen door de fabrikant, zijn klantenservice of een vergelijkbaar gekwalificeerd persoon om gevaar te voorkomen.
- Dit apparaat is uitsluitend bedoeld voor huishoudelijk gebruik, niet voor professioneel, industrieel gebruik.
- Haal de stekker uit het stopcontact wanneer het apparaat niet in gebruik is en voordat u reinigingswerkzaamheden uitvoert.

• Zorg ervoor dat de voltage aangegeven op het typeplaatje is hetzelfde als de netvoltage voordat u het apparaat aansluit. • Steek de stekker van het apparaat in een stopcontact dat minimaal 10 ampère kan leveren.

• De stekker van het apparaat moet goed in het stopcontact passen. Vervang de stekker niet. Gebruik geen stekkeradapters.

• Forceer het netsnoer niet. Gebruik het netsnoer nooit om het apparaat

op te tillen, te dragen of los te koppelen.

- Raak de stekker niet aan met natte handen.
- Gebruik het apparaat niet als het snoer of de stekker beschadigd is.
- Als een van de behuizingen van het apparaat kapot gaat, trek dan onmiddellijk de stekker uit het stopcontact om de mogelijkheid van een elektrische schok te voorkomen.
- Gebruik het apparaat niet als het op de grond is gevallen, als er zichtbare tekenen van schade zijn of als het lekt.

### **DIENST**

· Toda utilización inadecuada, o en desacuerdo con las instrucciones de uso, puede comportar peligro, anulando la garantía y la responsabilidad del fabricante.

### **ANOMALIEËN EN REPARATIE**

Breng het apparaat naar een geautoriseerd technisch servicecentrum als er zich problemen voordoen. Probeer ze niet zonder hulp uit elkaar te halen of te repareren, omdat dit gevaarlijk kan zijn.

### **VOOR EU-PRODUCTVERSIES EN/OF**

## **IN HET GEVAL DAT DIT IN UW LAND VEREIST IS:**

### **ECOLOGIE EN RECYCLEERBAARHEID VAN HET PRODUCT**

De materialen waaruit de verpakking van dit apparaat bestaat, zijn



opgenomen in een inzamelings-, classificatie- en recyclingsstelsel. Als u ze wilt weggooien, gebruik dan de juiste openbare containers voor elk type materiaal. · Het

product bevat geen concentraties van stoffen die als schadelijk voor het milieu kunnen worden beschouwd.

NL - Dit symbool betekent dat als u het product aan het einde van zijn levensduur wilt afvoeren, u het naar een erkende afvalverwerker voor de selectieve inzameling van afgedankte elektrische en elektronische apparatuur (AEEA) moet brengen.

Deze apparatuur voldoet aan Richtlijn 2014/35/EU betreffende laagspanning, Richtlijn 2014/30/EU betreffende elektromagnetische compatibiliteit, Richtlijn 2011/65/EU betreffende beperking van het gebruik van bepaalde gevaarlijke stoffen in elektrische en elektronische apparatuur en Richtlijn 2009/125/EG inzake ecod.



**УКАЗАНИЯ ЗА БЕЗОПАСНОСТ & ПРЕДПАЗНИ МЕРКИ**

- Прочетете внимателно тези инструкции, преди да включите уреда и ги запазете за бъдеща справка. Неспазването и спазването на тези инструкции може да доведе до инцидент.
- Този уред може да се използва от деца на възраст над 8 години и лица с намалени физически, сетивни или умствени способности или липса на опит и знания, ако са били наблюдавани или инструктирани относно използването на уреда по безопасен начин и разбират свързаните с това опасности.
- Почистването и поддръжката от потребителя не трябва да се извършват от деца без надзор. Този уред не е играчка. Децата трябва да бъдат

наблюдавани, за да се гарантира, че не играят с уреда.

- Ако защитният кабел е повреден, той трябва да бъде заменен от производителя, неговия сервизен агент или подобно квалифицирано лице, за да се избегне опасност.
- Този уред е само за домашна употреба, а не за професионална, промишлена употреба.
- Изключете уреда от електрическата мрежа, когато не се използва и преди да предприемете каквато и да е задача за почистване.

• Уверете се, че напрежението, посочено на етикета за оценка, съответства на мрежовото напрежение, преди да включите уреда. • Свържете уреда към гнездо, което може да достави минимум 10 ампера.

• Щепселът на уреда трябва да се побере правилно в гнездото на електрическата мрежа. Не променяйте щепсела. Не

използвайте щепселни адаптери.

- Не насилвайте захранващия кабел. Никога не използвайте захранващия кабел за повдигане, носене или изключване на уреда.
- Не докосвайте щепсела с мокри ръце.
- Не използвайте уреда, ако кабелът или щепселът са повредени.
- Ако някой от корпусите на уреда се счупи, незабавно изключете уреда от електрическата мрежа, за да предотвратите възможността от токов удар.
- Не използвайте уреда, ако е паднал на пода, ако има видими признаци на повреда или ако има теч.

## **УСЛУГА**

· Toda utilización inadecuada, o en desacuerdo con las instrucciones de uso, puede comportar peligro, anulando la garantía y la responsabilidad del fabricante.

## **АНОМАЛИИ И РЕМОНТ**

Занесете уреда в оторизиран сервиз за техническа поддръжка, ако възникнат проблеми. Не се опитвайте да демонтирате или ремонтирате без помощ, тъй като това може да бъде опасно.

## **ЗА ВЕРСИИ НА ПРОДУКТИ НА ЕС И/ИЛИ В СЛУЧАЙ,**

## **ЧЕ СЕ ИЗИСКВА ВЪВ ВАШАТА СТРАНА:**

### **ЕКОЛОГИЯ И РЕЦИКЛИРУЕМОСТ НА ПРОДУКТА**

Материалите, от които се състои опаковката на този уред, са включени в системата за събиране, класифициране и рециклиране. Ако желаете да ги изхвърлите, използвайте подходящите обществени



контейнери за всеки вид материал.

- Продуктът не съдържа концентрации на вещества, които биха могли да се считат за вредни за околната среда. Този символ означава, че в случай, че желаете да изхвърлите продукта след изтичане на експлоатационния му живот, да го занесете в оторизиран отпадъчен агент за селективно събиране на отпадъци от електрическо и електронно оборудване (ОЕЕО). Този уред е в съответствие с Директива 2014/35/ЕС за ниско напрежение, Директива 2014/30/ЕС относно електромагнитната съвместимост, Директива 2011/65/ЕС относно ограниченията за употребата на определени опасни вещества в електрическото и електронното оборудване и Директива 2009/125/ЕО относно екода.

**ΟΔΗΓΙΕΣ ΑΣΦΑΛΕΙΑΣ & ΠΡΟΦΥΛΑΞΕΙΣ**

- Διαβάστε προσεκτικά αυτές τις οδηγίες πριν ενεργοποιήσετε τη συσκευή και φυλάξτε τις για μελλοντική αναφορά. Η μη τήρηση και τήρηση αυτών των οδηγιών μπορεί να οδηγήσει σε ατύχημα.
- Αυτή η συσκευή μπορεί να χρησιμοποιηθεί από παιδιά ηλικίας από 8 ετών και άνω και άτομα με μειωμένες σωματικές, αισθητηριακές ή διανοητικές ικανότητες ή έλλειψη εμπειρίας και γνώσης, εάν τους έχει δοθεί επίβλεψη ή οδηγίες σχετικά με τη χρήση της συσκευής με ασφαλή τρόπο και κατανοούν τους σχετικούς κινδύνους.
- Ο καθαρισμός και η συντήρηση του χρήστη δεν πρέπει να γίνονται από παιδιά χωρίς επίβλεψη. Αυτή η συσκευή δεν είναι παιχνίδι. Τα παιδιά πρέπει να επιβλέπονται για να διασφαλιστεί ότι δεν παίζουν με τη συσκευή.
- Εάν το καλώδιο τροφοδοσίας έχει υποστεί ζημιά, πρέπει να

αντικατασταθεί από τον κατασκευαστή, τον αντιπρόσωπο σέρβις ή παρόμοιο ειδικευμένο άτομο για να αποφευχθεί ο κίνδυνος.

- Αυτή η συσκευή προορίζεται μόνο για οικιακή χρήση, όχι για επαγγελματική, βιομηχανική χρήση.
- Αποσυνδέστε τη συσκευή από το δίκτυο όταν δεν τη χρησιμοποιείτε και πριν αναλάβετε οποιαδήποτε εργασία καθαρισμού.

• Βεβαιωθείτε ότι η τάση που αναγράφεται στην ετικέτα χαρακτηρισμού ταιριάζει με την τάση δικτύου πριν συνδέσετε τη συσκευή. • Συνδέστε τη συσκευή σε μια πρίζα που μπορεί να παρέχει τουλάχιστον 10 αμπέρ.

• Το βύσμα της συσκευής πρέπει να ταιριάζει σωστά στην πρίζα. Μην αλλάζετε το βύσμα. Μην χρησιμοποιείτε προσαρμογείς βύσματος.

• Μην πιέζετε το καλώδιο τροφοδοσίας. Μην χρησιμοποιείτε ποτέ το καλώδιο τροφοδοσίας για να σηκώσετε, να μεταφέρετε ή να αποσυνδέσετε τη συσκευή.

• Μην αγγίζετε το βύσμα με βρεγμένα χέρια.

• Μην χρησιμοποιείτε τη συσκευή εάν το καλώδιο ή το βύσμα έχει υποστεί ζημιά.

• Εάν κάποιο από τα περιβλήματα της συσκευής σπάσει, αποσυνδέστε αμέσως τη συσκευή από το δίκτυο για να αποφύγετε την πιθανότητα ηλεκτροπληξίας.

• Μην χρησιμοποιείτε τη συσκευή εάν έχει πέσει στο πάτωμα, εάν υπάρχουν ορατά σημάδια ζημιάς ή εάν έχει διαρροή.

**ΥΠΗΡΕΣΙΑ**

· Toda utilización inadecuada, o en desacuerdo con las instrucciones de uso, puede comportar peligro, anulando la garantía y la responsabilidad del fabricante.

**ΑΝΩΜΑΛΙΕΣ ΚΑΙ ΕΠΙΣΚΕΥΗ**

Μεταφέρετε τη συσκευή σε εξουσιοδοτημένη υπηρεσία τεχνικής υποστήριξης εάν προκύψουν προβλήματα. Μην προσπαθήσετε να αποσυναρμολογήσετε ή να επισκευάσετε χωρίς βοήθεια, καθώς αυτό μπορεί να είναι επικίνδυνο.

**ΓΙΑ ΕΚΔΟΣΕΙΣ ΠΡΟΪΟΝΤΩΝ ΤΗΣ ΕΕ  
Ή/ΚΑΙ ΣΤΗΝ ΠΕΡΙΠΤΩΣΗ ΠΟΥ  
ΖΗΤΕΙΤΑΙ ΣΤΗ ΧΩΡΑ ΣΑΣ:**

**ΟΙΚΟΛΟΓΙΑ ΚΑΙ ΑΝΑΚΥΚΛΩΣΙΜΌΤΗΤΑ ΤΟΥ  
ΠΡΟΪΟΝΤΟΣ**

Τα υλικά από τα οποία αποτελείται η συσκευασία αυτής της συσκευής



περιλαμβάνονται σε ένα σύστημα συλλογής, ταξινόμησης και ανακύκλωσης. Εάν επιθυμείτε να τα απορρίψετε, χρησιμοποιήστε τα κατάλληλα δημόσια δοχεία για κάθε τύπο υλικού. · Το

προϊόν δεν περιέχει συγκεντρώσεις ουσιών που θα μπορούσαν να θεωρηθούν επιβλαβείς για το περιβάλλον. EN - Αυτό το σύμβολο σημαίνει ότι σε περίπτωση που επιθυμείτε να απορρίψετε το προϊόν μετά τη λήξη της διάρκειας ζωής του, να το μεταφέρετε σε εγκεκριμένο παράγοντα αποβλήτων για την επιλεκτική συλλογή αποβλήτων ηλεκτρικού και ηλεκτρονικού εξοπλισμού (ΑΗΗΕ). Αυτή η συσκευή συμμορφώνεται με την οδηγία 2014/35 / ΕΕ για τη χαμηλή τάση, την οδηγία 2014/30 / ΕΕ για την ηλεκτρομαγνητική συμβατότητα, την οδηγία 2011/65 / ΕΕ σχετικά με τους περιορισμούς της χρήσης ορισμένων επικίνδυνων ουσιών σε ηλεκτρικό και ηλεκτρονικό εξοπλισμό και την οδηγία 2009/125 / ΕΚ για το ecod.

## WYTYCZNE I ŚRODKI OSTROŻNOŚCI

- Przeczytaj uważnie niniejszą instrukcję przed włączeniem urządzenia i zachowaj ją na przyszłość. Nieprzestrzeganie i nieprzestrzeganie tych instrukcji może doprowadzić do wypadku.
- To urządzenie może być używane przez dzieci w wieku od 8 lat i starsze oraz osoby o ograniczonych zdolnościach fizycznych, sensorycznych lub umysłowych lub bez doświadczenia i wiedzy, jeśli znajdują się pod nadzorem lub są poinstruowane w zakresie bezpiecznego korzystania z urządzenia i rozumieją związane z tym zagrożenia.
- Czyszczenie i konserwacja przez użytkownika nie mogą być wykonywane przez dzieci bez nadzoru. To urządzenie nie jest

zabawką. Należy pilnować, aby dzieci nie bawiły się urządzeniem.

- Jeśli przewód zasilający jest uszkodzony, musi zostać wymieniony przez producenta, jego przedstawiciela serwisowego lub podobnie wykwalifikowaną osobę, aby uniknąć zagrożenia.
- To urządzenie jest przeznaczone wyłącznie do użytku domowego, a nie do profesjonalnego, przemysłowego użytku.
- Odłącz urządzenie od sieci, gdy nie jest używane i przed przystąpieniem do jakichkolwiek czynności związanych z czyszczeniem.

• Upewnij się, że voltage wskazane na tabliczce znamionowej odpowiada objętości siecitage przed podłączeniem urządzenia. • Podłącz urządzenie do gniazdka, które może zasilać co najmniej 10 amperów.

· Wtyczka urządzenia musi być prawidłowo dopasowana do gniazdka sieciowego. Nie zmieniaj wtyczki. Nie używaj adapterów wtyczek.

· Nie używaj siły na przewodzie zasilającym. Nigdy nie używaj przewodu zasilającego do podnoszenia, przenoszenia lub odłączania urządzenia.

· Nie dotykaj wtyczki mokrymi rękami.

· Nie używaj urządzenia, jeśli lub wtyczka są uszkodzone.

· Jeśli którakolwiek z obudów urządzenia pęknie, natychmiast odłącz urządzenie od sieci, aby zapobiec możliwości porażenia prądem.

· Nie używaj urządzenia, jeśli spadło na podłogę, jeśli widoczne są oznaki uszkodzenia lub jeśli jest nieszczelne.

## **USŁUGA**

· Toda utilización inadecuada, o en desacuerdo con las instrucciones de uso, puede comportar peligro, anulando la garantía y la responsabilidad del fabricante.

## **ANOMALIE I NAPRAWA**

W przypadku wystąpienia problemów zanieś urządzenie do autoryzowanego serwisu pomocy technicznej. Nie próbuj demontować ani naprawiać bez pomocy, ponieważ może to być niebezpieczne.

## **W PRZYPADKU WERSJI PRODUKTU Z UE I/LUB W PRZYPADKU, GDY JEST TO WYMAGANE W TWOIM KRAJU:**

### **EKOLOGIA I MOŻLIWOŚĆ RECYKLINGU PRODUKTU**

Materiały, z których składa się opakowanie tego urządzenia, są objęte systemem zbiórki, klasyfikacji i recyklingu. Jeśli chcesz się ich pozbyć, użyj odpowiednich pojemników publicznych dla każdego rodzaju materiału. · Produkt



nie zawiera stężeń substancji, które mogłyby być uznane za szkodliwe dla środowiska. PL - Ten symbol oznacza, że w przypadku chęci utylizacji produktu po zakończeniu jego eksploatacji, należy go oddać do autoryzowanego punktu ds. odpadów w celu selektywnej zbiórki zużytego sprzętu elektrycznego i elektronicznego (WEEE). To urządzenie jest zgodne z dyrektywą 2014/35/UE w sprawie niskiego napięcia, dyrektywą 2014/30/UE w sprawie kompatybilności elektromagnetycznej, dyrektywą 2011/65/UE w sprawie ograniczenia stosowania niektórych niebezpiecznych substancji w sprzęcie elektrycznym i elektronicznym oraz dyrektywą 2009/125/WE w sprawie ecod.

**BEZPEČNOSTNÉ POKYNY A BEZPEČNOSTNÉ OPATRENIA**

- Pred zapnutím spotrebiča si pozorne prečítajte tieto pokyny a uschovajte si ich pre budúce použitie. Nedodržanie a nedodržanie týchto pokynov môže viesť k nehode.
- Tento spotrebič môžu používať deti vo veku od 8 rokov a osoby so zníženými fyzickými, zmyslovými alebo duševnými schopnosťami alebo s nedostatkom skúseností a znalostí, ak boli pod dohľadom alebo dostali pokyny týkajúce sa bezpečného používania spotrebiča a chápu súvisiace riziká.
- Čistenie a údržbu používateľa nesmú vykonávať deti bez dozoru. Toto zariadenie nie je hračka. Deti by mali byť pod dohľadom, aby sa zabezpečilo, že sa so spotrebičom nebudú hrať.
- Ak je napájací kábel poškodený, musí ho vymeniť výrobca, jeho servisný agent alebo podobná kvalifikovaná osoba, aby sa predišlo nebezpečenstvu.
- Toto zariadenie je určené iba na použitie v domácnosti, nie na profesionálne, priemyselné použitie.
- Odpojte spotrebič od elektrickej siete, keď sa nepoužíva a pred vykonaním akýchkoľvek čistiacich úloh.
  - Pred zapojením spotrebiča sa uistite, že napätie uvedené na menovacom štítku sa zhoduje so sieťovým napätím. Pripojte spotrebič k zásuvke, ktorá môže dodávať minimálne 10 ampérov.
  - Zástrčka spotrebiča musí správne zapadnúť do sieťovej zásuvky. Zástrčku nemeňte. Nepoužívajte zástrčkové adaptéry.
  - Napájací kábel nepoužívajte silou. Nikdy nepoužívajte napájací kábel na zdvíhanie, prenášanie alebo odpojenie spotrebiča.
  - Nedotýkajte sa zástrčky mokrými rukami.
  - Nepoužívajte prístroj, ak je kábel alebo zástrčka poškodená.

· Ak sa niektorý z krytov spotrebiča zlomí, okamžite odpojte spotrebič od elektrickej siete, aby ste predišli možnosti úrazu elektrickým prúdom.

· Nepoužívajte prístroj, ak spadol na podlahu, ak sú viditeľné známky poškodenia alebo ak má únik.

## **SLUŽBA**

· Toda utilización inadecuada, o en desacuerdo con las instrucciones de uso, puede comportar peligro, anulando la garantía y la responsabilidad del fabricante.

## **ANOMÁLIE A OPRAVY**

Ak sa vyskytnú problémy, odneste prístroj do autorizovanej služby technickej podpory. Nepokúšajte sa demontovať alebo opraviť bez pomoci, pretože to môže byť nebezpečné.

**PRE VERZIE VÝROBKOV EÚ  
A/ALEBO V PRÍPADE, ŽE SA  
TO POŽADUJE VO VAŠEJ  
KRAJINE:**

## **EKOLÓGIA A RECYKLOVATEĽNOSŤ VÝROBKU**

Materiály, z ktorých pozostáva balenie tohto spotrebiča, sú zahrnuté do



systému zberu, klasifikácie a recyklácie. Ak ich chcete zlikvidovať, použite vhodné verejné nádoby pre každý typ materiálu. Výrobok neobsahuje

koncentrácie látok, ktoré by sa mohli považovať za škodlivé pre životné prostredie. EN - Tento symbol znamená, že v prípade, že chcete výrobok zlikvidovať po skončení jeho životnosti, odneste ho k autorizovanému zástupcovi odpadu na selektívny zber odpadu z elektrických a elektronických zariadení (OEEZ). Toto zariadenie je v súlade so smernicou 2014/35/EÚ o nízkom napätí, smernicou 2014/30/EÚ o elektromagnetickej kompatibilite, smernicou 2011/65/EÚ o obmedzení používania určitých nebezpečných látok v elektrických a elektronických zariadeniach a smernicou 2009/125/ES o ECOD.



## **INSTRUCȚIUNI ȘI PRECAUȚII DE SIGURANȚĂ**

- Citiți cu atenție această broșură cu instrucțiuni înainte de a porni aparatul și păstrați-o pentru referință ulterioară. Nerespectarea și nerespectarea acestor instrucțiuni poate duce la un accident.
- Acest aparat poate fi utilizat de copii cu vârsta de 8 ani sau mai mari și de persoane cu abilități fizice, senzoriale sau mentale reduse sau cu lipsă de experiență și cunoștințe, dacă au fost supravegheate sau instruite corespunzător cu privire la utilizarea în siguranță a aparatului și înțeleg pericolele implicate.
- Curățarea și întreținerea care trebuie efectuate de către utilizator nu trebuie efectuate de copii fără supraveghere.
- Acest dispozitiv nu este o jucărie. Copiii

trebuie supravegheați pentru a se asigura că nu se joacă cu dispozitivul.

- În cazul în care cablul de alimentare este deteriorat, acesta trebuie înlocuit de producător, de serviciul său post-vânzare sau de personal calificat similar pentru a evita un pericol.
- Acest aparat este destinat numai uzului casnic, nu uzului profesional sau industrial.
- Deconectați aparatul de la rețea atunci când nu îl utilizați și înainte de a efectua orice operațiune de curățare

• Înainte de a conecta aparatul la rețea, verificați dacă tensiunea indicată pe plăcuța cu date tehnice se potrivește cu tensiunea rețelei.

• Conectați aparatul la o priză care acceptă cel puțin 10 amperi.

• Fișa aparatului trebuie să se potrivească cu baza electrică a prizei. Nu modificați niciodată mufa. Nu utilizați adaptoare de priză.

• Nu forțați cablul de conectare electrică. Nu utilizați niciodată cablul de alimentare pentru a ridica,

transporta sau deconecta aparatul.

- Nu atingeți fișa de conectare cu mâinile ude.
- Nu utilizați aparatul cu un cablu de alimentare sau ștecher deteriorat.
- Dacă oricare dintre incintele aparatului se rupe, deconectați imediat aparatul de la rețea pentru a evita posibilitatea electrocutării.
- Nu utilizați aparatul dacă a căzut, dacă există semne vizibile de deteriorare sau dacă există o scurgere.

## **SERVICIU**

- Orice utilizare necorespunzătoare sau în dezacord cu instrucțiunile de utilizare poate implica pericol, anulând garanția și răspunderea producătorului.

## **ANOMALII ȘI REPARAȚII**

- În cazul unei defecțiuni, duceți dispozitivul la un serviciu autorizat de asistență tehnică. Nu încercați să o dezasamblați sau să o reparați, deoarece poate exista un pericol.

## **ESTE PENTRU VERSIUNILE UE ALE PRODUSULUI ȘI/SAU ÎN CAZUL ÎN CARE SE APLICĂ ÎN ȚARA DUMNEAVOASTRĂ:**

## **ECOLOGIA ȘI RECICLABILITATEA PRODUSULUI**

- Materialele care alcătuiesc ambalajul acestui dispozitiv sunt integrate într-un sistem de colectare, clasificare și reciclare. Dacă doriți să scăpați de ele, puteți utiliza coșurile publice adecvate pentru fiecare tip de material. · Produsul nu



conține concentrații de substanțe care pot fi considerate nocive pentru mediu. - Acest simbol înseamnă că, dacă doriți să eliminați produsul, după expirarea duratei sale de viață, trebuie să îl eliminați prin mijloace adecvate în mâinile unui gestionar de deșeuri autorizat pentru colectarea selectivă a deșeurilor de echipamente electrice și electronice (DEEE). Acest aparat respectă Directiva 2014/35/UE privind joasa tensiune, Directiva 2014/30/UE privind compatibilitatea electromagnetică, Directiva 2011/65/UE privind restricțiile de utilizare a anumitor substanțe periculoase în echipamentele electrice și electronice și Directiva 2009/125/CE privind cerințele în materie de proiectare ecologică aplicabile produselor cu impact energetic

## **BIZTONSÁGI IRÁNYELVEK ÉS ÓVINTÉZKEDÉSEK**

- A készülék bekapcsolása előtt olvassa el figyelmesen ezeket az utasításokat, és őrizze meg őket későbbi felhasználás céljából. Ezen utasítások figyelmen kívül hagyása balesethez vezethet.
- Ezt a készüléket 8 éves vagy annál idősebb gyermekek, valamint csökkent fizikai, érzékszervi vagy szellemi képességekkel vagy tapasztalat és ismeretek hiányával rendelkező személyek használhatják, ha felügyeletet vagy utasítást kaptak a készülék biztonságos használatával kapcsolatban, és megértik az ezzel járó veszélyeket.
- A tisztítást és a felhasználó karbantartását gyermekek felügyelet nélkül nem végezhetik.
- Ez a készülék nem játék. A gyermekeket

felügyelni kell annak biztosítása érdekében, hogy ne játsszanak a készülékkel.

- Ha a tápkábel sérült, a veszély elkerülése érdekében a gyártónak, szervizképviselőjének vagy hasonló szakképzett személynek ki kell cserélnie.
- Ez a készülék csak háztartási használatra szolgál, nem professzionális, ipari használatra.
- Húzza ki a készüléket a hálózatról, ha nem használja, és mielőtt bármilyen tisztítási feladatot elvégezne.

• A készülék csatlakoztatása előtt ellenőrizze, hogy a besorolási címkén feltüntetett feszültség megegyezik-e a hálózati feszültséggel.

• Csatlakoztassa a készüléket egy aljzathoz, amely legalább 10 amper képes szolgáltatni.

• A készülék csatlakozójának megfelelően illeszkednie kell a hálózati aljzatba. Ne változtassa meg a dugót. Ne használjon dugóadaptert.

• Ne erőltesse a tápkábelt. Soha ne használja a tápkábelt a készülék

felemelésére, szállítására vagy kihúzására.

- Ne érintse meg nedves kézzel a dugót.
- Ne használja a készüléket, ha a kábel vagy a dugó sérült.
- Ha a készülék burkolatának bármelyike eltörik, azonnal húzza ki a készüléket a hálózatról, hogy elkerülje az áramütés lehetőségét.
- Ne használja a készüléket, ha a padlóra esett, ha látható sérülés jelei vannak, vagy ha szivárog.

## **SZOLGÁLTATÁS**

· Toda utilización inadecuada, o en desacuerdo con las instrucciones de uso, puede comportar peligro, anulando la garantía y la responsabilidad del fabricante.

## **ANOMÁLIÁK ÉS JAVÍTÁS**

Probléma esetén vigye el a készüléket egy hivatalos műszaki támogatási szolgálathoz. Ne próbáljon szétszerelni vagy javítani segítség nélkül, mert ez veszélyes lehet.

## **AZ EU-S TERMÉKVÁLTOZATOK ESETÉBEN ÉS/VAGY ABBAN AZ ESETBEN, HA AZ**

## **ÖN ORSZÁGÁBAN KÉRIK:**

### **A TERMÉK ÖKOLÓGIÁJA ÉS ÚJRAHASZNOSÍTHATÓSÁGA**

Azok az anyagok, amelyekből a készülék csomagolása áll, egy



gyűjtési, osztályozási és újrahasznosítási rendszer részét képezik. Ha ártalmatlanítani kívánja őket, használja a megfelelő nyilvános tartályokat minden anyagtypushoz. · A

termék nem tartalmaz olyan anyagokat, amelyek károsnak tekinthetők a környezetre. HU - Ez a szimbólum azt jelenti, hogy amennyiben a terméket élettartamának lejárta után ártalmatlanítani kívánja, vigye el egy engedélyezett hulladékügynek az elektromos és elektronikus berendezések hulladékainak szelektív gyűjtésére (WEEE). Ez a készülék megfelel a kifeszültségről szóló 2014/35/EU irányelvnek, az elektromágneses összeférhetőségről szóló 2014/30/EU irányelvnek, az egyes veszélyes anyagok elektromos és elektronikus berendezésekben való alkalmazásának korlátozásáról szóló 2011/65/EU irányelvnek és az ECOD-ról szóló 2009/125/EK irányelvnek.

## **БЕЗБЕДНОСНЕ СМЕРНИЦЕ & MEPE** **ПРЕДОСТРОЖНОСТИ**

- Пажљиво прочитајте ова упутства пре укључивања апарата и задржите их за будућу референцу. Непоштовање и посматрање ових упутстава може довести до несреће.
- Овај апарат могу користити деца узраста од 8 година и више и особе са смањеним физичким, чулним или менталним способностима или недостатком искуства и знања уколико су им дати надзор или упутства која се тичу коришћења апарата на безбедан начин и разумеју опасности које су укључене.
- Чишћење и одржавање корисника не стићу деца без надзора · Овај апарат није потег. Децу треба надгледати како би се

осигурало да се не играју са апаратом.

- Ако је кабл за набавку оштећен, мора бити замењен произвођачем, његовим агентом за услуге или сличном квалификованом особом да би се избегла опасност.
- Овај апарат је само за кућну употребу, а не за професионалну, индустријску употребу.
- Искључите апарат са главним уређајем када није у употреби и пре него што се подухватите задатка чишћења.

· Уверите се да се напон назначен на етикети оцењивања подударара са главним напоном пре прикључивања апарата. · Повежите апарат са утичницом која може да обезбеди минимум 10 ампера.

· Утикач апарата мора правилно да стане у главну утичницу. Не мењај утикач. Немојте користити адапторе за утикаче.

· Не форсите кабл за напајање. Никада не користите кабл за напајање за подизање, ношење или

искључивање апарата.

- Не дирајте утикач влажним рукама.
- Немојте користити апарат ако је кабл или утикач оштећен.
- Уколико се неко од кућишта апарата поквари, одмах искључите апарат са главних уређаја како бисте спречили могућност електричног шока.
- Немојте користити апарат ако је пао на под, ако постоје видљиви знаци оштећења или ако има цурење.

## **УСЛУГА**

· Тода утилизацион инадецуада, о ен десацуердо цон лас инструкционес де усо, пуеде цомпортар пелигро, ануландо ла гарантіа у ла респонсабилидад дел фабрицанте.

## **АНОМАЛИЈЕ И ПОПРАВКА**

Однесите апарат у овлашћену службу техничке подршке ако се појаве проблеми. Не покушавајте да демонтirate или поправите без помоћи, јер то може бити опасно.

## **ЗА ВЕРЗИЈЕ ПРОИЗВОДА ЕУ И/ИЛИ У СЛУЧАЈУ ДА**

## **СЕ ТО ТРАЖИ У ВАШОЈ ЗЕМЉИ:**

### **ЕКОЛОГИЈА И РЕЦИКЛАЖА ПРОИЗВОДА**

Материјали од којих се састоји амбалажа овог апарата укључени су у систем прикупљања, класификације и рециклаже. Уколико желите да их се решите, користите одговарајуће јавне контејнере за сваку врсту материјала. ·



Производ не садржи концентрације супстанци које би се могле сматрати штетним по животну средину. ЕН - Овај симбол значи да у случају да желите да одложите производ када се његов радни век заврши, однесите га овлашћеном отпадном агенсу за селективно прикупљање отпадне електричне и електронске опреме (WEEE) . Овај апарат је у складу са Директивом 2014/35/ЕУ о ниском напону, Директива 2014/30/ЕУ о електромагнетном компатибилности, Директива 2011/65/ЕУ о ограничењима употребе одређених опасних материја у електричној и електронској опреми и Директива 2009/125/ЕЦ о екоду.

## **GÜVENLİK YÖNERGELERİ VE ÖNLEMLERİ**

- Cihazı çalıştırmadan önce bu talimatları dikkatlice okuyun ve ileride başvurmak üzere saklayın. Bu talimatlara uyulmaması ve uyulmaması bir kazaya neden olabilir.
- Bu cihaz, 8 yaş ve üzeri çocuklar ve fiziksel, duyuşsal veya zihinsel yetenekleri kısıtlı veya deneyim ve bilgi eksikliği olan kişiler tarafından, gözetim altında olmaları veya cihazın güvenli bir şekilde kullanımıyla ilgili talimatların verilmesi ve içerdiği tehlikelerin anlaşılması halinde kullanılabilir.
- Temizlik ve kullanıcı bakımı, gözetimsiz çocuklar tarafından yapılmamalıdır. Bu cihaz bir oyuncak değildir. Cihazla oynamadıklarından emin olmak için çocuklar gözetim altında tutulmalıdır.

- Besleme kablosu hasarlıysa, bir tehlikeyi önlemek için üretici, servis acentesi veya benzeri kalifiye bir kişi tarafından değiştirilmelidir.
- Bu cihaz yalnızca evde kullanım içindir, profesyonel, endüstriyel kullanım için değildir.
- Kullanılmadığı zaman ve herhangi bir temizlik işlemini yapmadan önce cihazın elektrik bağlantısını kesin.

• vol olduğundan emin oluntage anma etiketinde belirtilen şebeke volümü ile eşleşirtage cihazı fişe takmadan önce. • Cihazı minimum 10 sağlayabilen bir prize bağlayın.

• Cihazın fişi elektrik prizine düzgün şekilde oturmalıdır. Fişi değiştirmeyin. Fiş adaptörleri kullanmayın.

• Güç kablosunu zorlamayın. Cihazı kaldırmak, taşımak veya fişini çekmek için asla güç kablosunu kullanmayın.

• Fişe ıslak ellerle dokunmayın.

• Kablo veya fiş hasarlıysa cihazı kullanmayın.

• Cihaz muhafazalarından herhangi biri kırılırsa, elektrik çarpması olasılığını önlemek için cihazı derhal elektrik şebekesinden ayırın.

• Yere düştüyse, gözle görülür hasar

belirtileri varsa veya sızıntı varsa cihazı kullanmayın.

## **HİZMET**

· Toda utilización inadecuada, o en desacuerdo con las instrucciones de uso, puede comportar peligro, anulando la garantía y la responsabilidad del fabricante.

## **ANOMALILER VE ONARIM**

Sorun çıkması durumunda cihazı yetkili bir teknik destek servisine götürün. Tehlikeli olabileceğinden, yardım almadan sökmeye veya onarmaya çalışmayın.

## **AB ÜRÜN VERSİYONLARI İÇİN VE/VEYA ÜLKENİZDE TALEP EDİLMESİ DURUMUNDA:**

### **ÜRÜNÜN EKOLOJİSİ VE GERİ DÖNÜŞTÜRÜLEBİLİRLİĞİ**

Bu cihazın ambalajının içerdiği malzemeler bir toplama, sınıflandırma ve geri dönüşüm sistemine dahil edilmiştir. Bunları atmak isterseniz, her malzeme türü için uygun genel kapları kullanın. · Ürün, çevreye zararlı olarak



kabul edilebilecek madde konsantrasyonları içermez. TR - Bu sembol, ürünü kullanım ömrü sona erdikten sonra imha etmek istemeniz durumunda, atık elektrikli ve elektronik ekipmanın (WEEE) seçici olarak toplanması için yetkili bir atık acentesine götürmeniz anlamına gelir. Bu cihaz, Düşük Hacim ile ilgili 2014/35/EU Direktifi ile uyumludur. tage, Elektromanyetik Uyumluluk ile ilgili 2014/30/EU Direktifi, elektrikli ve elektronik ekipmanlarda belirli tehlikeli maddelerin kullanımına ilişkin kısıtlamalar hakkında 2011/65/EU Direktifi ve ecod ile ilgili 2009/125/EC Direktifi.



## **ПРАВИЛА БЕЗОПАСНОСТИ И МЕРЫ ПРЕДОСТОРОЖНОСТИ**

- Внимательно прочтите эти инструкции перед включением прибора и сохраните их для использования в будущем. Несоблюдение этих инструкций может привести к несчастному случаю.
  - Этот прибор может использоваться детьми в возрасте от 8 лет и старше, а также лицами с ограниченными физическими, сенсорными или умственными способностями или с недостатком опыта и знаний, если они находятся под присмотром или проинструктированы относительно безопасного использования прибора и понимают связанные с ЭТИМ опасности.
  - Дети не должны производить чистку и техническое обслуживание без присмотра. Этот прибор не является игрушкой. Следите за детьми, чтобы они не играли с прибором.
  - Если шнур питания поврежден, он должен быть заменен производителем, его сервисным агентом или аналогичным квалифицированным лицом, чтобы избежать опасности.
  - Этот прибор предназначен только для бытового, а не профессионального промышленного использования.
  - Отключайте прибор от сети, когда он не используется, и перед выполнением любых работ по очистке.
- Перед подключением прибора к сети убедитесь, что объемtage, указанный на паспортной табличке, соответствует напряжению сети. •

Подключите прибор к розетке, которая может подавать не менее 10 ампер.

- Вилка прибора должна правильно входить в сетевую розетку. Не меняйте вилку. Не используйте переходники.

- Не применяйте силу к шнуру питания. Никогда не используйте шнур питания для подъема, переноски или отключения прибора от сети.

- Не прикасайтесь к вилке мокрыми руками.

- Не используйте прибор, если кабель или вилка повреждены.

- Если какой-либо из корпусов прибора сломается, немедленно отключите прибор от сети, чтобы предотвратить возможность поражения электрическим током.

- Не используйте прибор, если он упал на пол, если есть видимые признаки повреждения или если в нем есть утечка.

## **СЛУЖБА**

· Toda utilización inadecuada, o en desacuerdo con las instrucciones de uso, puede comportar peligro, anulando la garantía y la responsabilidad del fabricante.

## **АНОМАЛИИ И РЕМОНТ**

При возникновении проблем отнесите прибор в авторизованную службу технической поддержки. Не пытайтесь демонтировать или ремонтировать без посторонней помощи, так как это может быть опасно.

## **ДЛЯ ВЕРСИЙ ПРОДУКТА ДЛЯ ЕС И/ИЛИ В СЛУЧАЕ, ЕСЛИ ЭТО ТРЕБУЕТСЯ В ВАШЕЙ СТРАНЕ:**

### **ЭКОЛОГИЯ И ПРИГОДНОСТЬ ПРОДУКТА ДЛЯ ВТОРИЧНОЙ ПЕРЕРАБОТКИ**

Материалы, из которых состоит упаковка этого прибора, включены



в систему сбора, классификации и переработки. Если вы хотите их утилизировать, используйте соответствующие общественные контейнеры для

каждого типа материала. · Продукт не содержит концентраций веществ, которые можно было бы считать вредными для окружающей среды. EN - Этот символ означает, что в случае, если вы хотите утилизировать изделие по истечении срока его службы, отнесите его уполномоченному агенту по утилизации отходов для селективного сбора отходов электрического и электронного оборудования (WEEE). Этот прибор соответствует Директиве 2014/35/ЕС о низковольтном оборудовании, Директиве 2014/30/ЕС об электромагнитной совместимости, Директиве 2011/65/ЕС об ограничениях использования определенных опасных веществ в электрическом и электронном оборудовании и Директиве 2009/125/ЕС об ЭКОД.



**aiwa<sup>®</sup>**

**SUMISUI ASC-500  
SPOT CLEANER**

---

[www.aiwa-industries.com](http://www.aiwa-industries.com)

AIWA CO., LTD. TOKYO, JAPAN

All Pictures shown are for illustration purpose only.

All Rights Reserved. All other trademarks are property of their respective owners.

All specifications are subject to change without prior notice.

Aiwa Europe S.L., Av. Siglo XXI, 34, ES-08840.

REV. 02/02/2024 V1