

# aiwa®

Japan est1951

## Corded Vacuum cleaner Instruction Manual

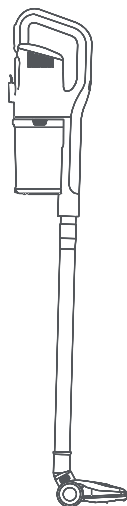

**ZENKAISUI EASY AVC-600**  
**220-240V~ | 50-60Hz | 600W**

---

(EN) Vacuum cleaner- Instruction Manual  
(ES) Aspiradora - Manual de instrucciones  
(IT) Aspirapolvere - Manuale di istruzioni  
(FR) Aspirateur - Manuel d'instructions  
(DE) Staubsauger - Bedienungsanleitung  
(PT) Aspirador de pó - Manual de instruções  
(NL) Stofzuiger - Gebruiksaanwijzing  
(BG) Прахосмукачка - Наръчник с инструкции  
(EL) Ηλεκτρική σκούπα - Εγχειρίδιο οδηγιών  
(PL) Odkurzacz - Instrukcja obsługi  
(SK) Vysávač - Návod na použitie  
(RO) Aspirator - Manual de instrucțiuni  
(HU) Porszívó - Használati útmutató  
(SR) Усовица - Упутство за употребу  
(TR) Elektrikli süpürge - Kullanım kılavuzu  
(RU) Пылесос - Руководство по эксплуатации



## SPECIFICATIONS

Especificaciones, Specifiche, Spécifications, Spezifikationen, Especificações, Specificaties, Спецификации, Προδιαγραφές Specificacje, Špecifikácie, Specificații, Specificációk, Спецификације, Özellikler, Спецификации

Power	600 W
Dirty tank	0,9 L
Cable lenth	6 m
Tube material	Aluminium

Air inlet filter	Hepa+sponge
Noise Level (dB)	80
Accessories	4

## CONTENT

Contenido, Contenuto, Contenu, Inhalt, Conteúdo, Inhoud, Съдържание, Περιεχόμενο, Zawartość, Obsah, Conținut, Tartalom, Садржај, İçerik, Содержание

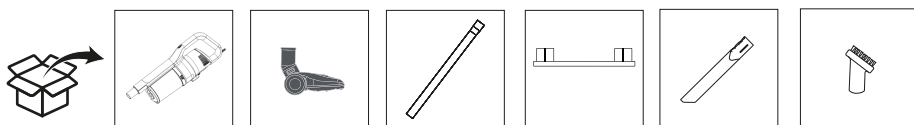

## MESURES

Measurements, Medidas, Misure ,Mesures, Мaße , Medidas , Afmetingen ,Мерки, Μετρήσεις, Wymiary, Μερανια ,Măsurători, Méretek, Мере, Ölçümler, Измерения

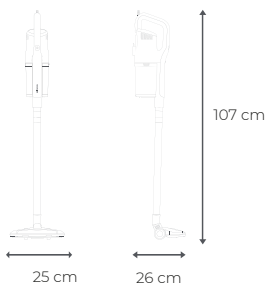



## GETTING TO KNOW YOUR VACUUM CLEANER

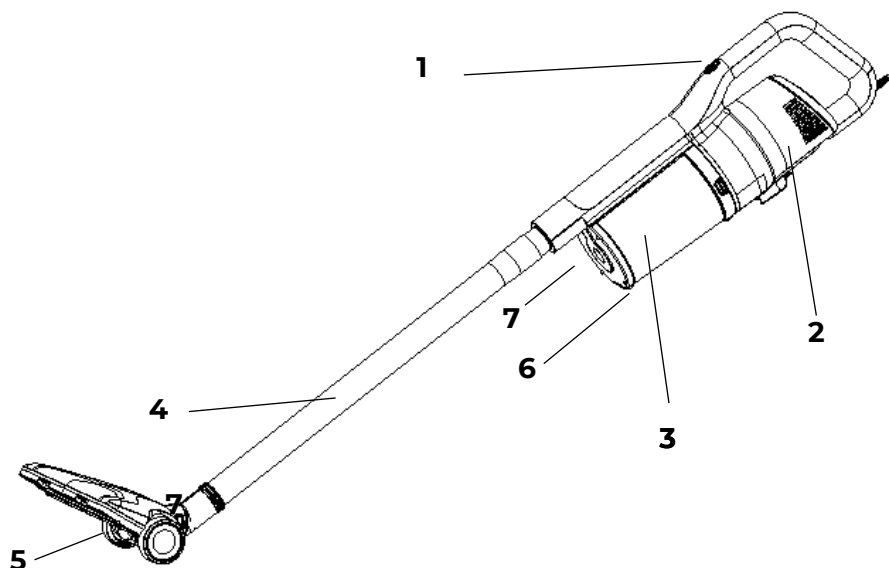

### **PARTS**

**(EN) GETTING TO KNOW YOUR VACUUM CLEANER PARTS.** 1 Switch 2 Main unit 3 Dust cup 4 Tube 5 Floor brush 6 Button for opening the bottom lid of the dirt container 7 Dust cup release button

**(ES) CONOZCA LAS PIEZAS DE SU ASPIRADORA PARTES.** 1 Interruptor 2 Unidad principal 3 Recipiente para la suciedad 4 Tubo 5 Zapata para suelos 6 Botón de apertura de la tapa inferior del depósito de suciedad 7 Botón de apertura del depósito de suciedad y acceso al filtro

**(IT) CONOSCI LE PARTI DELLE PARTI DEL TUO ASPIRAPOLVERE. PARTI.** 1 Interruttore 2 Unità principale 3 Contenitore per la polvere 4 Tubo 5 Bocchetta per pavimenti 6 Pulsante

per aprire il coperchio inferiore del contenitore dello sporco 7 Pulsante per aprire il contenitore dello sporco e accedere al filtro

**(FR) CONNAISSEZ LES PIÈCES DE VOTRE ASPIRATEUR.** 1 Interrupteur 2 Unité principale 3 Bac à poussière 4 Tube 5 Embout pour sols 6 Bouton d'ouverture du couvercle inférieur du conteneur à saletés 7 Bouton d'ouverture du conteneur à saletés et accès au filtre

**(DE) LERNEN SIE IHRE STAUBSAUGERTEILE KENNEN. TEILE.** 1 Schalter 2 Hauptgerät 3 Staubbecher 4 Rohr 5 Bodenbürste 6 Knopf zum Öffnen des unteren Deckels des Schmutzbehälters 7 Knopf zum Öffnen des Schmutzbehälters und Zugang zum Filter

**(PT) CONHEÇA AS PEÇAS DO SEU ASPIRADOR. PEÇAS.** 1 Interruptor 2 Unidade principal 3 Recipiente de pó 4 Tubo 5 Bocal para pisos 6 Botão para abrir a tampa inferior do recipiente de sujeira 7 Botão para abrir o recipiente de sujeira e acessar o filtro

**(NL) MAAK KENNIS MET UW STOFZUIGERONDERDELEN.** 1 schakelaar 2 Hoofdeenheid 3 stofbakken 4 buis 5 Vloermondstuk 6 Knop voor het openen van het onderste deksel van de vuilcontainer 7 Knop voor het openen van de vuilcontainer en toegang tot het filter

**(BG) ЗАПОЗНАВАНЕ С ВАШИТЕ ЧАСТИ ЗА ПОЧИСТВАНЕ НА VACUMM. КРАЙ.** 1 Превключвател 2 Основно устройство 3 Чаша за прах 4 Тръба 5 Дюза за подове 6 Бутон за отваряне на долния капак на контейнера за мръсотия 7 Бутон за отваряне на контейнера за мръсотия и достъп до филтъра

**(EL) ΓΝΩΡΙΜΙΑ ΜΕ ΤΑ ΕΞΑΡΤΗΜΑΤΑ ΤΩΝ ΚΑΘΑΡΙΣΤΙΚΩΝ ΣΚΟΥΠΩΝ.** 1 Διακόπτης 2 Κύρια μονάδα 3 Δοχείο σκόνης 4 Σωλήνας 5 Ακροφύσιο για δάπεδα 6 Κουμπί για το άνοιγμα του κάτω καπακιού του δοχείου βρωμιάς 7 Κουμπί για το άνοιγμα του δοχείου βρωμιάς και πρόσβαση στο φίλτρο

**(PL) POZNAJ SWOJE CZĘŚCI DO ODKURZACZA.** 1 przełącznik 2 Jednostka główna 3 Pojemnik na kurz 4 Rurka 5 Dysza do podłóg 6 Przycisk do otwierania dolnej pokrywy pojemnika na brud 7 Przycisk do otwierania pojemnika na brud i dostępu do filtra

**(SK) ZOZNÁMTE SA S VAŠIMI VYSÁVAČMI ČISTIACICH DIELOV.** 1 Prepínač 2 Hlavná jednotka 3 Prachový

pořád 4 Trubica 5 Podlahová hubica 6 Tlačidlo na otvorenie spodného veka nádoby na nečistoty 7 Tlačidlo na otvorenie nádoby na nečistoty a prístup k filtru

**(RO) CUNOAȘTEȚI PĂRȚILE PIESELOR ASPIRATORULUI.** 1 Comutatorul 2 Unitatea principală 3 Cupă de praf 4 Tub 5 Duza pentru podea 6 Buton pentru deschiderea capacului inferior al recipientului pentru murdărie 7 Buton pentru deschiderea recipientului pentru murdărie și acces la filtru

**(HU) ISMERJE MEG A VACUMM TISZTÍTÓ ALKATRÉSZEIT** 1 kapcsoló 2 Főegység 3 Porzsák 4 Cső 5 Padlófej 6 Gomb a szennytartály alsó fedelének kinyitásához 7 Gomb a szennytartály kinyitásához és a szűrő eléréséhez

**(SR) DA SAZNAM TVOJE VAĆUMM ČISTIJE DELOVE.** 1 Свитцх 2 Главна јединица 3 Шоља за прашину 4 Тубе 5 Млазница за подове 6 Дугме за отварање доњег поклопца контејнера за прљавштину 7 Дугме за отварање контејнера за прљавштину и приступ филтеру

**(TR) VAKUM TEMIZLEYICI PARÇALARINIZI TANIMA.** 1 Anahtar 2 Ana ünite 3 Toz haznesi 4 Tüp 5 Zemin başlığı 6 Kir kabının alt kapağını açma düğmesi 7 Kir kabını açma ve filtreye erişim düğmesi

**(RU) ЗНАКОМСТВО С ЗАПЧАСТЯМИ VACUMM CLEANER..** 1 Выключатель 2 Основной блок 3 Пылесборник 4 Трубка 5 Насадка для пола 6 Кнопка открытия нижней крышки контейнера для мусора 7 Кнопка открытия контейнера для мусора и доступа к фильтру

**PICTURE 1**

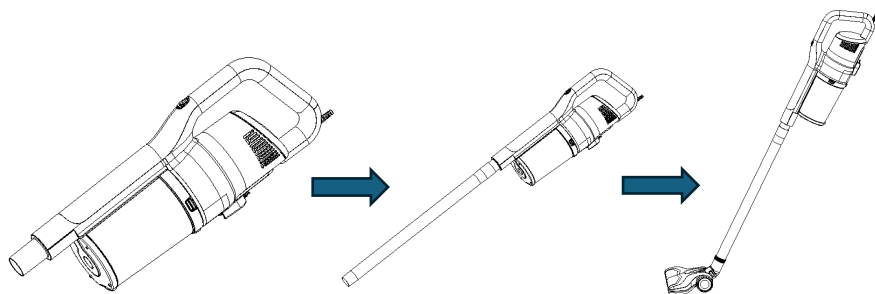

**PICTURE 2**

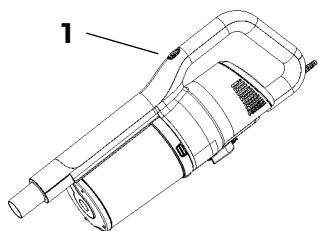

**PICTURE 3**

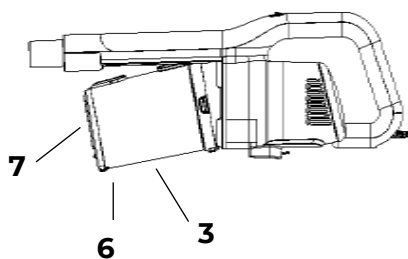

**PICTURE 4**

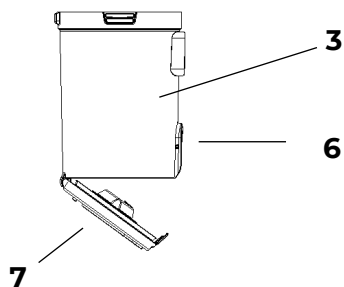

**PICTURE 5**

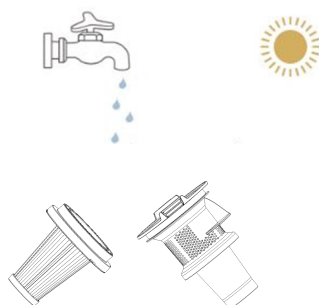





## **BEFORE FIRST USE**

### **Unpacking and Preparation**

1. Remove all packing materials, promotional labels, and tapes from the unit.
2. Take out all accessories from the package and read this manual thoroughly, paying special attention to operating instructions, warnings, and important safety measures to avoid injury or property damage.
3. Unwind the power cord. Plug power cord into the wall outlet.

## **PART INSTALLATION INSTRUCTIONS**

Now insert the pipe into the machine, and then connect the floor brush, start to use (PICTURE 1)

## **DESCRIPTION OF PRODUCT USE**

### **To operate the product:**

Connect the main engine to the power supply, and then press the machine switch button, the machine is working, press the button again, the machine off.

(PICTURE 2)

### **Take out dust:**

Hold the main engine with one hand and press the dust cup release button with the other hand; You can take off the dust cup. (PICTURE 3)

### **Cleaning:**

Turn on the switch at the bottom of the cup to pour out the garbage. (PICTURE 4)

**Dust cup:** Please pour the dust into the dustbin regularly.

**HEPA filter:** Please clean the HEPA filter regularly and replace it every 3 to 6 times month. (PICTURE 5)

## **GUARANTEE AND SERVICES**



If you require services or repairing, or have any doubt, you can communicate with the local Customer Center.

If there is no Customer Center near your location, you can communicate with your local dealer.

This symbol means that in case you wish to dispose of the product once its working life has ended, take it to an authorized waste agent for the selective collection of waste electrical and electronic equipment (WEEE) This appliance complies with Directive 2014/35/

EU on Low Voltage, Directive 2014/30/EU on Electromagnetic Compatibility, Directive 2011/65 EU on the restrictions of the use of certain hazardous substances in electrical and electronic equipment and Directive 2009/125/EC on the ecodesign requirements for energy-related products

**TROUBLESHOOTING**

<b>Problem</b>	<b>Possible reason</b>	<b>Possible solution</b>
<b>Cleaner won't run</b>	Power cord not firmly plugged into outlet	Plug unit in firmly
	Blown fuse or tripped breaker	Check fuse or breaker in home. Replace fuse reset breaker
	Needs service	Call customer service
	Thermal protector activated	Allow cleaner to cool for 30 min
<b>Cleaner won't pick up or low suction</b>	Dirt cup not installed correctly	Review dirt cup removal & replacement
	Dirt cup full	Empty dirt cup
	Clogged filter	Remove filter and clean
	Nozzle clogged	Check nozzle remove obstruction /clog
<b>Dust escaping from cleaner</b>	Dirt cup full	Empty dirt cup
	Dirt cup not installed correctly	Review dirt cup removal & replacement
	Filter not installed completely	Review filter removal & replacement

## **ANTES DEL PRIMER USO**

### **Desembalaje y preparación**

1. Retire todos los materiales de embalaje, las etiquetas promocionales y las cintas adhesivas de la unidad.
2. Saque todos los accesorios del paquete y lea detenidamente este manual, prestando especial atención a las instrucciones de funcionamiento, advertencias e importantes Medidas de seguridad para evitar lesiones o daños a la propiedad.
3. Desenrolle el cable de alimentación. Enchufe el cable de alimentación en el tomacorriente de pared.

## **INSTRUCCIONES DE INSTALACIÓN DE PIEZAS**

Ahora inserte el tubo en la máquina y luego conecte el cepillo para suelos, comience a usar (IMAGEN 1)

## **DESCRIPCIÓN DEL USO DEL PRODUCTO**

### **Para poner en marcha el producto:**

Conecte el motor principal a la fuente de alimentación y luego presione el botón del interruptor de la máquina, la máquina está funcionando, presione el botón nuevamente, la máquina apagada.  
(IMAGEN 2)

### **Saca el polvo:**

Sostenga el motor principal con una mano y presione el botón de liberación del recipiente para el polvo con la otra mano; Puedes quitar el recipiente para el polvo.  
(IMAGEN 3)

### **Limpieza:**

Enciende el interruptor en la parte inferior de la taza para verter la basura. (IMAGEN 4)

**Recipiente para el polvo:** vierta el polvo en el cubo de basura con regularidad.

**Filtro HEPA:** Limpie el filtro HEPA con regularidad y reemplácelo cada 3 a 6 veces al mes. (IMAGEN 5)

## **GARANTÍA Y SERVICIOS**



Si requieres servicios o reparaciones, o tienes alguna duda, puedes comunicarte con el Centro de Atención al Cliente local.

Si no hay un Centro de atención al cliente cerca de su ubicación, puede comunicarse con su distribuidor local.

Este símbolo significa que en caso de que desee desechar el producto una vez finalizada su vida útil, llévelo a un agente de residuos autorizado para la recogida selectiva de residuos de aparatos eléctricos y electrónicos (RAEE) Este aparato cumple con la Directiva

2014/35/UE de Baja Tensión, la Directiva 2014/30/UE de Compatibilidad Electromagnética, la Directiva 2011/65 UE sobre restricciones al uso de determinadas sustancias peligrosas en aparatos eléctricos y electrónicos y la Directiva 2009/125/CE

sobre los requisitos de diseño ecológico aplicables a los productos relacionados con la energía

**Revisar la extracción y el reemplazo del filtro**

<b>Problema</b>	<b>Posible razón</b>	<b>Posible solución</b>
<b>El limpiador no funciona</b>	Cable de alimentación ni firmemente enchufado a la toma de corriente	Enchufe la unidad firmemente
	Fusible quemado o disyuntor disparado	Revise el fusible o el disyuntor en casa. Reemplace el disyuntor de restablecimiento de fusibles
	Necesita servicio	Llame al servicio de atención al cliente
	Protector térmico activado	Deje que el limpiador se enfríe durante 30 minutos
<b>El limpiador no se levanta o la succión es baja</b>	El recipiente de suciedad no está instalado correctamente	Revise la eliminación y el reemplazo de la taza de suciedad
	Vaso de suciedad lleno	Vacíe de suciedad el vaso
	Filtro obstruido	Retire el filtro y limpie
	Boquilla obstruida	Verifique que la boquilla elimine la obstrucción / obstrucción
<b>Polvo que se escapa del limpiador</b>	Vaso de suciedad lleno	Vaso de suciedad vacío
	El recipiente de suciedad no está instalado correctamente	Revise la eliminación y el reemplazo de la taza de suciedad
	El filtro no está completamente instalado	Revisar la extracción y el reemplazo del filtro

## **PRIMA DEL PRIMO UTILIZZO**

### **Disimballaggio e preparazione**

1. Rimuovere tutti i materiali di imballaggio, le etichette promozionali e i nastri adesivi dall'unità.
2. Rimuovere tutti gli accessori dalla confezione e leggere attentamente questo manuale, prestando particolare attenzione alle istruzioni per l'uso, alle avvertenze e alle  
Misure di sicurezza per prevenire lesioni o danni materiali.
3. Srotolare il cavo di alimentazione. Collegare il cavo di alimentazione alla presa a muro.

## **ISTRUZIONI PER L'INSTALLAZIONE DELLE PARTI**

Ora inserisci il tubo nella macchina e poi collega la spazzola per pavimenti, inizia a utilizzare (IMMAGINE 1)

## **DESCRIZIONE DELL'USO DEL PRODOTTO**

### **Per avviare il prodotto:**

Collegare il motore principale all'alimentazione, quindi premere il pulsante sull'interruttore della macchina, la macchina è in funzione, premere nuovamente il pulsante, la macchina si spegne.  
(IMMAGINE 2)

### **Rispolvera:**

Tenere il motore principale con una mano e premere il pulsante di rilascio della ciotola della polvere con l'altra mano; È possibile rimuovere il contenitore della polvere. (IMMAGINE 3)

### **Pulitura:**

Capovolgi l'interruttore sul fondo della tazza per scaricare la spazzatura. (IMMAGINE 4)

**Contenitore della polvere:** Versare regolarmente la polvere nel bidone della spazzatura.

**Filtro HEPA:** pulire regolarmente il filtro HEPA e sostituirlo ogni 3-6 volte al mese.  
(IMMAGINE 5)

## **GARANZIA & SERVIZI**



Se hai bisogno di assistenza o riparazioni, o hai domande, puoi contattare il tuo Centro assistenza clienti locale.

Se non c'è un centro di assistenza clienti vicino alla tua posizione, puoi contattare il tuo distributore locale.

Questo simbolo significa che nel caso in cui si desidera smaltire il prodotto al termine della sua vita utile, portarlo presso un agente di rifiuti autorizzato per la raccolta differenziata dei rifiuti di apparecchiature elettriche ed elettroniche (RAEE) Questo

apparecchio è conforme alla Direttiva 2014/35/UE sulla bassa tensione, alla Direttiva 2014/30/UE sulla compatibilità elettromagnetica, alla Direttiva 2011/65 UE sulla

restrizione dell'uso di determinate sostanze pericolose nelle apparecchiature elettriche ed elettroniche e alla Direttiva 2009/125/CE relativa alle specifiche per la progettazione ecocompatibile dei prodotti connessi all'energia

## **Rivedere la rimozione e la sostituzione del filtro**

<b>Problema</b>	<b>Possibile motivo</b>	<b>Possibile soluzione</b>
<b>Il pulitore non funziona</b>	Il cavo di alimentazione non è collegato saldamente alla presa di corrente	Collegare saldamente l'unità
	Fusibile bruciato o interruttore automatico scattato	Controllare il fusibile o l'interruttore automatico a casa. Sostituire l'interruttore automatico di ripristino del fusibile
	Ha bisogno di assistenza	Chiama il servizio clienti
	Scudo termico attivato	Lasciare raffreddare il detergente per 30 minuti
<b>L'aspirapolvere non si solleva o l'aspirazione è bassa</b>	Il contenitore dello sporco non è installato correttamente	Review la rimozione e la sostituzione del contenitore dello sporco
	Vetro pieno per lo sporco	Svuota il bicchiere dallo sporco
	Filtro intasato	Rimuovere il filtro e pulirlo
	Ugello intasato	Verificare che l'ugello elimini l'intasamento/intasamento
<b>Collegare saldamente l'unità</b>	Vetro pieno per lo sporco	Svuotare il bicchiere per lo sporco
	Il contenitore dello sporco non è installato correttamente	Review la rimozione e la sostituzione del contenitore dello sporco
	Il filtro non è completamente installato	Rivedere la rimozione e la sostituzione del filtro

## **AVANT LA PREMIÈRE UTILISATION**

### **Déballage et préparation**

1. Retirez tous les matériaux d'emballage, les étiquettes promotionnelles et les rubans adhésifs de l'appareil.
2. Retirez tous les accessoires de l'emballage et lisez attentivement ce manuel, en accordant une attention particulière aux instructions d'utilisation, aux avertissements et aux Mesures de sécurité pour prévenir les blessures ou les dommages matériels.
3. Déroulez le cordon d'alimentation. Branchez le cordon d'alimentation dans la prise murale.

## **INSTRUCTIONS D'INSTALLATION DES PIÈCES**

Insérez maintenant le tuyau dans la machine, puis connectez la brosse à sol, commencez à utiliser (IMAGE 1)

## **DESCRIPTION DE L'UTILISATION DU PRODUIT**

### **Pour démarrer le produit :**

Connectez le moteur principal à l'alimentation électrique, puis appuyez sur le bouton de l'interrupteur de la machine, la machine est en marche, appuyez à nouveau sur le bouton, la machine éteinte. (IMAGE 2)

### **Dépoussiérez-le :**

Tenez le moteur principal d'une main et appuyez sur le bouton de déverrouillage du bol à poussière de l'autre main ; Vous pouvez retirer le bac à poussière. (IMAGE 3)

### **Nettoyage:**

Actionnez l'interrupteur au fond du gobelet pour vider les poubelles. (IMAGE 4)

**Récipient à poussière :** Versez régulièrement la poudre dans la poubelle.

**Filtre HEPA :** Nettoyez régulièrement le filtre HEPA et remplacez-le toutes les 3 à 6 fois par mois. (IMAGE 5)

## **GARANTIE & SERVICES**



Si vous avez besoin d'un service ou d'une réparation, ou si vous avez des questions, vous pouvez contacter votre centre de service client local.

S'il n'y a pas de centre de service client à proximité de votre emplacement, vous pouvez contacter votre distributeur local.

Ce symbole signifie que si vous souhaitez vous débarrasser du produit après la fin de sa durée de vie utile, apportez-le à un agent de traitement des déchets autorisé pour la collecte séparée des déchets

d'équipements électriques et électroniques (DEEE) Cet appareil est conforme à la directive 2014/35/UE sur la basse tension, à la directive 2014/30/UE sur la compatibilité électromagnétique, à la directive 2011/65 UE sur la limitation de l'utilisation de certaines substances dangereuses dans les équipements électriques et électroniques

et à la directive 2009/125/CE concernant les exigences en matière d'écoconception applicables aux produits liés à l'énergie

## **Examiner le retrait et le remplacement du filtre**

<b>Problème</b>	<b>Raison possible</b>	<b>Solution possible</b>
<b>Le nettoyeur ne fonctionne pas</b>	Cordon d'alimentation ni câble d'alimentation correctement branché sur la prise de courant	Branchez bien l'appareil
	Fusible grillé ou disjoncteur déclenché	Vérifiez le fusible ou le disjoncteur à la maison. Remplacez le disjoncteur de réinitialisation du fusible
	Besoin d'un service	Appelez le service client
	Bouclier thermique activé	Laissez refroidir le nettoyeur pendant 30 minutes
<b>Le nettoyeur ne se soulève pas ou l'aspiration est faible</b>	Le bac à poussière n'est pas installé correctement	Vérifier le retrait et le remplacement du bac à poussière
	Verre Full Dirt	Videz le verre de la saleté
	Filtre bouché	Retirez le filtre et nettoyez
	Buse bouchée	Vérifiez que la buse dégage le bouchon
<b>Branchez bien l'appareil</b>	Verre Full Dirt	Gobelet à terre vide
	Le bac à poussière n'est pas installé correctement	Revise la eliminación y el reemplazo de la taza de suciedad
	Vérifier le retrait et le remplacement du bac à poussière	Examiner le retrait et le remplacement du filtre



## **VOR DEM ERSTEN GEBRAUCH**

### **Auspacken und Vorbereiten**

1. Entfernen Sie alle Verpackungsmaterialien, Werbeetiketten und Klebebänder vom Gerät.
2. Nehmen Sie sämtliches Zubehör aus der Verpackung und lesen Sie dieses Handbuch gründlich durch, wobei Sie besonders auf Bedienungsanleitungen, Warnhinweise und wichtige Hinweise achten. Sicherheitsmaßnahmen zur Vermeidung von Verletzungen oder Sachschäden.
3. Wickeln Sie das Netzkabel ab. Stecken Sie das Netzkabel in die Steckdose.

## **INSTALLATIONSANLEITUNG FÜR TEILE**

Führen Sie nun das Rohr in die Maschine ein, schließen Sie dann die Bodenbürste an und beginnen Sie mit der Verwendung (BILD 1)

## **BESCHREIBUNG DER PRODUKTVERWENDUNG**

### **Um das Produkt zu starten:**

Schließen Sie den Hauptmotor an die Stromversorgung an und drücken Sie dann die Maschinenschaltertaste, die Maschine funktioniert, drücken Sie die Taste erneut, die Maschine aus.  
(BILD 2)

### **Staub entfernen:**

Halten Sie den Hauptmotor mit einer Hand fest und drücken Sie mit der anderen Hand den Entriegelungsknopf des Staubbechers. Sie können den Staubbecher abnehmen. (BILD 3)

### **Reinigung:**

Schalten Sie den Schalter am Boden des Bechers ein, um den Müll auszuschütten.  
(BILD 4)

**Staubbecher:** Bitte gießen Sie den Staub regelmäßig in den Mülleimer.

**HEPA-Filter:** Bitte reinigen Sie den HEPA-Filter regelmäßig und tauschen Sie ihn alle 3 bis 6 Mal im Monat aus. (BILD 5)

## **GARANTIE UND DIENSTLEISTUNGEN**



Wenn Sie Dienstleistungen oder Reparaturen benötigen oder Zweifel haben, können Sie sich an das lokale Kundencenter wenden.

Wenn es in der Nähe Ihres Standorts kein Kundencenter gibt, können Sie mit Ihrem Händler vor Ort kommunizieren.

Dieses Symbol bedeutet, dass Sie, falls Sie das Produkt nach Ablauf seiner Lebensdauer entsorgen möchten, es zu einem zugelassenen Abfallvermittler für die getrennte Sammlung von Elektro- und Elektronik-Altgeräten (WEEE) bringen. Dieses Gerät entspricht der

Richtlinie 2014/35/EU über Niederspannung, der Richtlinie 2014/30/EU über elektromagnetische Verträglichkeit, der Richtlinie 2011/65/EU zur Beschränkung der

Verwendung bestimmter gefährlicher Stoffe in Elektro- und Elektronikgeräten und der Richtlinie 2009/125/EG über die Anforderungen an die umweltgerechte Gestaltung energieverbrauchsrelevanter Produkte

## **Überprüfen Sie den Filterausbau und -austausch**

<b>Problem</b>	<b>Möglicher Grund</b>	<b>Mögliche Lösung</b>
<b>Reiniger läuft nicht</b>	Netzkabel noch fest in Steckdose eingesteckt	Einheit fest einstecken
	Sicherung durchgebrannt oder ausgelöster Schutzschalter	Sicherung oder Unterbrecher im Haus überprüfen. Sicherungsrücksetzschalter ersetzen
	Braucht Service	Kundendienst anrufen
	Wärmeschutz aktiviert	Reiniger 30 Minuten abkühlen lassen
<b>Reiniger nimmt nicht auf oder hat eine geringe Saugleistung</b>	Schmutzbecher nicht richtig installiert	Review Schmutzbecher entfernen und ersetzen
	Schmutzbecher voll	Leerer Schmutzbecher
	Verstopfter Filter	Filter entfernen und reinigen
	Düse verstopft	Düse prüfen Verstopfung /Verstopfung entfernen
<b>Staub entweicht aus dem Reiniger</b>	Schmutzbecher voll	Leerer Schmutzbecher
	Schmutzbecher nicht richtig installiert	Review Schmutzbecher entfernen und ersetzen
	Filter nicht vollständig installiert	Filter entfernen & Ersetzen überprüfen

## **ANTES DA PRIMEIRA UTILIZAÇÃO**

### **Desembalar & Preparação**

1. Remova todos os materiais de embalagem, etiquetas promocionais e fitas adesivas da unidade.
2. Retire todos os acessórios da embalagem e leia atentamente este manual, prestando especial atenção às instruções de operação, avisos e Medidas de segurança para evitar lesões ou danos materiais.
3. Desenrole o cabo de alimentação. Ligue o cabo de alimentação à tomada de parede.

## **INSTRUÇÕES DE INSTALAÇÃO DE PEÇAS**

Agora insira o tubo na máquina e, em seguida, conecte a escova de chão, comece a usar (IMAGEM 1)

## **DESCRIÇÃO DA UTILIZAÇÃO DO PRODUTO**

### **Para iniciar o produto:**

Conecte o motor principal à fonte de alimentação e, em seguida, pressione o botão no interruptor da máquina, a máquina está funcionando, pressione o botão novamente, a máquina desligada.

(IMAGEM 2)

### **Tire o pó:**

Segure o motor principal com uma mão e pressione o botão de liberação da tigela de poeira com a outra mão; Pode remover o recipiente de pó. (IMAGEM 3)

### **Limpeza:**

Vire o interruptor na parte inferior do copo para despejar o lixo. (IMAGEM 4)

**Recipiente de poeira:** Despeje o pó na lata de lixo regularmente.

**Filtro HEPA:** Limpe o filtro HEPA regularmente e substitua-o a cada 3 a 6 vezes por mês. (IMAGEM 5)

## **GARANTIA & SERVIÇOS**



Se necessitar de serviços ou reparações, ou tiver alguma dúvida, pode contactar o Centro de Apoio ao Cliente local.

Se não existir um Centro de Apoio ao Cliente perto da sua localização, pode contactar o seu distribuidor local.

Este símbolo significa que, caso pretenda eliminar o produto após o fim da sua vida útil, leve-o a um agente de resíduos autorizado para a recolha seletiva de resíduos de equipamentos elétricos e eletrónicos (REEE) Este aparelho está em conformidade com a Diretiva

2014/35/UE sobre Baixa Tensão, a Diretiva 2014/30/UE sobre Compatibilidade Eletromagnética, a Diretiva 2011/65/UE relativa à restrição do uso de determinadas substâncias perigosas em equipamentos elétricos e eletrónicos e a Diretiva 2009/125/CE relativa aos requisitos de conceção ecológica dos produtos relacionados com o consumo de energia

**Rever a remoção e substituição do filtro**

<b>Problema</b>	<b>Possível razão</b>	<b>Solução possível</b>
<b>O limpador não funciona</b>	Cabo de alimentação ni firmemente ligado à tomada	Conecte a unidade firmemente
	Fusível queimado ou disjuntor desarmado	Verifique o fusível ou disjuntor em casa. Substitua o disjuntor de redefinição do fusível
	Precisa de serviço	Ligue para o atendimento ao cliente
	Protetor térmico ativado	Deixe o limpador esfriar por 30 minutos
<b>O limpador não sobe ou a sucção é baixa</b>	O recipiente de sujeira não está instalado corretamente	Verifique a remoção e substituição do copo de sujeira
	Copo cheio de sujeira	Esvazie o copo de sujeira
	Filtro entupido	Remova o filtro e limpe
	Bocal entupido	Verifique se o bico remove o entupimento / entupimento
<b>Poeira que escapa do líquido de limpeza</b>	Copo cheio de sujeira	Copo de sujeira vazio
	O recipiente de sujeira não está instalado corretamente	Verifique a remoção e substituição do copo de sujeira
	O filtro não está totalmente instalado	Verificar a remoção e substituição do filtro

## **ANTES DA PRIMEIRA UTILIZAÇÃO**

### **Desembalar & Preparação**

1. Remova todos os materiais de embalagem, etiquetas promocionais e fitas adesivas da unidade.
2. Retire todos os acessórios da embalagem e leia atentamente este manual, prestando especial atenção às instruções de operação, avisos e Medidas de segurança para evitar lesões ou danos materiais.
3. Desenrole o cabo de alimentação. Ligue o cabo de alimentação à tomada de parede.

## **INSTRUÇÕES DE INSTALAÇÃO DE PEÇAS**

Agora insira o tubo na máquina e, em seguida, conecte a escova de chão, comece a usar (IMAGEM 1)

## **DESCRIÇÃO DA UTILIZAÇÃO DO PRODUTO**

### **Trabalho do produto:**

Conecte o motor principal à fonte de alimentação e, em seguida, pressione o botão no interruptor da máquina, a máquina está funcionando, pressione o botão novamente, a máquina desligada.

(IMAGEM 2)

### **Tire o pó:**

Segure o motor principal com uma mão e pressione o botão de liberação da tigela de poeira com a outra mão; Pode remover o recipiente de pó. (IMAGEM 3)

### **Limpeza:**

Vire o interruptor na parte inferior do copo para despejar o lixo. (IMAGEM 4)

**Recipiente de poeira:** Despeje o pó na lata de lixo regularmente.

**Filtro HEPA:** Limpe o filtro HEPA regularmente e substitua-o a cada 3 a 6 vezes por mês. (IMAGEM 5)

## **GARANTIA & SERVIÇOS**



Se necessitar de serviços ou reparações, ou tiver alguma dúvida, pode contactar o Centro de Apoio ao Cliente local.

Se não existir um Centro de Apoio ao Cliente perto da sua localização, pode contactar o seu distribuidor local.

Este símbolo significa que, caso pretenda eliminar o produto após o fim da sua vida útil, leve-o a um agente de resíduos autorizado para a recolha seletiva de resíduos de equipamentos elétricos e eletrónicos (REEE) Este aparelho está em conformidade com a Diretiva

2014/35/UE sobre Baixa Tensão, a Diretiva 2014/30/UE sobre Compatibilidade Eletromagnética, a Diretiva 2011/65/UE relativa à restrição do uso de determinadas substâncias perigosas em equipamentos elétricos e eletrónicos e a Diretiva 2009/125/CE relativa aos requisitos de conceção ecológica dos produtos relacionados com o consumo de energia

**Rever a remoção e substituição do filtro**

<b>Problema</b>	<b>Possível razão</b>	<b>Solução possível</b>
<b>O limpador não funciona</b>	Cabo de alimentação ni firmemente ligado à tomada	Conecte a unidade firmemente
	Fusível queimado ou disjuntor desarmado	Verifique o fusível ou disjuntor em casa. Substitua o disjuntor de redefinição do fusível
	Precisa de serviço	Ligue para o atendimento ao cliente
	Protetor térmico ativado	Deixe o limpador esfriar por 30 minutos
<b>O limpador não sobe ou a sucção é baixa</b>	O recipiente de sujeira não está instalado corretamente	Verifique a remoção e substituição do copo de sujeira
	Copo cheio de sujeira	Esvazie o copo de sujeira
	Filtro entupido	Remova o filtro e limpe
	Bocal entupido	Verifique se o bico remove o entupimento / entupimento
<b>Poeira que escapa do líquido de limpeza</b>	Copo cheio de sujeira	Copo de sujeira vazio
	O recipiente de sujeira não está instalado corretamente	Verifique a remoção e substituição do copo de sujeira
	O filtro não está totalmente instalado	Verificar a remoção e substituição do filtro

## **VOOR HET EERSTE GEBRUIK**

### **Uitpakken en voorbereiden**

1. Verwijder al het verpakkingsmateriaal, promotielabels en tapes van het apparaat.
2. Haal alle accessoires uit de verpakking en lees deze handleiding aandachtig door, met speciale aandacht voor gebruiksaanwijzingen, waarschuwingen en belangrijke veiligheidsmaatregelen om letsel of materiële schade te voorkomen.
3. Wikkel het netsnoer af. Steek de stekker van het netsnoer in het stopcontact.

## **INSTRUCTIES VOOR HET INSTALLEREN VAN ONDERDELEN**

Steek nu de buis in de machine en sluit vervolgens de vloerborstel aan, begin met gebruiken (AFBEELDING 1)

## **BESCHRIJVING VAN HET GEBRUIK VAN HET PRODUCT**

### **Om het product te starten:**

Sluit de hoofdmotor aan op de voeding en druk vervolgens op de schakelaarknop van de machine, de machine werkt, druk nogmaals op de knop, de machine uit. (FOTO 2)

### **Stof verwijderen:**

Houd de hoofdmotor met één hand vast en druk met de andere hand op de ontgrendelingsknop van de stofbak; U kunt de stofbak verwijderen. (FOTO 3)

### **Reiniging:**

Zet de schakelaar aan de onderkant van de beker aan om het afval weg te gieten. (FOTO 4)

**Stofbak:** Giet het stof regelmatig in de vuilnisbak.

**HEPA-filter:** Reinig het HEPA-filter regelmatig en vervang het elke 3 tot 6 keer per maand. (FOTO 5)

## **GARANTIE EN DIENSTEN**



Als u onderhoud of reparatie nodig heeft, of als u twijfelt, kunt u contact opnemen met de plaatselijke klantenservice.

Als er geen klantenservice in de buurt van uw locatie is, kunt u contact opnemen met uw lokale dealer.

Dit symbool betekent dat als u het product na afloop van de levensduur wilt weggooiën, u het naar een erkende afvalvertegenwoordiger moet brengen voor de selectieve inzameling van afgedankte elektrische en elektronische apparatuur (AEEA) Dit

apparaat voldoet aan Richtlijn 2014/35/EU inzake laagspanning, Richtlijn 2014/30/EU betreffende elektromagnetische compatibiliteit, Richtlijn 2011/65 EU betreffende de beperking van het gebruik van bepaalde gevaarlijke stoffen in elektrische en elektronische apparatuur en Richtlijn 2009/125/EG inzake eisen inzake ecologisch ontwerp voor energieregerelateerde producten

## Filter verwijderen en vervangen

<b>Probleem</b>	<b>Mogelijke reden</b>	<b>Mogelijke reden</b>
<b>Cleaner werkt niet</b>	Netsnoer niet stevig aangesloten op stopcontact	Plug unit stevig in
	Geblazen zekering of gestoorde breker	Controleer zekering of breker in huis. Vervang zekering Reset breker
	Behoeften service	Bel de klantenservice
	Thermische beschermer geactiveerd	Laat de reiniger 30 minuten afkoelen
<b>Reiniger zal niet opnemen of lage zuigkracht</b>	Dirt cup niet correct geïnstalleerd	Beoordeel dirt cup removal & replacement
	Dirt cup full	Lege vuilbeker
	Verstopt filter	Filter verwijderen en schoonmaken
	Nozzle verstopt	Check nozzle verwijder obstructie / verstopping
<b>Netsnoer of stevig aangesloten om contact te stoppen</b>	Dirt cup full	Lege vuilbeker
	Dirt cup niet correct geïnstalleerd	Beoordeel dirt cup removal & replacement
	Filter niet volledig geïnstalleerd	Review filter verwijderen & vervangen



## **ПРЕДИ ПЪРВА УПОТРЕБА**

### **Разопаковане и подготовка**

- A.** Отстранете всички опаковъчни материали, промоционални етикети и ленти от устройството.
- B.** Извадете всички аксесоари от опаковката и прочетете внимателно това ръководство, като обърнете специално внимание на инструкциите за експлоатация, предупрежденията и важните мерки за безопасност, за да се избегнат наранявания или имуществени щети.
- B.** Развийте захранващия кабел. Включете захранващия кабел в контакта на стената.

## **Инструкции за монтаж на части**

Сега поставете тръбата в машината и след това свържете четката за пода, започнете да използвате (СНИМКА 1)

## **ОПИСАНИЕ НА УПОТРЕБАТА НА ПРОДУКТА**

### **За да стартирате продукта:**

Свържете главния двигател към захранването и след това натиснете бутона за превключване на машината, машината работи, натиснете бутона отново, машината е изключена.  
(СНИМКА 2)

### **Извадете праха:**

Дръжте главния двигател с една ръка и натиснете бутона за освобождаване на чашата за прах с другата ръка; Можете да свалите чашата за прах. (СНИМКА 3)

### **Чистене:**

Включете превключвателя на дъното на чашата, за да излеете боклука.  
(СНИМКА 4)

**Чаша за прах:** Моля, изсипете праха в кофата за боклук редовно.

**HEPA филтър:** Моля, почиствайте HEPA филтъра редовно и го сменяйте на всеки 3 до 6 пъти месечно. (СНИМКА 5)

## **ГАРАНЦИЯ И УСЛУГИ**



Ако се нуждаете от услуги или ремонт, или имате някакви съмнения, можете да се свържете с местния център за клиенти. Ако в близост до вашето местоположение няма център за клиенти, можете да комуникирате с местния дилър. Този символ означава, че в случай, че желаете да изхвърлите продукта след изтичане на експлоатационния му живот, занесете го в оторизиран отпадъчен агент за селективно събиране на отпадъци от електрическо и електронно оборудване (ОЕЕО) Този

уред отговаря на Директива 2014/35/ЕС за ниско напрежение, Директива 2014/30/ЕС относно електромагнитната съвместимост, Директива 2011/65 на ЕС

относно ограниченията за употребата на определени опасни вещества в електрическото и електронното оборудване и Директива 2009/125/ЕО относно изискванията за екопроектиране на продукти, свързани с енергопотреблението

**Преглед на премахването на филтъра & подмяна**

<b>Проблем</b>	<b>Възможна причина</b>	<b>Възможно решение</b>
<b>Чистачът няма да избяга.</b>	Захранващ кабел, нито здраво включен в контакта	Включете устройството здраво
	Изгорял предпазител или прекъсвач	Проверете предпазителя или прекъсвача у дома. Сменете прекъсвача за нулиране на предпазителя
	Нужда от обслужване	Обслужване на клиенти
	Термичен протектор активиран	Оставете почистващото средство да се охлади за 30 минути
<b>Почистващото средство няма да вдигне или ниско всмукване</b>	Мръсната чаша не е инсталирана правилно	Преглед отстраняване и подмяна на замърсявания
	Мръсната чаша е пълна	Празна чаша за мръсотия
	Запушен филтър	Премахнете филтъра и почистете
	Дюза запушена	Проверете дюзата премахнете запушването /запушването
<b>Прах излиза от по-чист</b>	Мръсната чаша е пълна	Празна чаша за мръсотия
	Мръсната чаша не е инсталирана правилно	Преглед отстраняване и подмяна на замърсявания
	Филтърът не е инсталиран напълно	Преглед премахване и замяна на филтър

**ΠΡΙΝ ΤΗΝ ΠΡΩΤΗ ΧΡΗΣΗ****Αποσυσκευασία και προετοιμασία**

1. Αφαιρέστε όλα τα υλικά συσκευασίας, τις διαφημιστικές ετικέτες και τις ταινίες από τη μονάδα.
2. Βγάλτε όλα τα αξεσουάρ από τη συσκευασία και διαβάστε προσεκτικά αυτό το χειριρίδιο, δίνοντας ιδιαίτερη προσοχή στις οδηγίες λειτουργίας, τις προειδοποιήσεις και τα σημαντικά μέτρα ασφαλείας για την αποφυγή τραυματισμών ή υλικών ζημιών.
3. Ξετυλίξτε το καλώδιο τροφοδοσίας. Συνδέστε το καλώδιο τροφοδοσίας στην πρίζα.

**ΟΔΗΓΙΕΣ ΕΓΚΑΤΑΣΤΑΣΗΣ ΕΞΑΡΤΗΜΑΤΩΝ**

Τώρα τοποθετήστε το σωλήνα στο μηχάνημα και, στη συνέχεια, συνδέστε τη βούρτσα δαπέδου, αρχίστε να χρησιμοποιείτε (ΕΙΚΟΝΑ 1)

**ΠΕΡΙΓΡΑΦΗ ΤΗΣ ΧΡΗΣΗΣ ΤΟΥ ΠΡΟΪΟΝΤΟΣ****Για να εκκινήσετε το προϊόν:**

Συνδέστε τον κύριο κινητήρα στο τροφοδοτικό και, στη συνέχεια, πατήστε το κουμπί διακόπτη του μηχανήματος, το μηχάνημα λειτουργεί, πατήστε ξανά το κουμπί, το μηχάνημα απενεργοποιημένο. (ΕΙΚΟΝΑ 2)

**Αφαιρέστε τη σκόνη:**

Κρατήστε τον κύριο κινητήρα με το ένα χέρι και πατήστε το κουμπί απελευθέρωσης του δοχείου σκόνης με το άλλο χέρι. Μπορείτε να αφαιρέσετε το κύπελλο σκόνης. (ΕΙΚΟΝΑ 3)

**Καθάρισμα:**

Ενεργοποιήστε το διακόπτη στο κάτω μέρος του κυπέλλου για να ρίξετε τα σκουπίδια. (ΕΙΚΟΝΑ 4)

**Δοχείο σκόνης:** Παρακαλούμε να ρίχνετε τη σκόνη στον κάδο απορριμμάτων τακτικά.

**Φίλτρο HEPA:** Καθαρίστε τακτικά το φίλτρο HEPA και αντικαταστήστε το κάθε 3 έως 6 φορές το μήνα. (ΕΙΚΟΝΑ 5)

**ΕΓΓΥΗΣΗ ΚΑΙ ΥΠΗΡΕΣΙΕΣ**

Εάν χρειάζεστε σέρβις ή επισκευή ή έχετε οποιαδήποτε αμφιβολία, μπορείτε να επικοινωνήσετε με το τοπικό Κέντρο εξυπηρέτησης πελατών.

Εάν δεν υπάρχει Κέντρο εξυπηρέτησης πελατών κοντά στην τοποθεσία σας, μπορείτε να επικοινωνήσετε με τον τοπικό αντιπρόσωπο.

Αυτό το σύμβολο σημαίνει ότι σε περίπτωση που επιθυμείτε να απορρίψετε το προϊόν μόλις τελειώσει η διάρκεια ζωής του, μεταφέρετέ το σε εγκεκριμένο παράγοντα αποβλήτων για την επιλεκτική συλλογή αποβλήτων ηλεκτρικού και ηλεκτρονικού εξοπλισμού (ΑΗΗΕ) Αυτή η συσκευή συμμορφώνεται με την οδηγία

2014/35 / ΕΕ για τη χαμηλή τάση, την οδηγία 2014/30 / ΕΕ για την ηλεκτρομαγνητική συμβατότητα, την οδηγία 2011/65 ΕΕ σχετικά με τους περιορισμούς της χρήσης ορισμένων επικίνδυνων ουσιών σε ηλεκτρικό και ηλεκτρονικό εξοπλισμό και την οδηγία 2009/125/ΕΚ σχετικά με τις απαιτήσεις οικολογικού σχεδιασμού για συνδεδεμένα με την ενέργεια προϊόντα

Έλεγχος αφαίρεσης και αντικατάστασης φίλτρου

Πρόβλημα	Πιθανός λόγος	Πιθανή λύση
<b>Ο καθαριστής δεν θα τρέξει</b>	Καλώδιο τροφοδοσίας ούτε σταθερά συνδεδεμένο στην πρίζα	Μονάδα βουλωμάτων σταθερά
	Φγμένη θρυαλλίδα ή ενεργοποιημένος διακόπτης	Ελέγξτε την ασφάλεια ή το διακόπτη στο σπίτι. Αντικαταστήστε το διακόπτη επαναφοράς ασφαλειών
	Χρειάζεται υπηρεσία	Καλέστε την εξυπηρέτηση πελατών
	Θερμικό προστατευτικό ενεργοποιημένο	Αφήστε το καθαριστικό να κρυώσει για 30 λεπτά
<b>Ο καθαριστής δεν θα πάρει ή χαμηλή αναρρόφηση</b>	Το κύπελλο βρωμιάς δεν έχει εγκατασταθεί σωστά	Αναθεώρηση αφαίρεση & αντικατάσταση Κυπέλλου βρωμιάς
	Γεμάτο κύπελλο βρωμιάς	Άδειο κύπελλο βρωμιάς
	Φραγμένο φίλτρο	Αφαιρέστε το φίλτρο και καθαρίστε
	Ακροφύσιο φραγμένο	Ελέγξτε το ακροφύσιο αφαιρέστε την απόφραξη /φράξει
<b>Σκόνη που διαφεύγει από το καθαριστικό</b>	Γεμάτο κύπελλο βρωμιάς	Άδειο κύπελλο βρωμιάς
	Το κύπελλο βρωμιάς δεν έχει εγκατασταθεί σωστά	Αναθεώρηση αφαίρεση & αντικατάσταση Κυπέλλου βρωμιάς
	Το φίλτρο δεν έχει εγκατασταθεί πλήρως	Αναθεώρηση αφαίρεση φίλτρου & αντικατάσταση

## **PRZED PIERWSZYM UŻYCIEM**

### **Rozpakowanie i przygotowanie**

1. Usun wszystkie materiały opakowaniowe, etykiety promocyjne i taśmy z urządzenia.
2. Wyjmij wszystkie akcesoria z opakowania i dokładnie przeczytaj niniejszą instrukcję, zwracając szczególną uwagę na instrukcje obsługi, ostrzeżenia i ważne środki bezpieczeństwa w celu uniknięcia obrażeń lub uszkodzenia mienia.
3. Rozwiń przewód zasilający. Podłącz przewód zasilający do gniazdka ściennego.

## **INSTRUKCJE INSTALACJI CZĘŚCI**

Teraz włóż rurę do maszyny, a następnie podłącz szczotkę podłogową, zacznij używać (ZDJĘCIE 1)

## **OPIS ZASTOSOWANIA PRODUKTU**

### **Aby uruchomić produkt:**

Podłącz główny silnik do zasilania, a następnie naciśnij przycisk przełącznika maszyny, maszyna działa, naciśnij przycisk ponownie, maszyna się wyłączy. (ZDJĘCIE 2)

### **Usuń kurz:**

Przytrzymaj główny silnik jedną ręką, a drugą naciśnij przycisk zwalnający pojemnik na kurz; Możesz zdjąć pojemnik na kurz. (ZDJĘCIE 3)

### **Czyszczenie:**

Włącz przełącznik na dnie kubka, aby wylać śmieci. (ZDJĘCIE 4)

**Pojemnik na kurz:** Proszę regularnie wlewać kurz do kosza na śmieci.

**Filtr HEPA:** Filtr HEPA należy regularnie czyścić i wymieniać co 3 do 6 razy w miesiącu. (ZDJĘCIE 5)

## **GWARANCJA I USŁUGI**



Jeśli potrzebujesz usług lub naprawy lub masz jakiegokolwiek wątpliwości, możesz skontaktować się z lokalnym Centrum Obsługi Klienta.

Jeśli w pobliżu Twojej lokalizacji nie ma Centrum Obsługi Klienta, możesz skontaktować się z lokalnym sprzedawcą.

Ten symbol oznacza, że jeśli chcesz zutylizować produkt po zakończeniu jego okresu użytkowania, zanieś go do autoryzowanego punktu ds. odpadów w celu selektywnej zbiórki zużytego sprzętu

elektrycznego i elektronicznego (WEEE) To urządzenie jest zgodne z dyrektywą 2014/35/UE w sprawie niskiego napięcia, dyrektywą 2014/30/UE w sprawie kompatybilności elektromagnetycznej, dyrektywą 2011/65/UE w sprawie ograniczeń stosowania niektórych niebezpiecznych substancji w sprzęcie elektrycznym i elektronicznym oraz dyrektywą 2009/125/WE w sprawie wymogów dotyczących ekoprojektu dla produktów związanych z energią

**Przegląd demontażu i wymiany filtra**

<b>Problem</b>	<b>Możliwy powód</b>	<b>Możliwe rozwiązanie</b>
<b>Cleaner nie działa</b>	Przewód zasilający ani mocno podłączony do gniazdka	Podłącz urządzenie mocno
	Przepalony bezpiecznik lub wyzwalany wyłącznik	Sprawdź bezpiecznik lub wyłącznik w domu. Wymień bezpiecznik Reset breaker
	Potrzebuje usługi	Zadzwoń do obsługi klienta
	Zabezpieczenie termiczne aktywowane	Pozostaw środek czyszczący do ostygnięcia przez 30 minut
<b>Środek czyszczący nie odbiera ani nie ma niskiego ssania</b>	Dirt cup nie jest poprawnie zainstalowany	Przegląd usuwanie i wymiana kubka brudu
	Dirt cup full	Pusty kubek brudu
	Zatkany filtr	Usuń filtr i wyczyść
	Zatkana dysza	Sprawdź dyszę Usuń niedrożność / zatykanie
<b>Pył uciekający z czystszej</b>	Dirt cup full	Pusty kubek brudu
	Dirt cup nie jest poprawnie zainstalowany	Przegląd usuwanie i wymiana kubka brudu
	Filtr nie jest całkowicie zainstalowany	Przegląd usuwanie i wymiana filtra

## **PRED PRVÝM POUŽITÍM**

### **Rozbalenie a príprava**

1. Odstráňte z jednotky všetky baliace materiály, propagačné štítky a pásky.
2. Vyberte všetko príslušenstvo z balenia a dôkladne si prečítajte túto príručku, pričom venujte osobitnú pozornosť návodu na obsluhu, varovaniam a dôležitým bezpečnostným opatreniam na zabránenie zraneniu alebo poškodeniu majetku.
3. Odviňte napájací kábel. Zapojte napájací kábel do elektrickej zásuvky.

## **NÁVOD NA INŠTALÁCIU DIELU**

Teraz vložte potrubie do stroja a potom pripojte podlahovú kefu, začnite používať (OBRÁZOK 1)

## **OPIS POUŽITIA VÝROBKU**

### **Za zagon izdelka:**

Pripojte hlavný motor k napájacíemu zdroju a potom stlačte tlačidlo spínača stroja, stroj pracuje, znova stlačte tlačidlo, stroj vypnutý. (OBRÁZOK 2)

### **Odstráňte prach:**

Jednou rukou držte hlavný motor a druhou rukou stlačte uvoľňovacie tlačidlo nádoby na prach; Môžete zložiť prachový pohár. (OBRÁZOK 3)

### **Čistenie:**

Zapnite spínač v spodnej časti pohára, aby ste vyliali odpadky. (OBRÁZOK 4)

**Nádoba na prach:** Pravidelne nalievajte prach do odpadkového koša.

**HEPA filter:** HEPA filter pravidelne čistite a vymieňajte ho každé 3 až 6 krát mesačne. (OBRÁZOK 5)

## **ZÁRUKA A SLUŽBY**



Ak požadujete servis alebo opravu, alebo máte akékoľvek pochybnosti, môžete komunikovať s miestnym zákaznickým centrom.

Ak sa v blízkosti vašej prevádzky nenachádza zákaznické centrum, môžete komunikovať s miestnym predajcom.

Tento symbol znamená, že v prípade, že chcete výrobok zlikvidovať po skončení jeho životnosti, odnesť ho k autorizovanému zástupcovi na nakladanie s odpadmi na selektívny zber odpadu z elektrických a

elektronických zariadení (OEEZ) Toto zariadenie je v súlade so smernicou 2014/35 / EÚ o nízkom napätí, smernicou 2014/30 / EÚ o elektromagnetickej kompatibilite, smernicou 2011/65/EÚ o obmedzení používania určitých nebezpečných látok v elektrických a elektronických zariadeniach a smernicou 2009/125/ES o požiadavkách na ekodizajn výrobkov súvisiacich s energiou vZKÚ

**Skontrolujte odstránenie a výmenu filtra**

<b>Problem</b>	<b>Possible reason</b>	<b>Possible solution</b>
<b>Čistič nebude bežať</b>	Napájací kábel ani pevne zapojený do zásuvky	Plug unit in firmly
	Vypálená poistka alebo vypnutý istič	Check fuse or breaker in home. Replace fuse reset breaker
	Potrebuje servis	Call customer service
	Tepelná ochrana aktivovaná	Allow cleaner to cool for 30 min
<b>Čistič nebude vyzdvihnúť alebo nízke sanie</b>	Pohár na nečistoty nie je správne nainštalovaný	Review dirt cup removal & replacement
	Dirt cup plný	Empty dirt cup
	Upchatý filter	Problem
	Možné riešenie	The cleaner does not start
<b>Napájací kábel nie je pevne zapojený do sieťovej zásuvky</b>	Jednotku pevne zapojte	Empty dirt cup
	Skontrolujte poistku alebo istič doma. Vymeňte istič resetovania poistky	Review dirt cup removal & replacement
	Zákaznícky servis	Review filter removal & replacement



## **ÎNAINTE DE PRIMA UTILIZARE**

### **Despachetare & Preparare**

1. Îndepărtați toate materialele de ambalare, etichetele promoționale și benzile adezive din unitate.
2. Scoateți toate accesoriile din pachet și citiți cu atenție acest manual, acordând o atenție deosebită instrucțiunilor de utilizare, avertismentelor și Măsurilor de siguranță pentru a preveni rănirea sau deteriorarea bunurilor.
3. Relaxați cablul de alimentare. Conectați cablul de alimentare la priza de perete.

## **INSTRUCȚIUNI DE INSTALARE A PIESELOR**

Acum introduceți țeava în mașină și apoi conectați peria de podea, începeți să utilizați (IMAGINEA 1)

## **DESCRIEREA UTILIZĂRII PRODUSULUI**

### **Pentru a porni produsul:**

Conectați motorul principal la sursa de alimentare, apoi apăsați butonul de pe comutatorul mașinii, mașina funcționează, apăsați din nou butonul, mașina oprită. (IMAGINEA 2)

### **Ștergeți-l de praf:**

Țineți motorul principal cu o mână și apăsați butonul de eliberare a bolului de praf cu cealaltă mână; Puteți scoate recipientul pentru praf. (IMAGINEA 3)

### **Curățare:**

Rotiți comutatorul de pe partea inferioară a paharului pentru a arunca gunoiul. (IMAGINEA 4)

**Recipient de praf:** Turnați pulberea în coșul de gunoi în mod regulat.

**Filtru HEPA:** Curățați filtrul HEPA în mod regulat și înlocuiți-l la fiecare 3 până la 6 ori pe lună. (IMAGINEA 5)

## **GARANȚIE & SERVICII**



Dacă aveți nevoie de servicii sau reparații sau aveți întrebări, puteți contacta Centrul local de servicii pentru clienți.

Dacă nu există un centru de asistență pentru clienți în apropierea locației dvs., puteți contacta distribuitorul local.

Acest simbol înseamnă că, în cazul în care doriți să eliminați produsul după încheierea duratei sale de viață utilă, duceți-l la un agent deșeu autorizat pentru colectarea separată a deșeurilor de echipamente electrice și electronice (DEEE) Acest aparat respectă Directiva

2014/35/UE privind joasa tensiune, Directiva 2014/30/UE privind compatibilitatea electromagnetică, Directiva 2011/65/UE privind restricțiile de utilizare a anumitor substanțe periculoase în echipamentele electrice și electronice și Directiva 2009/125/CE privind cerințele în materie de proiectare ecologică aplicabile produselor cu impact energetic

**Examinați eliminarea și înlocuirea filtrului**

<b>Problemă</b>	<b>Motiv posibil</b>	<b>Soluție posibilă</b>
<b>Curățătorul nu funcționează</b>	Cablul de alimentare nu este conectat ferm la priză	Conectați ferm unitatea
	Siguranță arsă sau întrerupător declanșat	Verificați siguranța sau întrerupătorul acasă. Înlocuiți întrerupătorul de resetare a siguranței
	Are nevoie de servicii	Apelați Serviciul Clienți
	Protector termic activat	Lăsați produsul de curățat să se răcească timp de 30 de minute
<b>Curățătorul nu se ridică sau aspirația este scăzută</b>	Containerul de murdărie nu este instalat corect	Verificați îndepărtarea și înlocuirea cupei de murdărie
	Pahar plin de murdărie	Goliți paharul de murdărie
	Filtru înfundat	Scoateți filtrul și curățați
	Duză înfundată	Verificați dacă duza elimină blocajul/obstrucția
<b>Praful care se scurge din curățător</b>	Pahar plin de murdărie	Cupa de murdărie goală
	Containerul de murdărie nu este instalat corect	Verificați îndepărtarea și înlocuirea cupei de murdărie
	Filtrul nu este complet instalat	Verificați scoaterea și înlocuirea filtrului

## AZ ELSŐ HASZNÁLAT ELŐTT

### **Kicsomagolás és előkészítés**

1. Távolítson el minden csomagolóanyagot, promóciós címkét és szalagot az egységről.
2. Vegye ki az összes tartozékot a csomagból, és alaposan olvassa el ezt a kézikönyvet, különös figyelmet fordítva a használati utasításra, figyelmeztetésekre és fontos biztonsági intézkedésekre a sérülések vagy anyagi károk elkerülése érdekében.
3. Tekerje le a tápkábelt. Dugja be a tápkábelt a fali aljzatba.

## ALKATRÉSZ TELEPÍTÉSI UTASÍTÁSOK

Most helyezze be a csövet a gépbe, majd csatlakoztassa a padlókefét, kezdje el használni (1. KÉP)

## A TERMÉK HASZNÁLATÁNAK LEÍRÁSA

### **A termék elindításához:**

Csatlakoztassa a főmotort a tápegységhez, majd nyomja meg a gépkapcsoló gombot, a gép működik, nyomja meg újra a gombot, a gép ki van kapcsolva. (2. KÉP)

### **Távolítsa el a port:**

Tartsa egyik kezével a főmotort, a másik kezével nyomja meg a porzsák kioldó gombját; Leveheti a porzsákat. (3. KÉP)

### **Tisztítás:**

Kapcsolja be a csésze alján található kapcsolót a szemét kiöntéséhez. (4. KÉP)

**Porzsák:** Kérjük, rendszeresen öntse a port a szemetesbe.

**HEPA szűrő:** Kérjük, rendszeresen tisztítsa meg a HEPA szűrőt, és havonta 3-6 alkalommal cserélje ki. (5. KÉP)

## GARANCIA ÉS SZOLGÁLTATÁSOK



Ha szervizre vagy javításra van szüksége, vagy kétségei vannak, kapcsolatba léphet a helyi Ügyfélközponttal.

Ha nincs Ügyfélközpont a közelben, kommunikálhat a helyi kereskedővel.

Ez a szimbólum azt jelenti, hogy ha a terméket élettartamának lejártá után ártalmatlanítani kívánja, vigye el egy engedélyezett hulladékügyintéző az elektromos és elektronikus berendezések hulladékainak szelektív gyűjtésére. Ez a készülék megfelel az egyes

veszélyes anyagok elektromos és elektronikus berendezésekben való alkalmazásának korlátozásáról szóló 2014/35/EU irányelvnek, az elektromágneses összeférhetőségről szóló 2014/30/EU irányelvnek, az egyes veszélyes anyagok elektromos és elektronikus berendezésekben való alkalmazásának korlátozásáról szóló 2011/65/EU irányelvnek és a 2009/125/EK irányelvnek az energiával kapcsolatos termékek környezetbarát tervezésére vonatkozó követelményekről

**A szűrő eltávolításának és cseréjének áttekintése**

<b>Probléma</b>	<b>Lehetséges ok</b>	<b>Lehetséges megoldás</b>
<b>A tisztító nem fog futni</b>	A tisztító nem fog futni	Dugja be az egységet szilárdan
	Kiégett biztosíték vagy kioldott megszakító	Ellenőrizze a biztosítékot vagy a megszakítót otthon. Cserélje ki a biztosíték visszaállító megszakítót
	Szüksége van a Szolgáltatásra	Hívja az ügyfélszolgálatot
	Hővédő aktiválva	Hagyja a tisztítószert 30 percig lehűlni
<b>Tisztító nem veszi fel, vagy alacsony szívó</b>	Tisztító nem veszi fel, vagy alacsony szívó	Review dirt cup eltávolítása és cseréje
	Dirt cup teljes	Üres dirt cup
	Eltömődött szűrő	Távolítsa el a szűrőt és tisztítsa meg
	Fúvóka eltömődött	Ellenőrizze a fúvóka elzáródását / eltömődését
<b>A tisztítóból kilépő por</b>	A tisztítóból kilépő por	Üres dirt cup
	A Dirt cup nincs megfelelően felszerelve	Review dirt cup eltávolítása és cseréje
	A szűrő nincs teljesen telepítve	Szűrő eltávolítása és cseréje

## ПРЕ ПРВЕ УПОТРЕБЕ

### **Распакивање и припрема**

- A.** Уклоните све материјале за паковање, промотивне налепнице и траке из јединице.
- B.** Извадите сав прибор из пакета и детаљно прочитајте овај приручник, обраћајући посебну пажњу на оперативна упутства, упозорења и важна безбедносне мере за избегавање повреда или оштећења имовине.
- B.** Одмотај кабл за напајање. Прикључите кабл за напајање у зидну утичницу.

## УПУТСТВА ЗА ИНСТАЛАЦИЈУ ДЕЛА

Сада убаците цев у машину, а затим повежите четку за под, почните да користите (СЛИКА 1)

## ОПИС УПОТРЕБЕ ПРОИЗВОДА

### **Da biste pokrenuli proizvod:**

Повежите главни мотор са напајањем, а затим притисните дугме за прекидач машине, машина ради, поново притисните дугме, машина искључена. (СЛИКА 2)

### **Извади прашину:**

Једном руком држите главни мотор, а другом руком притисните дугме за ослобађање шоље за прашину; Можеш да скинеш шољу за прашину. (СЛИКА 3)

### **Ииљжење:**

Укључите прекидач на дну шоље да сипа ђубре. (СЛИКА 4)

**Шоља за прашину:** Молимо вас да редовно сипате прашину у прашину.

**ХЕПА филтер:** Молимо вас да редовно чистите ХЕПА филтер и замењујете га на свака 3 до 6 пута месечно. (СЛИКА 5)

## ГАРАНЦИЈА И УСЛУГЕ



Ако вам је потребна услуга или поправка или имате било какву сумњу, можете да комуницирате са локалним корисничким центром.

Ако у близини локације не постоји Центар за клијенте, можете да комуницирате са локалним дилером.

Овај симбол значи да у случају да желите да одложите производ када се његов радни век заврши, однесите га овлашћеном отпадном агенсу за селективно прикупљање отпадне електричне и електронске опреме (WEEE) Овај апарат је у складу са Директивом 2014/35/ЕУ на ниском напону, Директива 2014/30/ЕУ о електромагнетном компатибилности, Директива 2011/65 ЕУ о ограничењима употребе одређених опасних материја у

електричној и електронској опреми и Директиви 2009/125/ЕЦ на екодесигн захтевима за енергетски прод уЦТС

**Прегледај уклањање филтера &amp; замену**

<b>Проблем</b>	<b>Могући узрок</b>	<b>Могуће решење</b>
<b>Усисивач се неће укључити</b>	Кабл за напајање је лабаво прикључен у утичницу	Чврсто прикључите уређај у утичницу
	Прегорео осигурач или прекидач	Проверите осигурач или прекидач код куће. Замените осигурач и прекидач за ресетовање напона
	Потребно одржавање	Позовите службу за кориснике
	Укључена заштита од прегревања	Пустите да се средство за чишћење охлади 30 минута
<b>Усисивач не добија ваздух или усисавање је ниско</b>	Неправилно постављена посуда за сакупљање прљавштине	Преглед уклањања и замене блата
	Палета за сакупљање прљавштине је пуна	Празна прљава шоља
	Зачепљен филтер	Уклоните филтер и очистите
	Зачепљена млазница	Проверите млазницу, уклоните зачепљење
<b>Прашина излази из усисивача</b>	Палета за сакупљање прљавштине је пуна	Празна прљава шоља
	Посуда за сакупљање прљавштине није правилно постављена	Упознајте се са уклањањем и заменом блата
	Филтер није у потпуности инсталиран	Упознајте се са уклањањем и заменом филтера

## **İLK KULLANIMDAN ÖNCE**

### **Ambalajın Açılması ve Hazırlanması**

1. Tüm ambalaj malzemelerini, promosyon etiketlerini ve bantları üniteden çıkarın.
2. Tüm aksesuarları paketinden çıkarın ve çalıştırma talimatlarına, uyarılara ve önemli hususlara özellikle dikkat ederek bu kılavuzu baştan sona okuyun. Yaralanma veya maddi hasarı önlemek için güvenlik önlemleri.
3. Güç kablosunu gevşetin. Güç kablosunu duvar prizine takın.

## **PARÇA KURULUM TALİMATLARI**

Şimdi boruyu makineye yerleştirin ve ardından zemin fırçasını bağlayın, kullanmaya başlayın (RESİM 1)

## **ÜRÜN KULLANIMININ AÇIKLAMASI**

### **Ürünü başlatmak için:**

Ana motoru güç kaynağına bağlayın ve ardından makine değiştirme düğmesine basın, makine çalışıyor, düğmeye tekrar basın, makine kapalı. (RESİM 2)

### **Tozu çıkarın:**

Bir elinizle ana motoru tutun ve diğer elinizle toz haznesi serbest bırakma düğmesine basın; Toz haznesini çıkarabilirsiniz. (RESİM 3)

### **Temizleme:**

Çöpü dökmek için bardağın altındaki anahtarı açın. (RESİM 4)

**Toz haznesi:** Lütfen tozu düzenli olarak çöp kutusuna dökün.

**HEPA filtresi:** Lütfen HEPA filtresini düzenli olarak temizleyin ve ayda 3 ila 6 kez değiştirin. (RESİM 5)

## **GARANTİ VE HİZMETLER**



Servise veya onarıma ihtiyacınız varsa veya herhangi bir şüpheniz varsa, yerel Müşteri Merkezi ile iletişime geçebilirsiniz.

Bulduğunuz yere yakın bir Müşteri Merkezi yoksa, yerel bayinizle iletişim kurabilirsiniz.

Bu sembol, ürünü kullanım ömrü sona erdikten sonra atmak istemeniz durumunda, atık elektrikli ve elektronik ekipmanın (WEEE) seçici olarak toplanması için yetkili bir atık acentesine götüreceğiniz anlamına gelir. Bu cihaz, Düşük Voltaj ile ilgili 2014/35/EU Direktifi,

Elektromanyetik Uyumluluk ile ilgili 2014/30/EU Direktifi, elektrikli ve elektronik ekipmanlarda belirli tehlikeli maddelerin kullanımına ilişkin kısıtlamalara ilişkin 2011/65 EU Direktifi ve 2009/125/EC Direktifi ile uyumludur Enerji ile ilgili ürünler için eko tasarım gereklilikleri hakkında

**Filtrenin çıkarılmasını ve değiştirilmesini gözden geçirin**

<b>Sorun</b>	<b>Olası sebep</b>	<b>Olası çözüm</b>
<b>Temizleyici çalışmaz</b>	Güç kablosu veya prize sıkıca takılı değil	Üniteyi sıkıca takın
	Yanmış sigorta veya devrilmiş kesici	Evdeki sigortayı veya kesiciyi kontrol edin. Sigorta sıfırlama kesicisini değiştirin
	Hizmete ihtiyacı var	Müşteri hizmetlerini arayın
	Termal koruyucu aktif	Temizleyicinin 30 dakika soğumasını bekleyin
<b>Temizleyici almayacak veya düşük emiş yapmayacaktır</b>	Kir kabı doğru takılmamış	Kir haznesinin çıkarılmasını ve değiştirilmesini gözden geçirin
	Kirli bardak dolu	Boş kir kabı
	Tıkalı filtre	Filtreyi çıkarın ve temizleyin
	Meme tıkalı	Nozulu kontrol edin tıkanıklığı / tıkanıklığı giderin
<b>Temizleyiciden çıkan toz</b>	Kirli bardak dolu	Boş kir kabı
	Kir kabı doğru takılmamış	Kir haznesinin çıkarılmasını ve değiştirilmesini gözden geçirin
	Filtre tamamen yüklenmedi	Filtre çıkarma ve değiştirmeyi gözden geçirin



## **ПЕРЕД ПЕРВЫМ ИСПОЛЬЗОВАНИЕМ**

### **Распаковка и подготовка**

- A.** Удалите с устройства все упаковочные материалы, рекламные этикетки и ленты.
- B.** Выньте все аксессуары из упаковки и внимательно прочтите это руководство, обращая особое внимание на инструкции по эксплуатации, предупреждения и важные меры безопасности, чтобы избежать травм или материального ущерба.
- B.** Размотайте шнур питания. Вставьте шнур питания в розетку.

## **ИНСТРУКЦИЯ ПО УСТАНОВКЕ ДЕТАЛИ**

Теперь вставьте трубу в машину, а затем подсоедините щетку для пола, начинайте использовать (РИСУНОК 1)

## **ОПИСАНИЕ ИСПОЛЬЗОВАНИЯ ПРОДУКТА**

### **Чтобы запустить продукт:**

Подключите главный двигатель к источнику питания, а затем нажмите кнопку переключения машины, машина работает, нажмите кнопку еще раз, машина выключится.  
(РИСУНОК 2)

### **Удаление пыли:**

Одной рукой возьмитесь за главный двигатель, а другой рукой нажмите кнопку фиксатора пылесборника; Вы можете снять пылесборник. (РИСУНОК 3)

### **Чистка:**

Включите выключатель на дне стаканчика, чтобы высыпать мусор. (РИСУНОК 4)

**Пылесборник:** Регулярно высыпайте пыль в мусорное ведро.

**Фильтр HEPA:** Регулярно очищайте фильтр HEPA и заменяйте его каждые 3–6 раз в месяц. (РИСУНОК 5)

## **ГАРАНТИЯ И УСЛУГИ**



Если вам требуется обслуживание или ремонт, или у вас есть какие-либо сомнения, вы можете связаться с местным Центром обслуживания клиентов.

Если поблизости от вашего местоположения нет Центра обслуживания клиентов, вы можете связаться с местным дилером.

Этот символ означает, что в случае, если вы хотите утилизировать изделие по истечении срока его службы, отнесите его авторизованному агенту по утилизации отходов электрического и электронного оборудования (WEEE) Этот прибор соответствует Директиве 2014/35/ЕС о низковольтном оборудовании, Директиве 2014/30/ЕС об электромагнитной

совместимости, Директиве 2011/65 ЕС об ограничениях использования определенных опасных веществ в электрическом и электронном оборудовании и Директиве 2009/125/ЕС О требованиях к экодизайну для энергетических продуктов

## **Просмотр снятия и замены фильтра**

<b>Проблема</b>	<b>Возможная причина</b>	<b>Возможное решение</b>
<b>Пылесос не включается</b>	Шнур питания неплотно подключен к розетке	Надежно подключите устройство к розетке
	Перегорел предохранитель или сработал выключатель	Проверьте предохранитель или выключатель в домашних условиях. Замените предохранитель или выключатель сброса напряжения
	Требуется обслуживание	Позвоните в службу поддержки клиентов
	Включена защита от перегрева	Дайте чистящему средству остыть в течение 30 минут
<b>Пылесос не включается или всасывание низкое</b>	Неправильно установлен поддон для сбора грязи	Проверьте снятие и замену грязевого стакана
	Поддон для сбора грязи полон	Опорожните грязевой стакан
	Засорен фильтр	Проблема
	Забито сопло	Очиститель не запускается
<b>Шнур питания не вставлен в розетку</b>	Поддон для сбора грязи полон	Опустевший стакан для сбора грязи
	Поддон для сбора грязи установлен неправильно	Проверьте снятие и замену стакана для сбора грязи
	Фильтр установлен не полностью	Проверьте снятие и замену фильтра

**aiwa**<sup>®</sup>  
Japan est1951

[www.aiwa-industries.com](http://www.aiwa-industries.com)  
AIWA CO.,LTD. TOKYO, JAPAN

All Pictures shown are for illustration purpose only.  
All Rights Reserved. All other trademarks are property of their respective owners.  
All specifications are subject to change without prior notice.  
Aiwa Europe S.L., Av. Siglo XXI, 34, ES-08840.



[aiwa-industries.com](http://aiwa-industries.com)



**FR**  
Cet appareil, ses  
accessoires, ses  
cordons et batterie  
se recyclent

**FR**  
A DÉPOSER  
EN MAGASIN

**FR**  
A DÉPOSER  
EN DÉCHÈTERIE

OU

Points de collecte sur [www.quefairede mesdechets.fr](http://www.quefairede mesdechets.fr)

**aiwa<sup>®</sup>**

**ZENKAISUI EASY AVC-600**

---

[www.aiwa-industries.com](http://www.aiwa-industries.com)

AIWA CO., LTD. TOKYO, JAPAN

All Pictures shown are for illustration purpose only.

All Rights Reserved. All other trademarks are property of their respective owners.

All specifications are subject to change without prior notice.

Aiwa Europe S.L., Av. Siglo XXI, 34, ES-08840.

REV. 21/05/2024 V1